



# *Guia de Produto* *Promob Enterprise*

A graphic element consisting of several teal, fan-like shapes radiating from a central point, located above the 'promob' text.

**promob**  
A Cyncly Company

Data: 07/2026  
Versão Promob Enterprise : V.01 R.04

# Índice

- [Promob Enterprise](#)
- [Composição do Produto](#)
- [Introdução ao Promob](#)
- [Características Gerais da Biblioteca](#)
- [Ferragem](#)
- [Linha Cozinha](#)
- [Cozinha Cava](#)
- [Cozinha Cava Madeira](#)
- [Linha Banheiro](#)
- [Linha Dormitório](#)
- [Linha Escritório](#)
- [Linha Sala](#)
- [Linha Industrial](#)
- [Linha Painéis](#)
- [Componentes](#)
- [Usinagens Avulsas](#)
- [Parceiros](#)
- [Orçamento](#)
- [Plugins](#)
- [Especificações Técnicas](#)

# Promob Enterprise

Dicas de utilização:

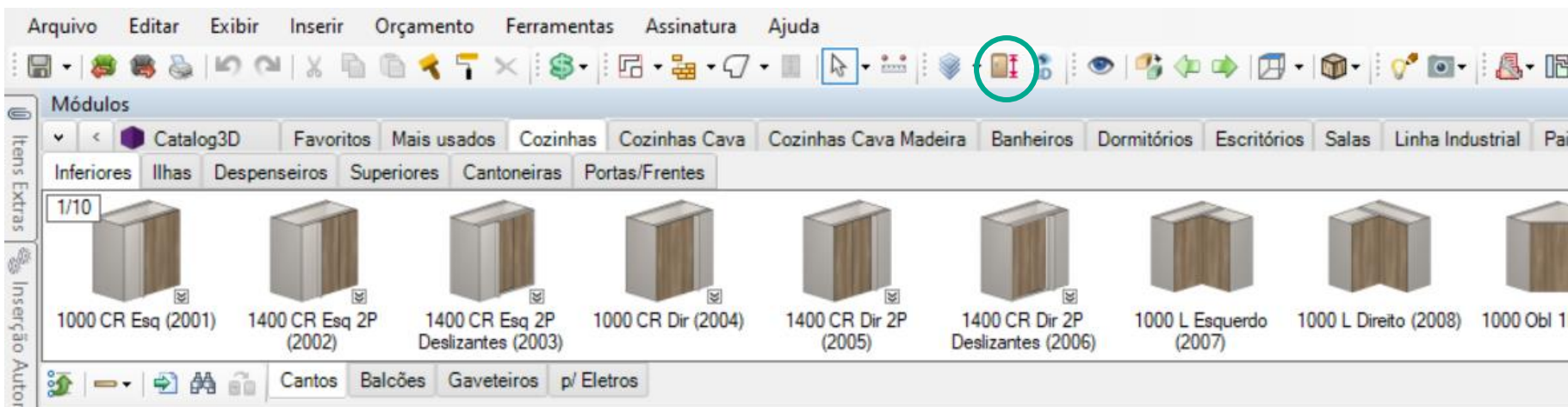

## Configurador de Dimensões

É uma ferramenta que permite realizar ajustes nas medidas padrões das linhas de modulação. É possível definir qual a altura dos balcões inferiores, profundidades dos armários, entre outros, antes de começar a modular ou após finalizar o projeto.

# Promob Enterprise

Dicas de utilização:

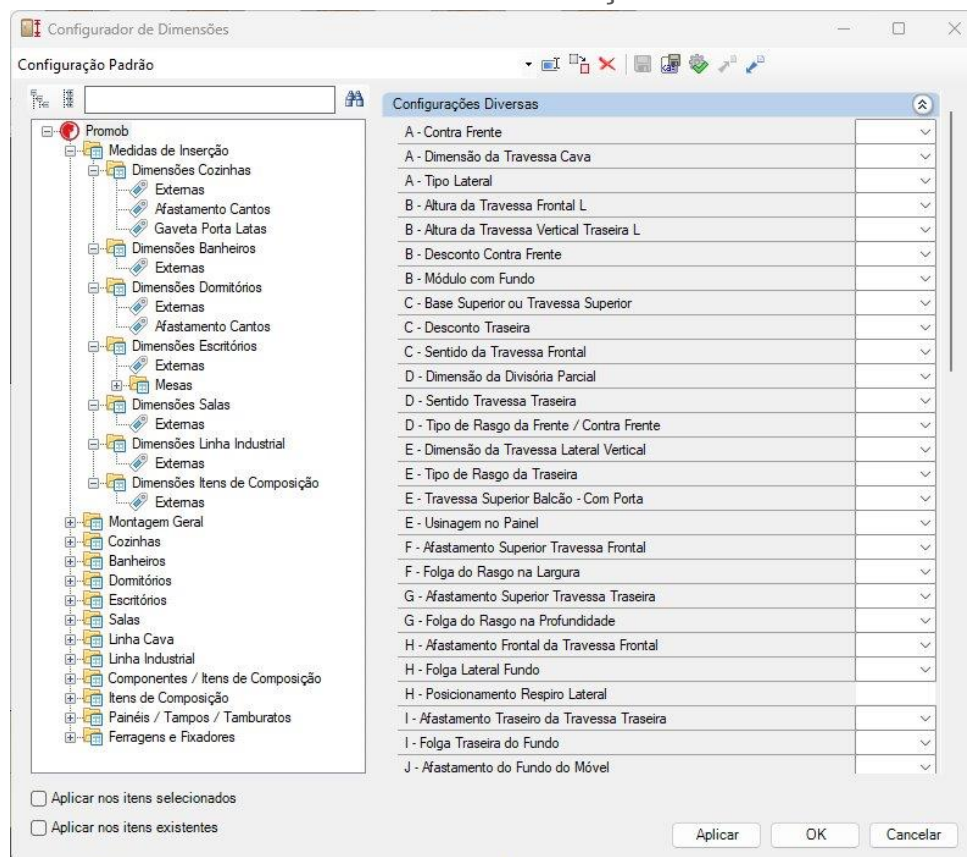

## Configurador de Dimensões

Ao abrir a ferramenta você será direcionado para esta tela, onde será possível realizar as configurações desejadas através da árvore de navegação. Como citado anteriormente, edições de profundidade, altura, espessura de painéis/chapas, folgas e encaixes poderão ser realizadas através do **Configurador**.

# Promob Enterprise

Dicas de utilização:



*Módulo 2 Portas  
Deslizantes*

Dimensões Externas		
	Mínimo	Máximo
Largura	600	1200
Altura	300	500
Profundidade	300	400

## Configurador de Dimensões

Você encontrará esta marca no canto inferior direito de alguns slides no decorrer deste Manual. Isso significa que o conteúdo existente no slide encontra-se disponível para edição no **Configurador de Dimensões**.



nas portas do módulo) geram turação apenas em portas de madeira



# Promob Enterprise

- Solução para venda (projeto) e produção de móveis. Composto por **modulação padrão** com modelo construtivo que reflete as melhores práticas de mercado.

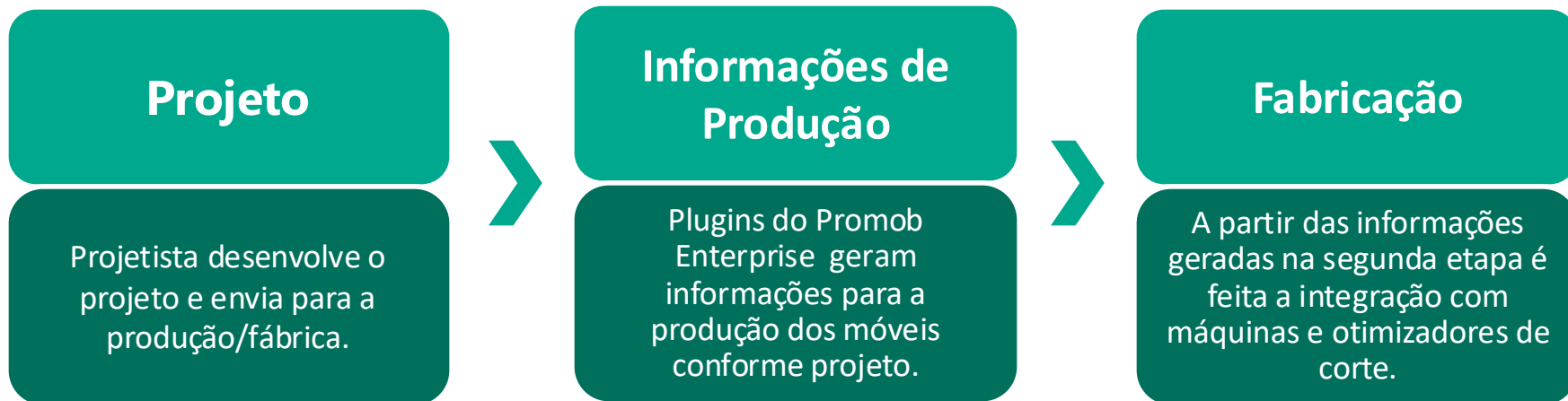

# Composição do Produto

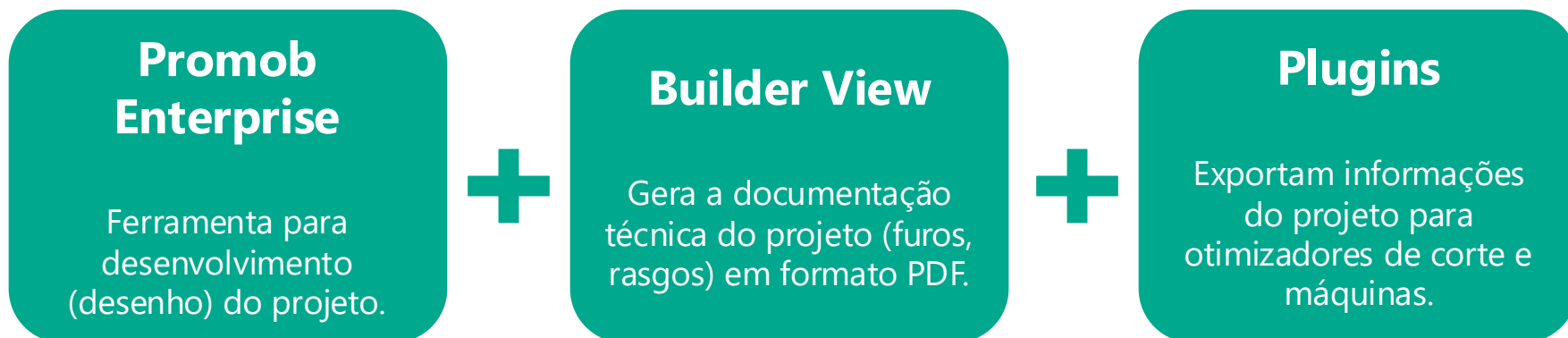

# Introdução ao Promob

Recursos básicos do Promob necessários para entender as opções disponíveis no Promob Enterprise.

# Distribuição de Módulos

## Abas

As abas do Promob são divididas em três níveis:



## Módulo

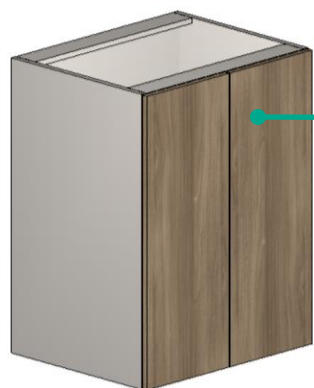

Slide do Módulo

**600 2P (2107)** Abreviatura

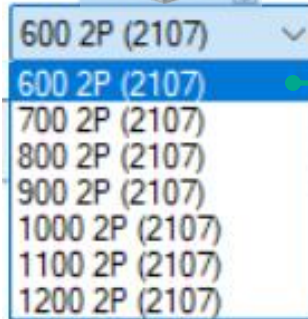

Valores Propostos

# Dimensões

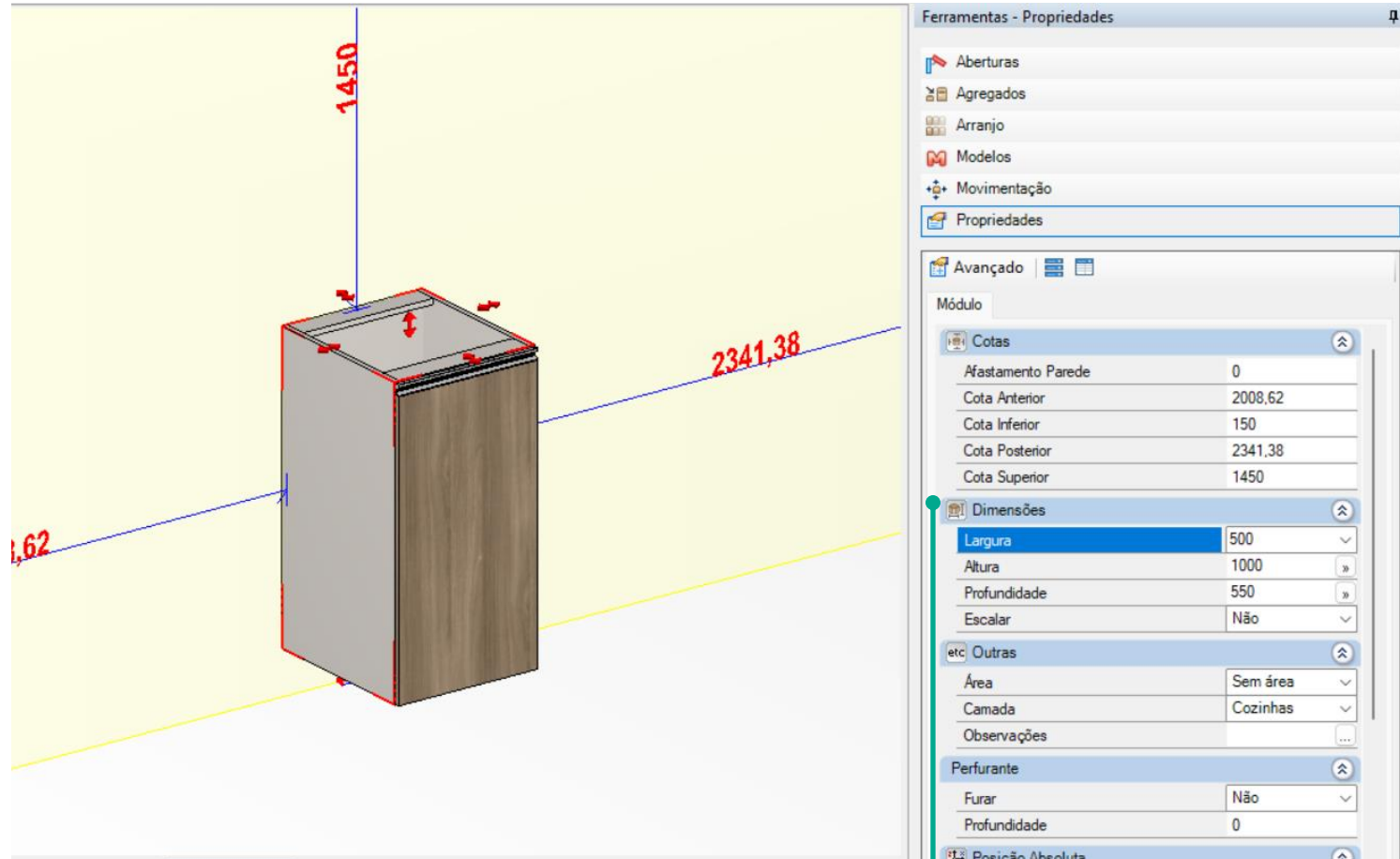

As dimensões do módulo direita inserido no projeto ficam disponíveis para consulta/edição no painel de ferramentas à, de **acordo com valores mínimos e máximos predefinidos para cada módulo.**

# Aberturas

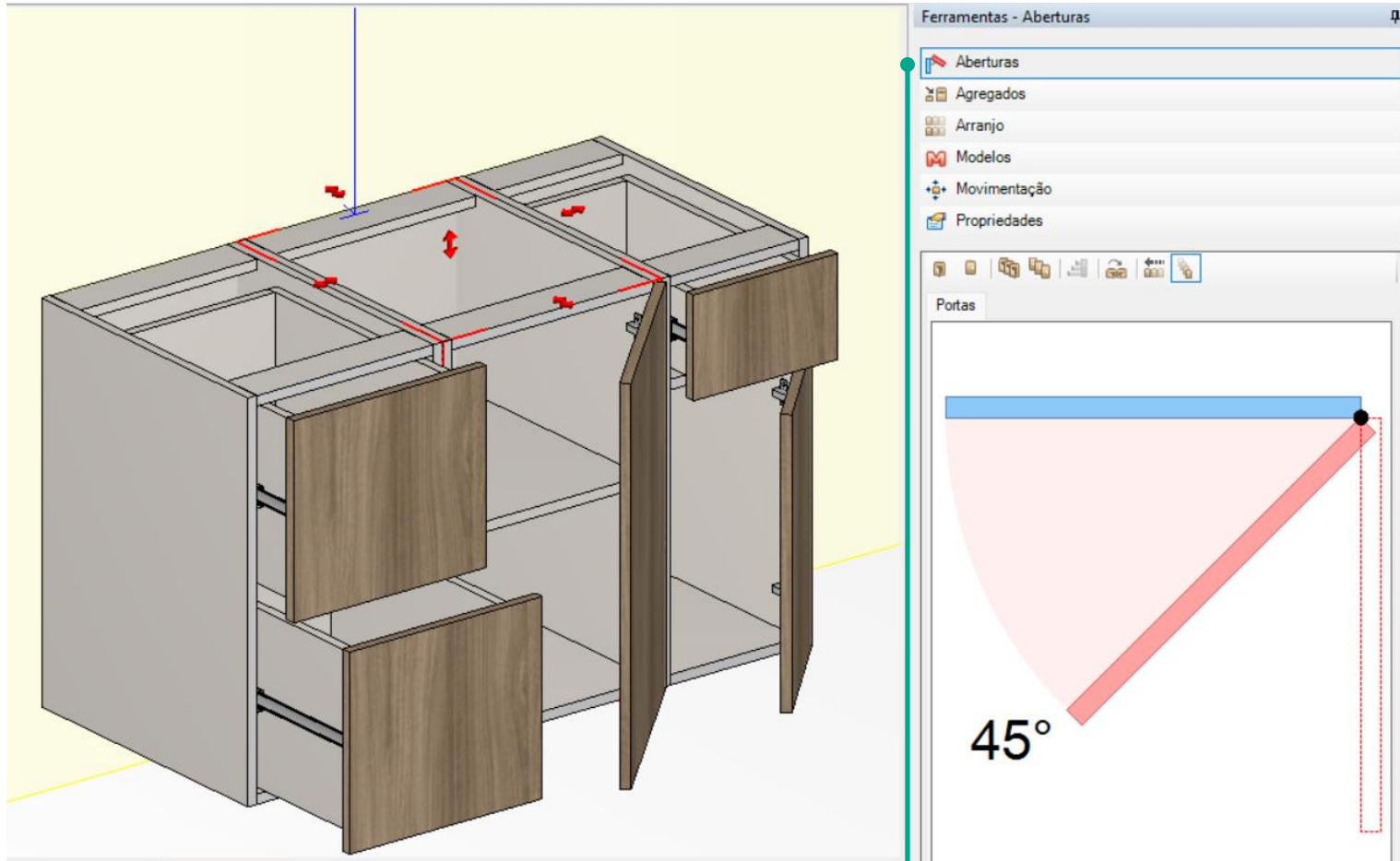

A ferramenta **Aberturas**, simula a abertura dos módulos inseridos no projeto. Pode ser aplicada somente no módulo selecionado ou em vários módulos ao mesmo tempo mantendo a parede selecionada.

# Inversão de Aberturas



Com o módulo fechado, **clique duas vezes** na porta que deseja inverter e pressione a *letra i* no teclado, ou clique com o botão direito na porta selecionada e clique na opção *Espelhar*.

# Agregados

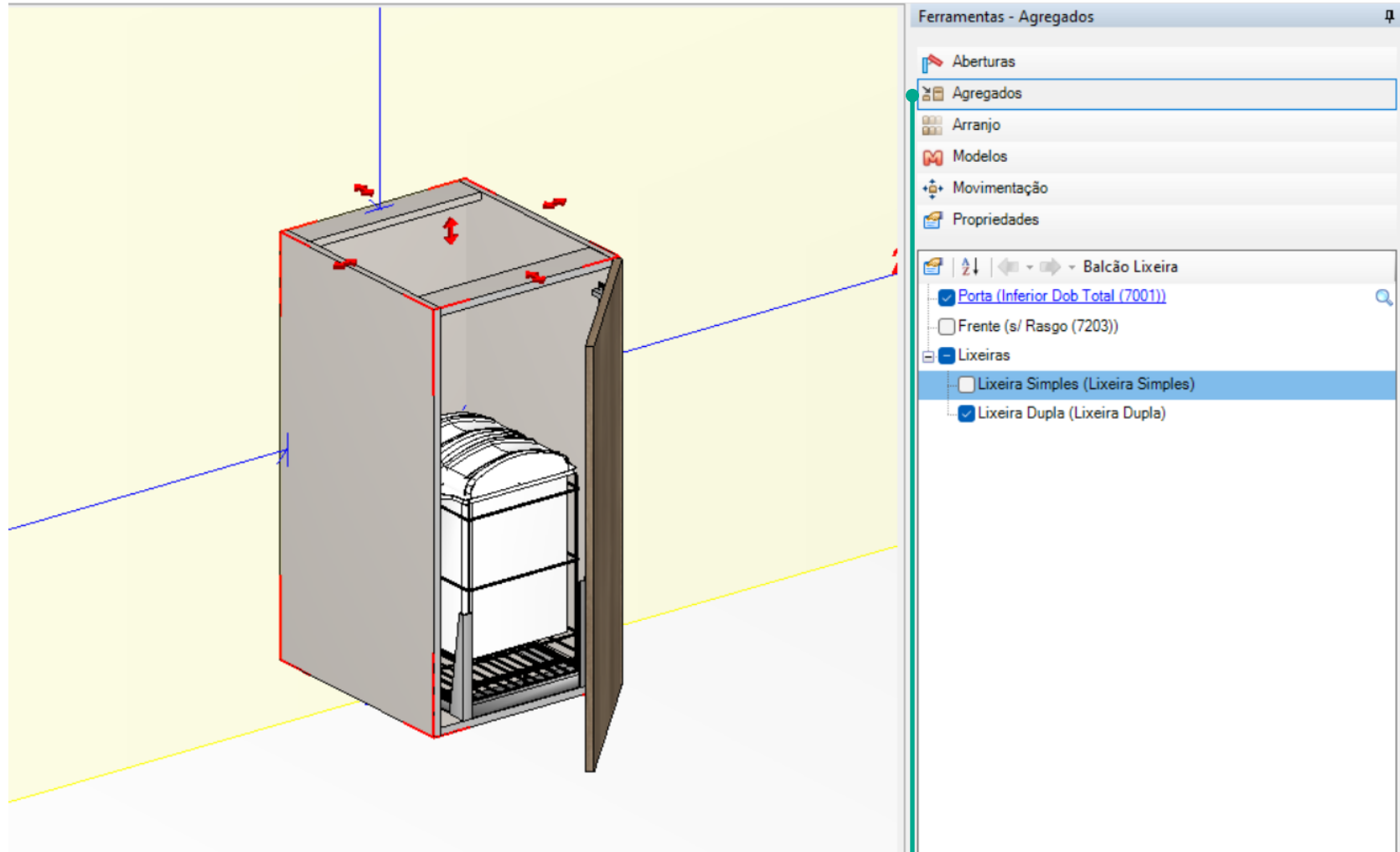

Itens que compõem ou acompanham o módulo que podem ser acrescentados ou removidos.

# Explodir Módulos

Facilita a visualização da composição do módulo.

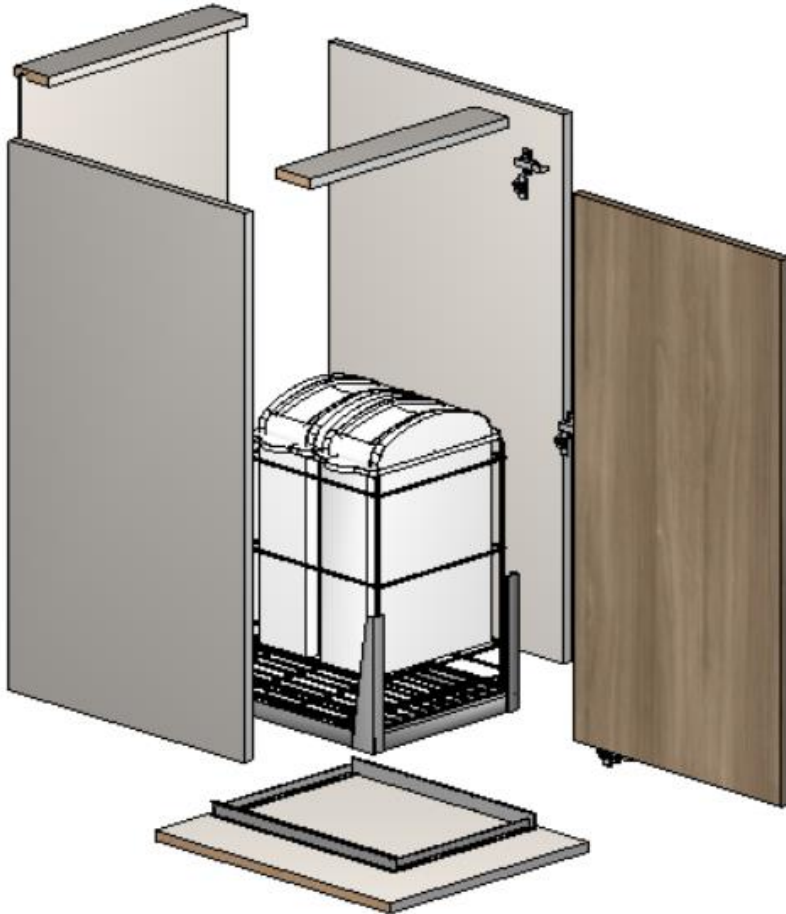

## Para explodir:

Clique com o botão direito no módulo e selecione a opção *Explodir*.

## Para desfazer a explosão:

Clique com o botão direito no módulo explodido e selecione *Desfazer Explodir*.

# Visualizar Acessórios

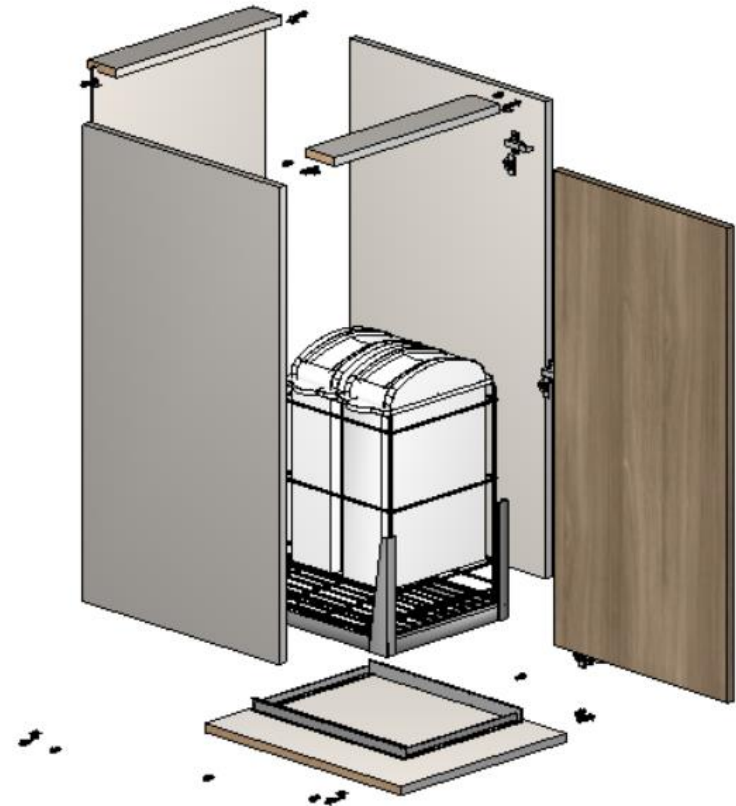
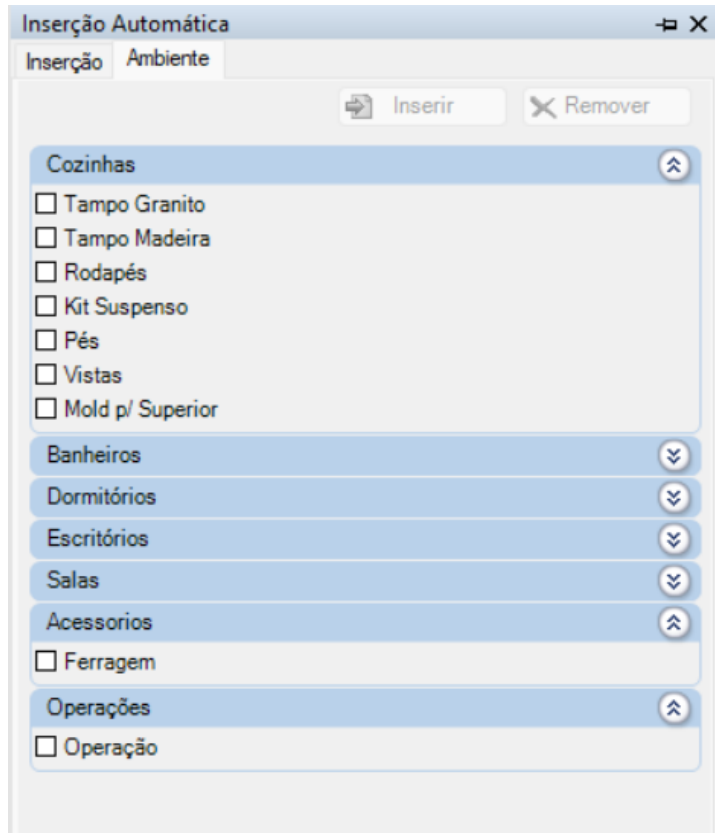

Na ferramenta **Inserção Automática**, aba **Ambiente**, os acessórios podem ser inseridos para visualização no projeto, no entanto, vale lembrar que esta inserção deixa o projeto mais lento em função da quantidade de detalhes. A definição de furos ou posicionamento dos acessórios no módulo não dependem desta inserção. O tipo de ferragem é inserida conforme definição do cliente

# Acabamentos

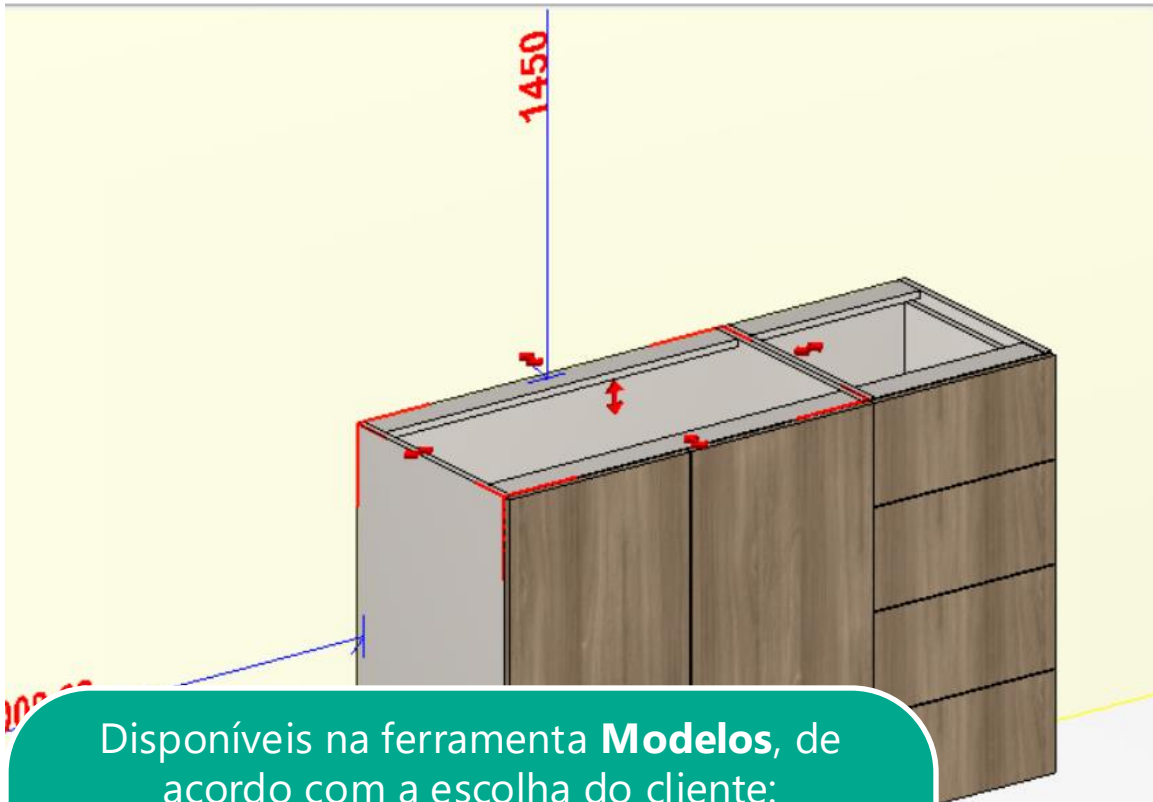

Disponíveis na ferramenta **Modelos**, de acordo com a escolha do cliente:

- ✓ Opções de:
  - ✓ 20 Acabamentos de chapas;
  - ✓ 20 Acabamentos para a fita de borda;
  - ✓ 20 Acabamentos para a fita de borda frontal;
  - ✓ 06 Opções de vidro.

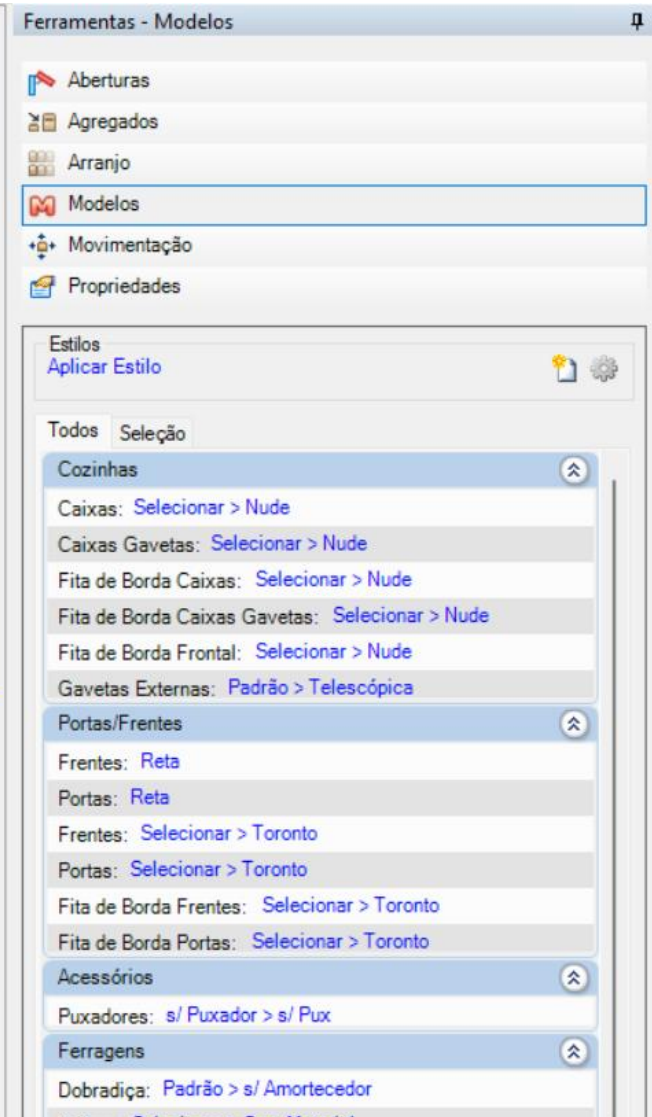

# Acabamento Curinga

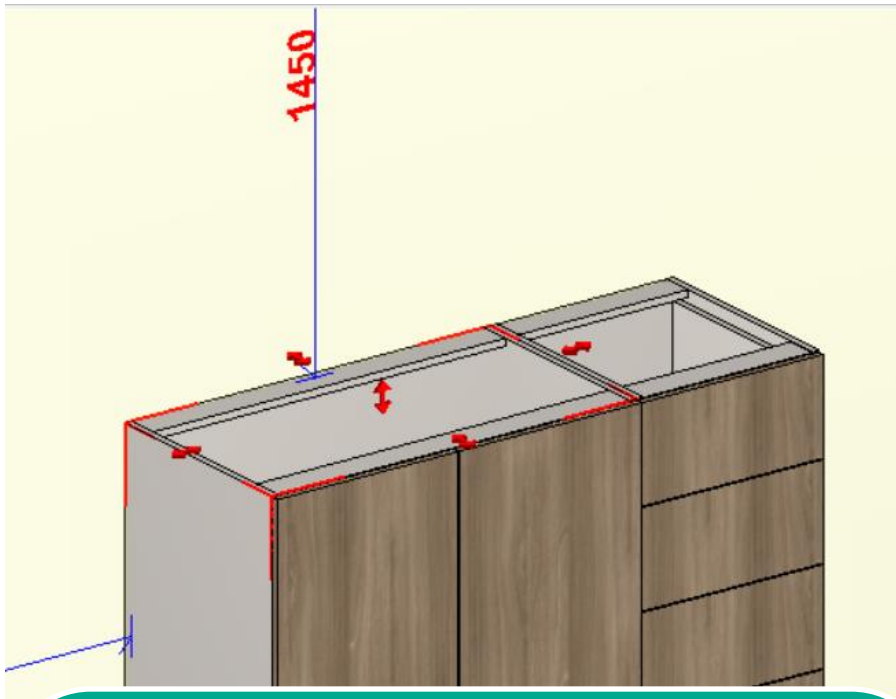

Para cada tipo de material está disponível dois acabamentos Curingas para que qualquer textura seja aplicada ao módulo.

Os acabamentos padrões existentes no Promob já possuem informações de veio para serem enviadas ao otimizador de corte.

Demais imagens não possuem essa informação.

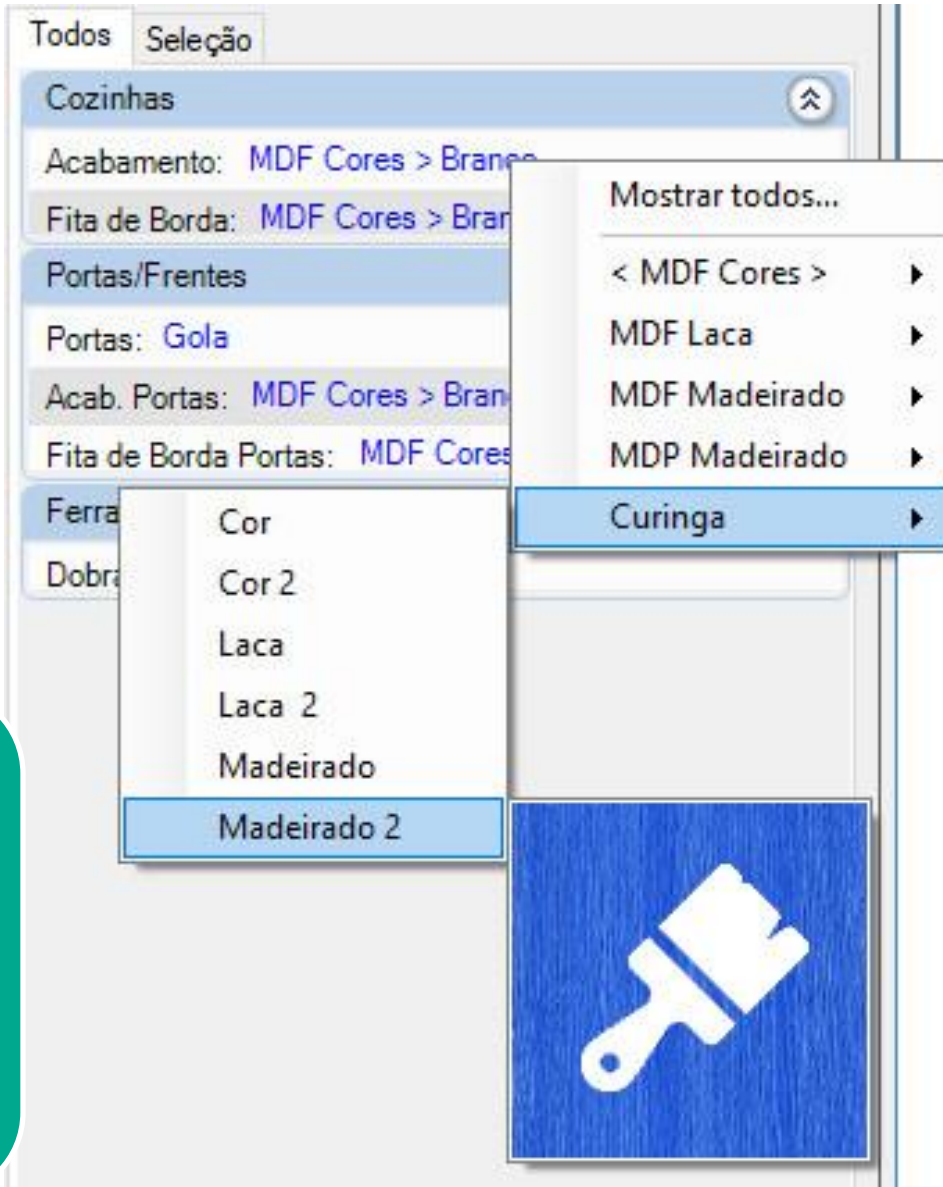

# Acabamentos

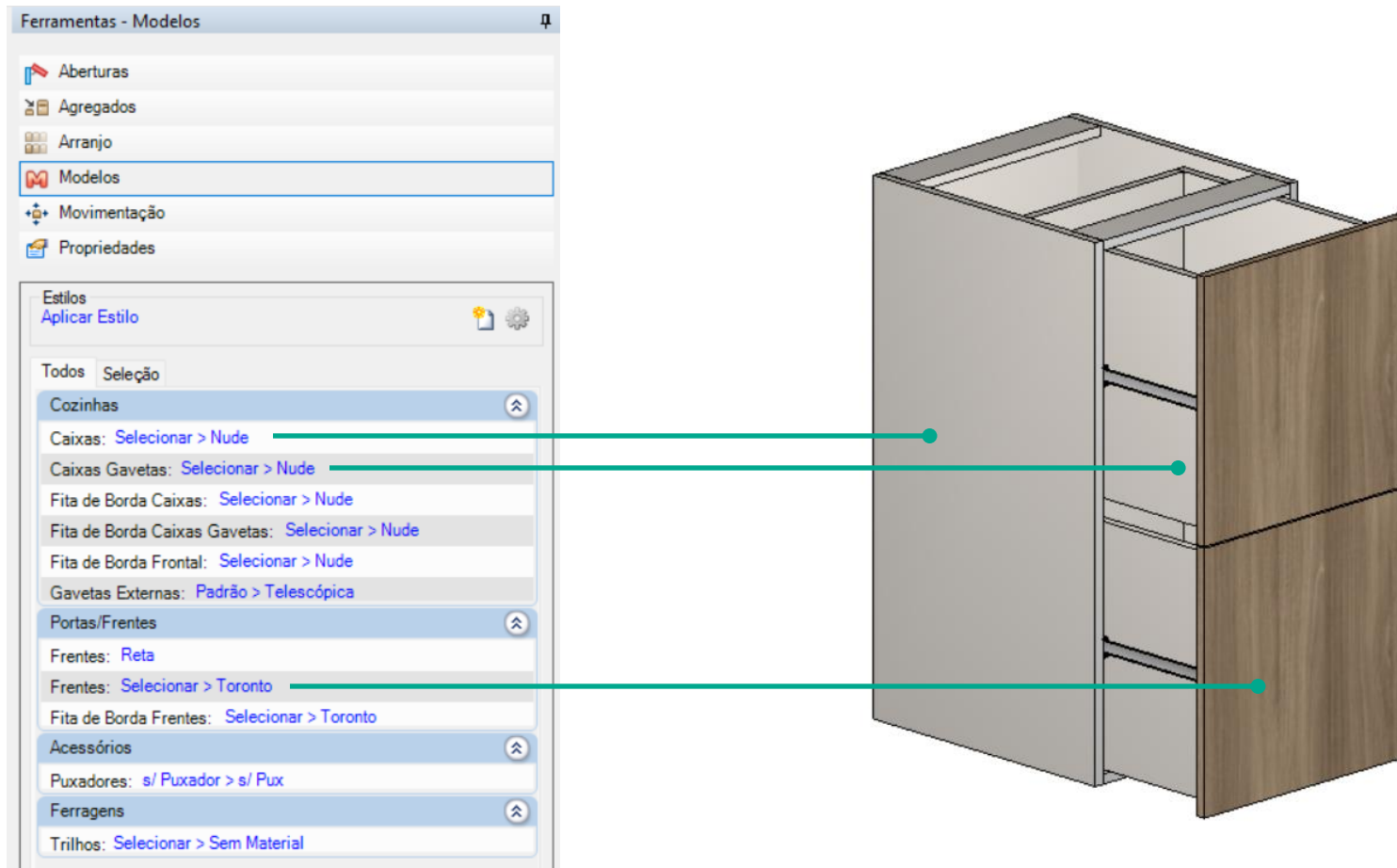

Na aba de ferramentas **Modelos** é possível alterar individualmente os modelos de acabamento da caixa do módulo, corpo da gaveta e frentes das gavetas.

# **Características Gerais da Biblioteca**

# Ferragens

## Fixação de Gavetas

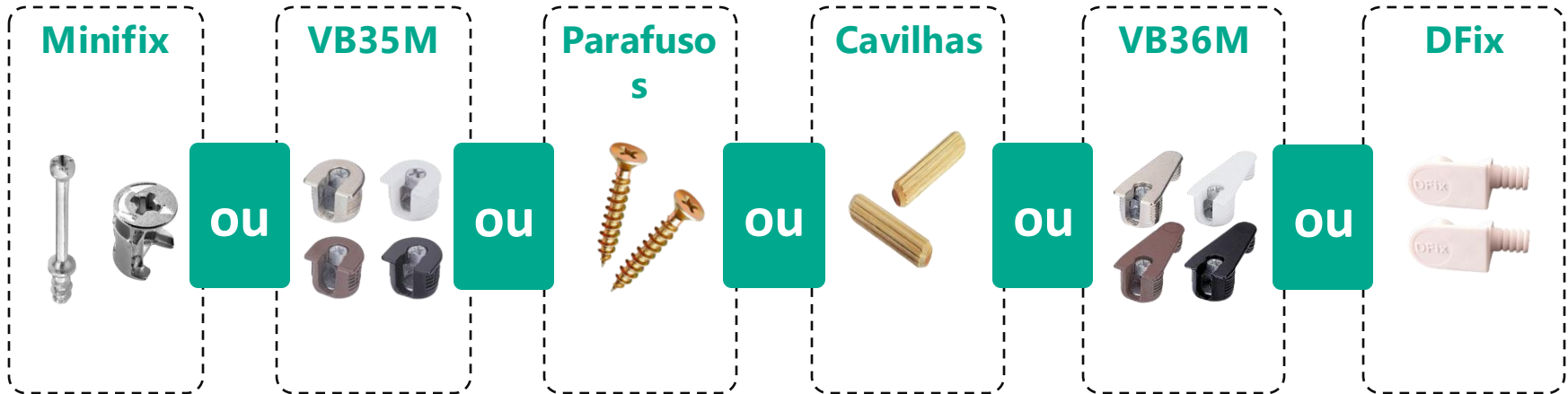

O sistema de fixação é definido para o sistema, não sendo uma configuração no projeto.

Pode ser escolhido uma fixação primária e como fixação secundária a opção de utilizar cavilhas ou parafusos.

O sistema de fixação é aplicado nas linhas disponíveis na biblioteca de módulos do Promob Enterprise, podendo ser diferentes umas das outras.

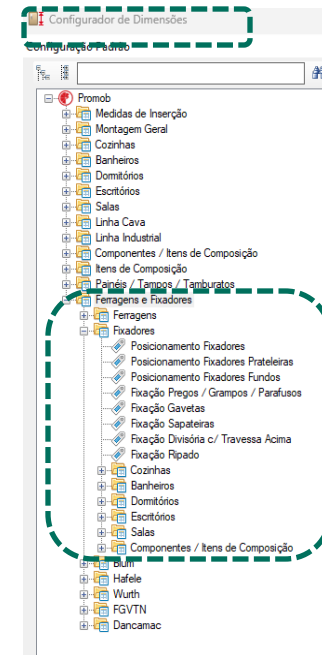
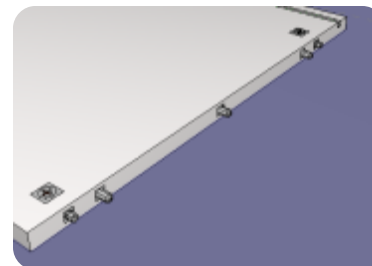
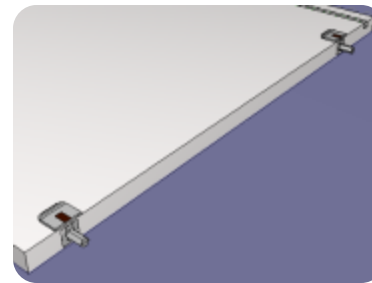

# Ferragens

## Face de Inserção de Fixadores

Pode ser alterada a face de inserção dos fixadores nas peças, alternando entre interna e externa.

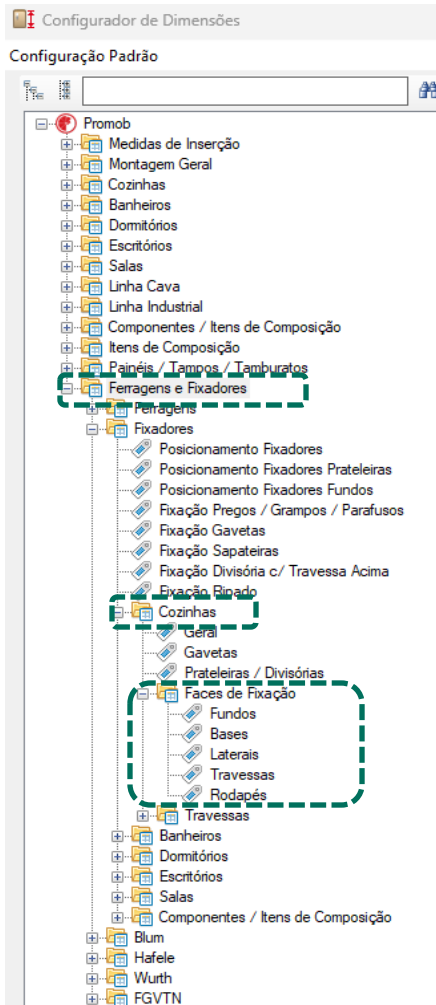

A face de inserção das fixações pode ser **diferente** em **cada linha** de modulação (Cozinhas, Banheiros, Dormitórios, etc.). Porém, o caminho desta configuração será sempre o mesmo: **Ferragens e Fixadores > Fixadores > Linha Específica > Faces de Fixação > Bases/Laterais/Rodapés/Travessas.**

Peças com fixação interna

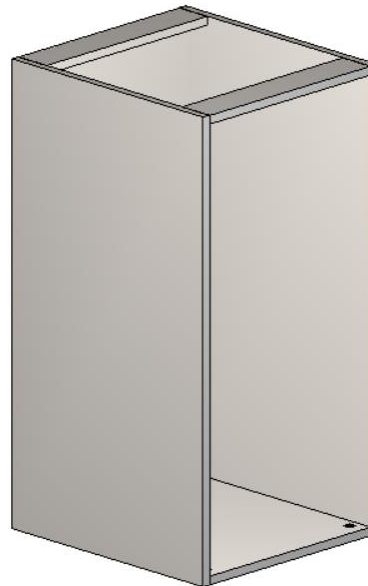

Peças com fixação externa

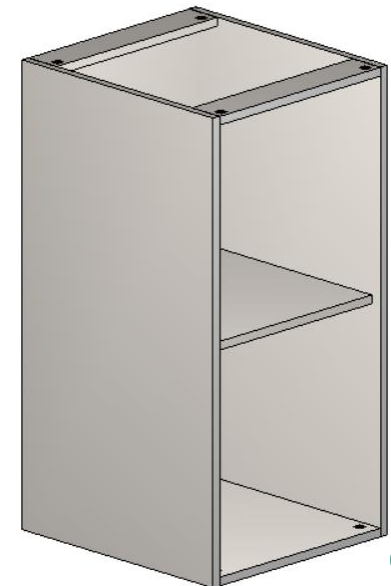

# Ferragens

## Fixação para Prateleiras Móveis

No caso de utilização de Pino ou Cantoneira L é necessário informar:

- Diâmetro do furo (em milímetros);
- Profundidade do furo na lateral do móvel (em milímetros).

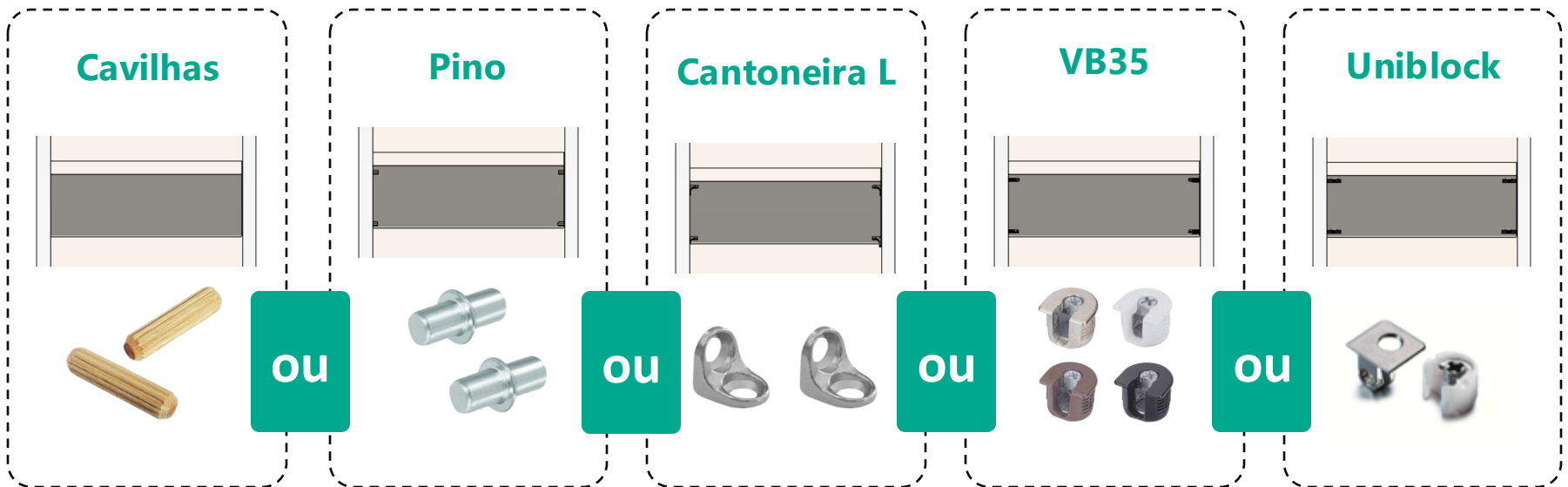

A escolha da ferragem pode ser diferente em cada linha de modulação (Cozinhas, Banheiros, Dormitórios, etc.). Porém, o caminho desta configuração será sempre o mesmo: **Ferragens e Fixadores > Fixadores > Linha Específica > Prateleiras / Divisórias.**

# Ferragens

## Fixação para Prateleiras Fixas

Parafusos



ou

Cavilhas



ou

Minifix

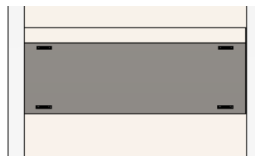

ou

VB36M

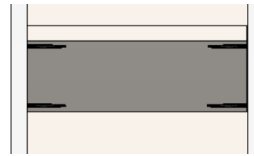

ou

VB35M



Uniblock

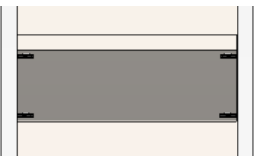

ou

Cantoneira L

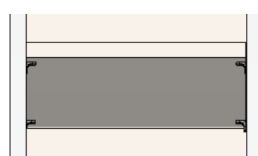

ou

DFix



A escolha da ferragem pode ser diferente em cada linha de modulação (Cozinhas, Banheiros, Dormitórios, etc.). Porém, o caminho desta configuração será sempre o mesmo:  
 Ferragens e Fixadores > Linha Específica > Prateleira > Fixadores / Divisórias.

# Ferragens

## Fixação para Divisórias

Parafusos



ou

Cavilhas



ou

Minifix

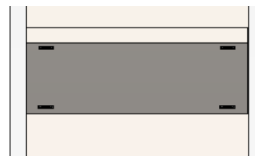

ou

VB36M

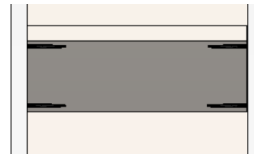

ou

VB35M



Cantoneira L



ou

DFix

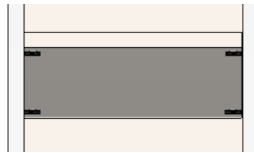

A escolha da ferragem pode ser diferente em cada linha de modulação (Cozinhas, Banheiros, Dormitórios, etc.). Porém, o caminho desta configuração será sempre o mesmo: Ferragens e Fixadores > Fixadores > Linha Específica > Prateleiras / Divisórias.

# Ferragens

## Posicionamento

Configurador de Dimensões

Configuração Padrão

Aplicar nos itens selecionados  
 Aplicar nos itens existentes

Fixadores e Fixadores  
 Ferragens  
 Fixadores

Posicionamento Fixadores  
 Posicionamento Fixadores Prateleiras  
 Posicionamento Fixadores Fundos  
 Fixação Pregos / Grampos / Parafusos  
 Fixação Gavetas  
 Fixação Sapateiras  
 Fixação Divisória c/ Travessa Acima  
 Fixação Ripado  
 Cozinhas  
 Banheiros  
 Dormitórios  
 Escritórios  
 Salas  
 Componentes / Itens de Composição  
 Blum  
 Hafele  
 Wurth  
 FGVTN  
 Dancamac

**Fixadores**  
 Perspectiva Frontal  
 Fixadores Cavilha  Parafuso  Nenhum

Padrão de Ferragem  
 G Padrão 32  $\times$  Múltiplo de 32  
 G Simétrico

\*Padrão 32: O valor em "C" não será exato para respeitar o padrão 32.

**Distância Fixação**  
 Estruturas  
 Rodapé/Vista

Fixadores\Banheiros  
 Fixadores\Componentes  
 Fixadores\Cozinhas  
 Fixadores\Dormitórios  
 Fixadores\Escritórios  
 Fixadores\Salas

Aplicar OK Cancelar



# Ferragens

## Posicionamento de Ferragens dos Painéis Ripados

Configurador de Dimensões

Configuração Padrão

Promob

- Medidas de Inserção
- Montagem Geral
- Cozinhas
- Banheiros
- Domitórios
- Escritórios
- Salas
- Linha Cava
- Linha Industrial
- Componentes / Itens de Composição
- Itens de Composição
- Painéis / Tampos / Tamburatos
- Ferragens e Fixadores
  - Ferragens
  - Fixadores
    - Posicionamento Fixadores
    - Posicionamento Fixadores Prateleiras
    - Posicionamento Fixadores Fundos
    - Fixação Pregos / Grampos / Parafusos
    - Fixação Gavetas
    - Fixação Sapateiras
    - Fixação Divisória c/ Travessa Acima
    - Fixação Ripado**
  - Cozinhas
  - Banheiros
  - Domitórios
  - Escritórios
  - Salas
  - Componentes / Itens de Composição
  - Blum
  - Hafele
  - Wurth
  - FGVTN
  - Dancamac

Posicionamento Fixadores Ripados

Perspectiva Frontal

Fixadores  
Nenhum  
A

Cavilha  
A

Panel Ripado

Porta Ripada

Frete Ripada

B  
B\*  
B\*  
B\*  
B\*  
B\*  
B\*  
B

\*Medida máxima entre as fixações intermediárias.

Fixação Ripado\Panel Ripado

A - Fixador Panel Ripado	Nenhum
B - Medida Máxima Fixação Panel Ripado	600

Fixação Ripado\Panel Ripado\Salas

A - Fixador Panel Ripado	Nenhum
B - Medida Máxima Fixação Panel Ripado	600

Fixação Ripado\Portas e Frontes Ripadas

A - Fixador Portas e Frontes Ripadas	Nenhum
B - Medida Máxima Fixação Porta Ripada	100

Aplicar nos itens selecionados

Aplicar nos itens existentes

Aplicar OK Cancelar

# Ferragens

## Posicionamento de Ferragens das Gavetas

Configurador de Dimensões

Configuração Padrão

Promob

- Medidas de Inserção
- Montagem Geral
- Cozinhas
- Banheiros
- Domitórios
- Escritórios
- Salas
- Linha Cava
- Linha Industrial
- Componentes / Itens de Composição
- Itens de Composição
- Painéis / Tapos / Tamburatos
- Ferragens e Fixadores
  - Ferragens
    - Fixadores
      - Posicionamento Fixadores
      - Posicionamento Fixadores Prateleiras
      - Posicionamento Fixadores Fundos
      - Fixação Pregos / Grampos / Parafusos
      - Fixação Gavetas
      - Fixação Sapateiras
      - Fixação Divisória c/ Travessa Acima
      - Fixação Ripado
    - Cozinhas
    - Banheiros

Posicionamento Fixadores Gavetas

Perspectiva Traseira

**G Externa**  Não

**G Interna**  Sim

Vista Traseira

A

B Frente

H=105

**Simétrico**

A

B Frente

H=105

\*A posição da ferragem será sempre a metade da altura da peça.

**Padrão 32**

A

B Frente

H=105

Múltiplo de 32

B\*

\*Representação da projeção do furo de marcação da face interna da frente.

\*Padrão 32: O valor em "B" não será exato para respeitar o padrão 32.

Gavetas

A - Distância do Fixador Superior	20
B - Distância do Fixador Inferior	30
C - Fixação Traseira	NAO
D - Fixação Frontal	NAO
E - Fixação Esquerda	SIM
F - Fixação Direita	SIM
G - Posição das Fixações na Lateral	INTERNA
G - Posição das Fixações na Traseira	INTERNA
G - Posição das Fixações no Fundo	EXTERNA
<b>H - Padrão das Fixações nas Gavetas</b>	<b>PADRAO 32</b>
I - Marcação Furo do Parafuso na Frente da Gaveta	SIM

Aplicar OK Cancelar

Possibilidade de inserção do furo de marcação do parafuso na frente das gavetas, configurado através de: Ferragens e Fixadores > Fixadores > Fixação Gavetas/Sapateiras. As dimensões do furo do parafuso podem ser alteradas em: Ferragens e Fixadores > Ferragens > Parafuso > Contra Frente.

# Ferragens

## Posicionamento de Ferragens das Prateleiras

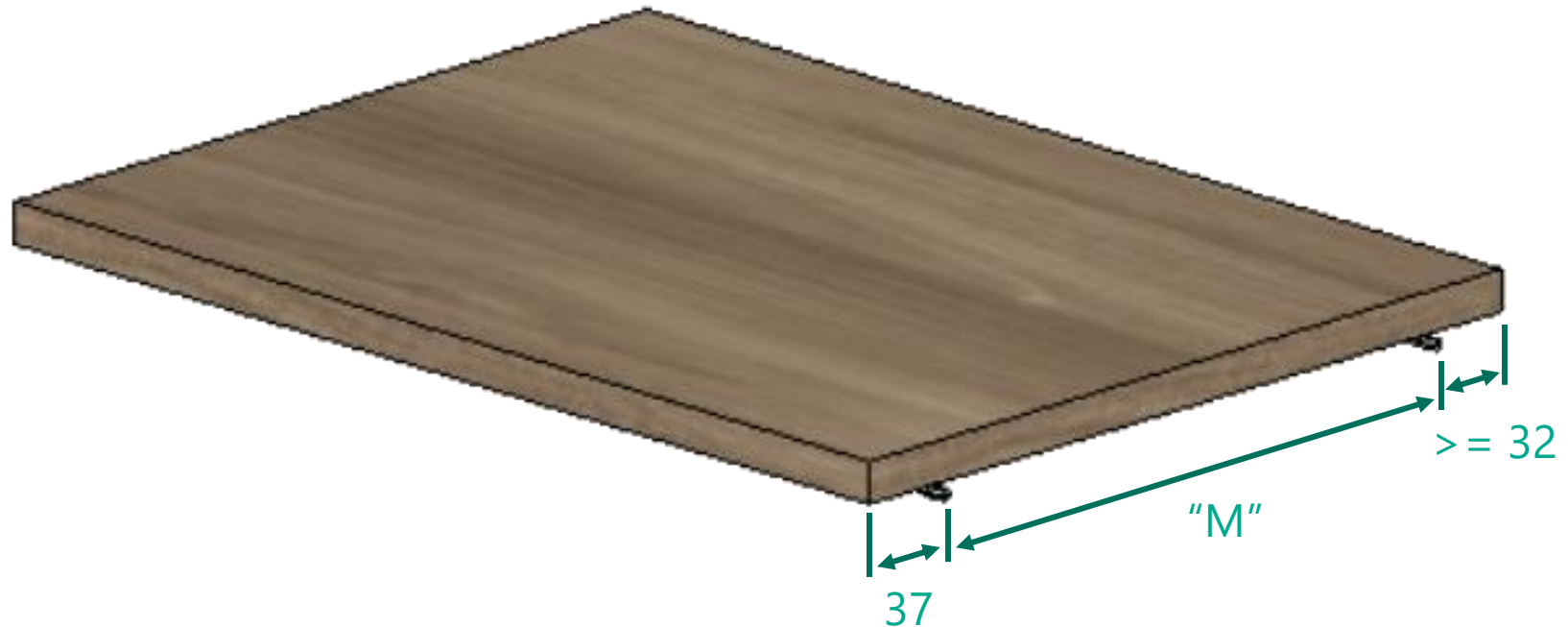

Quando utilizado o padrão 32 o valor da fixação traseira nem sempre será exatamente o valor escolhido no Configurador de Dimensões.

"M" – Múltiplo de 32 a partir da medida do pino anterior (37)

# Ferragens

## Posicionamento de Ferragens das Prateleiras

As linhas que recebem o furo de marcação nas prateleiras móveis são, Cozinhas, Banheiros, Dormitórios, Escritórios, Salas e Componentes.

Configurador de Dimensões

Configuração Padrão

Promob

- Medidas de Inserção
- Montagem Geral
- Cozinhas
- Banheiros
- Dormitórios
- Escritórios
- Salas
- Linha Cava
- Linha Industrial
- Componentes / Itens de Composição
- Itens de Composição
- Painéis / Tampos / Tamburatos
- Ferragens e Fixadores
  - Ferragens
  - Fixadores
    - Posicionamento Fixadores
    - Posicionamento Fixadores Prateleiras
    - Posicionamento Fixadores Fundos
    - Fixação Pregos / Grampos / Parafusos
    - Fixação Gavetas
    - Fixação Sapateiras
    - Fixação Divisória c/ Travessa Acima
    - Fixação Ripado
  - Cozinhas
  - Banheiros
  - Dormitórios
  - Escritórios
  - Salas
  - Componentes / Itens de Composição
- Blum
- Hafele
- Wurth
- FGVTN
- Dancamac

Aplicar nos itens selecionados  
 Aplicar nos itens existentes

Posicionamento Fixadores Prateleiras

Perspectiva Frontal

Vista Lateral

Prateleira Móvel

Vista Superior

Perspectiva Frontal

Fixadores\Fixadores de Prateleiras\Banheiros	
A - Distância Frontal Fix 1 Prat	37
B - Distância Frontal Fix 2 Prat	69
C - Distância Traseira Fix 1 Prat	37
D - Distância Traseira Fix 2 Prat	69
E - Número de Repetições - Prateleira Móvel	1
F - Distância entre Furações no Eixo Vertical - Prateleira Móvel	32
G - Diâmetro do Furo de Marcação	5
H - Profundidade do Furo de Marcação	1

Fixadores\Fixadores de Prateleiras\Componentes  
 Fixadores\Fixadores de Prateleiras\Cozinhas  
 Fixadores\Fixadores de Prateleiras\Dormitórios  
 Fixadores\Fixadores de Prateleiras\Escritórios  
 Fixadores\Fixadores de Prateleiras\Salas

Aplicar OK Cancelar

# Ferragens

## Posicionamento de Ferragens das Travessas Frontais ou Traseiras

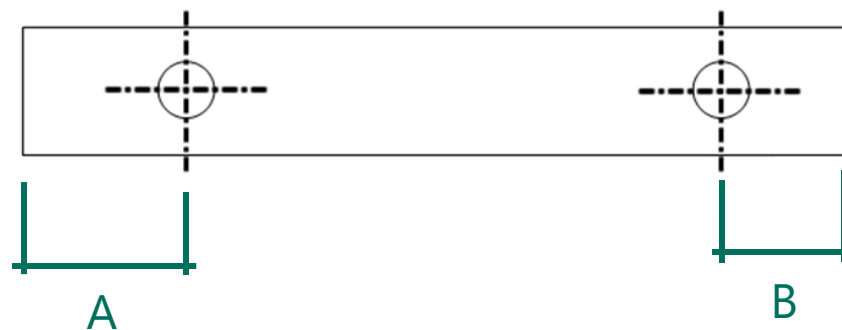

Estas medidas são editáveis através do Configurador de Dimensões.



# Ferragens

## Posicionamento de Ferragens das Travessas Frontais ou Traseiras Sobrepostas



Padrão

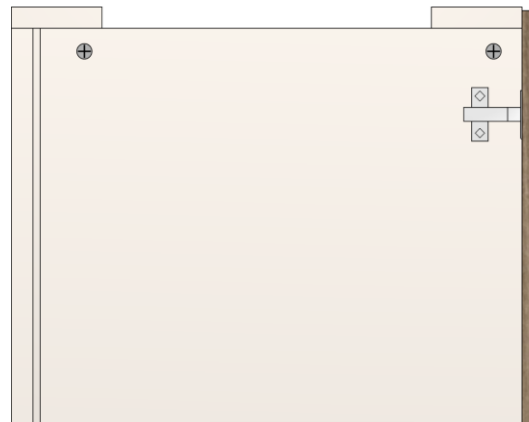

Superior

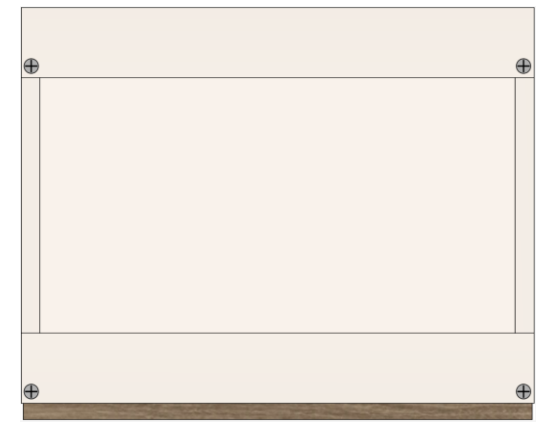

Estas opções são editáveis através do Configurador de Dimensões.  
Ao utilizar fixação de **Superior** as ferragens disponíveis são apenas **parafuso** e **cavilha**



# Ferragens

## Posicionamento de Ferragens das Travessas Frontais

Configurador de Dimensões

Configuração Padrão

Promob

- Medidas de Inserção
- Montagem Geral
- Cozinhas
- Banheiros
- Domitórios
- Escritórios
- Salas
- Linha Cava
- Linha Industrial
- Componentes / Itens de Composição
- Itens de Composição
- Painéis / Tampos / Tamburatos
- Ferragens e Fixadores
  - Ferragens
    - Fixadores
      - Posicionamento Fixadores
      - Posicionamento Fixadores Prateleiras
      - Posicionamento Fixadores Fundos
      - Fixação Pregos / Grampos / Parafusos
      - Fixação Gavetas
      - Fixação Sapateiras
      - Fixação Divisória c/ Travessa Acima
      - Fixação Ripado
      - Cozinhas
        - Geral
        - Gavetas
        - Prateleiras / Divisórias
        - Travessas
          - Travessas
            - Travessas
              - Frontais
              - Traseiras
- Banheiros
- Domitórios
- Escritórios
- Salas
- Componentes / Itens de Composição
- Blum
- Hafele
- Wurth
- FGVTN
- Dancamac

Travessas Frontais  
Perspectiva Frontal

Fixador 1  
Minifix A

Parafuso A

VB35M A

VB36M A

Cavilha A

DFix A

Fixador 2  
Cavilha B

\*Caso a condição de visibilidade do DFix seja NA/D, o minifix entrará por padrão.

Posicionamento Fixadores Travessas  
Vista Lateral Vista Superior Perspectiva Frontal

Padrão C Superior Travessa Frontal

Cozinhas\Fixadores\Geral

A - Fixador 1	Minifix
B - Fixador 2	Cavilha
C - Tipo de Fixação	Padrão

Fixadores\Travessas\Cozinhas

D - Distância Fixador Frontal da Travessa	20
E - Distância Fixador Traseiro da Travessa	20

Aplicar nos itens selecionados

Aplicar nos itens existentes

Aplicar OK Cancelar

# Ferragens

## Posicionamento de Ferragens das Travessas Traseiras

Configurador de Dimensões

Configuração Padrão

Promob

- Medidas de Inserção
- Montagem Geral
- Cozinhas
- Banheiros
- Dormitórios
- Escritórios
- Salas
- Linha Cava
- Linha Industrial
- Componentes / Itens de Composição
- Itens de Composição
- Painéis / Tapos / Tamburatos
- Ferragens e Fixadores
  - Ferragens
    - Fixadores
      - Posicionamento Fixadores
      - Posicionamento Fixadores Prateleiras
      - Posicionamento Fixadores Fundos
      - Fixação Pregos / Grampos / Parafusos
      - Fixação Gavetas
      - Fixação Sapateiras
      - Fixação Divisória c/ Travessa Acima
      - Fixação Ripado
    - Cozinhas
      - Geral
      - Gavetas
      - Prateleiras / Divisórias
      - Faces de Fixação
        - Travessas
          - Geral
          - Frontais
          - Traseiras
    - Banheiros
    - Dormitórios
    - Escritórios
    - Salas
    - Componentes / Itens de Composição
  - Blum
  - Hafele
  - Wurth
  - FGVTN
  - Dancamac

Travessas Traseiras  
Perspectiva Frontal

Fixador 1 Minifix A, Parafuso A, VB35M A, VB36M A, Cavilha A, DFix A, Fixador 2 Cavilha B

Posicionamento Fixadores Travessas  
Vista Lateral, Vista Superior, Perspectiva Frontal

Padrão C, Superior C, Travessa Traseira

Cozinhas\Fixadores\Geral

A - Fixador 1	Minifix
B - Fixador 2	Cavilha
C - Tipo de Fixação	Padrão

Fixadores\Travessas\Cozinhas

D - Distância Fixador Frontal da Travessa	20
E - Distância Fixador Traseiro da Travessa	35

Aplicar nos itens selecionados  
 Aplicar nos itens existentes

Aplicar OK Cancelar

# Ferragens

## Desempenadores de Portas

Disponível nas abas de Portas de Cozinha, Cozinha Cava, Dormitório e Portas.

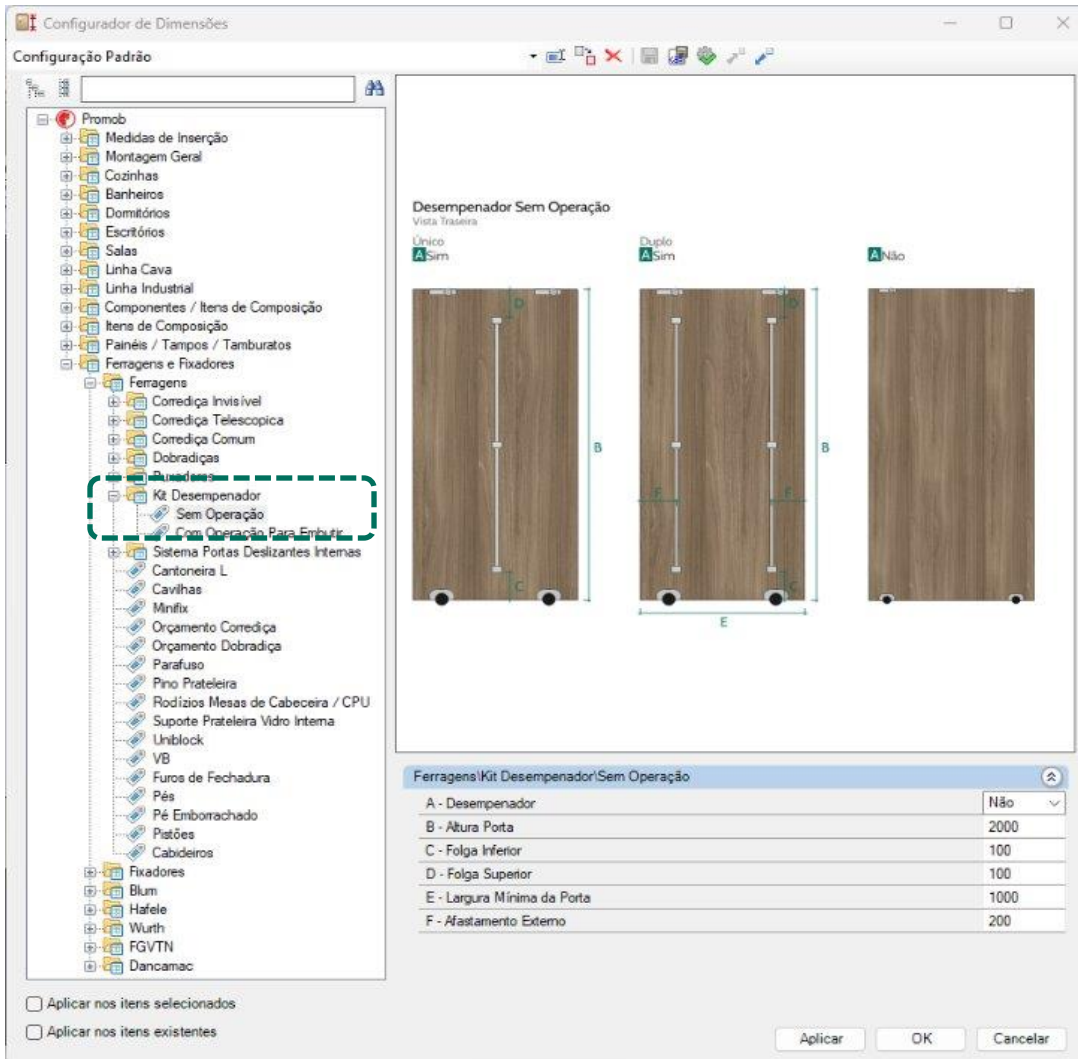

Estão disponíveis os Desempenadores Sem Operações e os Desempenadores Com Operação, ambos podem ser utilizados na opção Único ou Duplo. O Desempenador Com Operação gera furação e rasgo que podem ser configurados.

# Ferragens

## Configuração Corrediça Invisível

Por padrão, a corrediça invisível avança **10mm** na **traseira** da gaveta. Essa configuração e o desconto na caixa da gaveta podem ser alterados no **Configurador de Dimensões**.

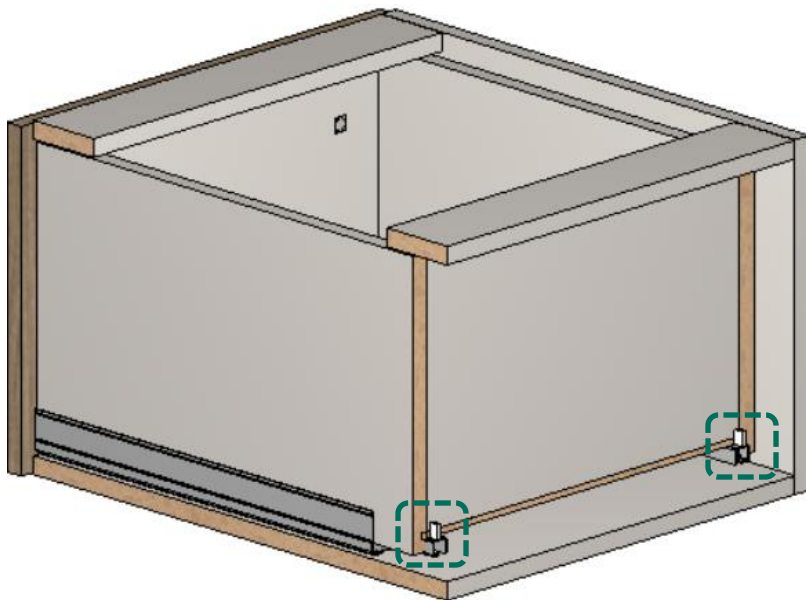

Configurador de Dimensões

Configuração Padrão

- Promob
  - Medidas de Inserção
  - Montagem Geral
  - Cozinhas
  - Banheiros
  - Domitórios
  - Escritórios
  - Salas
  - Linha Cava
  - Linha Industrial
  - Componentes / Itens de Composição
  - Itens de Composição
  - Painéis / Tampos / Tamburatos
  - Ferragens e Fixadores
    - Corrediças**
      - Corrediça Invisível**
        - Geral
        - Itens Externos
          - Furação Lateral e Traseira da Gaveta
          - Furação Pino Topo Lateral
        - Corrediça Telescopica
        - Corrediça Comum
        - Dobradiças
        - Puxadores
        - Kit Desempenador
        - Sistema Portas Deslizantes Internas
          - Cantoneira L
          - Cavilhas
          - Minifix
          - Orçamento Corrediça
          - Orçamento Dobradiça
          - Parafuso
          - Pino Prateleira
          - Rodízios Mesas de Cabeceira / CPU
          - Suporte Prateleira Vidro Interna
          - Uniblock
          - VB
          - Furos de Fechadura
          - Pés
          - Pé Emborrachado
          - Pistões
          - Cabideiros
        - Fixadores
          - Blum
          - Hafele
          - Würth
          - FGVTN
          - Dancamac

Corrediça Invisível

Vista Lateral Vista Traseira

Ferragens

A - Avanço Corrediça na Profundidade	10
B - Desconto Caixa Gaveta na Profundidade	0
C - Largura da Corrediça Invisível	5

Aplicar nos itens selecionados  
 Aplicar nos itens existentes

Aplicar OK Cancelar



# Ferragens

## Configuração Minifix

É possível através do **Configurador de Dimensões** alterar o posicionamento do furo do parafuso do **Minifix**.

Configurador de Dimensões

Configuração Padrão

Promob

- Medidas de Inserção
- Montagem Geral
- Cozinhas
- Banheiros
- Domitórios
- Escritórios
- Salas
- Linha Cava
- Linha Industrial
- Componentes / Itens de Composição
- Itens de Composição
- Painéis / Tampos / Tamburatos
- Ferragens e Fixadores
  - Ferragens
    - Conexão Invisível
    - Conexão Telescopica
    - Conexão Comum
    - Dobradiças
    - Fixadores
    - Kit Desempenador
    - Sistema Portas Deslizantes Internas
    - Cantoneira L
    - Cavilhas
    - Minifix
      - Orçamento Conexão
      - Orçamento Dobradiça
      - Parafuso
      - Pino Prateleira
      - Rodízios Mesas de Cabeceira / CPU
      - Suporte Prateleira Vidro Interna
      - Uniblock
      - VB
      - Furos de Fechadura
      - Pés
      - Pé Emborrachado
      - Pistões
      - Cabideiros
    - Fixadores
    - Blum
    - Hafele
    - Wuth
    - FGVTN
    - Dancemac

Aplicar nos itens seleccionados  
 Aplicar nos itens existentes

**Minifix**  
 Vista Lateral  
 Minifix 15mm

Minifix 15mm - Bases / Prateleiras

Vista Lateral  
 Minifix 18 / 25mm

Minifix 18 / 25mm - Bases / Prateleiras

Furação Minifix

A - Profundidade Furo Tambor do Minifix 15mm	13
B - Profundidade Furo Tambor do Minifix 18/25mm	13,5
C - Distância Furo Tambor Minifix	24
D - Profundidade Furo Pino Minifix	24
E - Profundidade Furo Parafuso Minifix	10
F - Diâmetro Furo Parafuso Minifix	5
G - Distância Furo Parafuso Minifix 15mm	8
H - Distância Furo Parafuso Minifix 18/25mm	9

Furação Minifix - Bases/Prateleiras L

# Códigos e Descrições

Existe a possibilidade de alterar os códigos e descrições dos acessórios e ferragens.

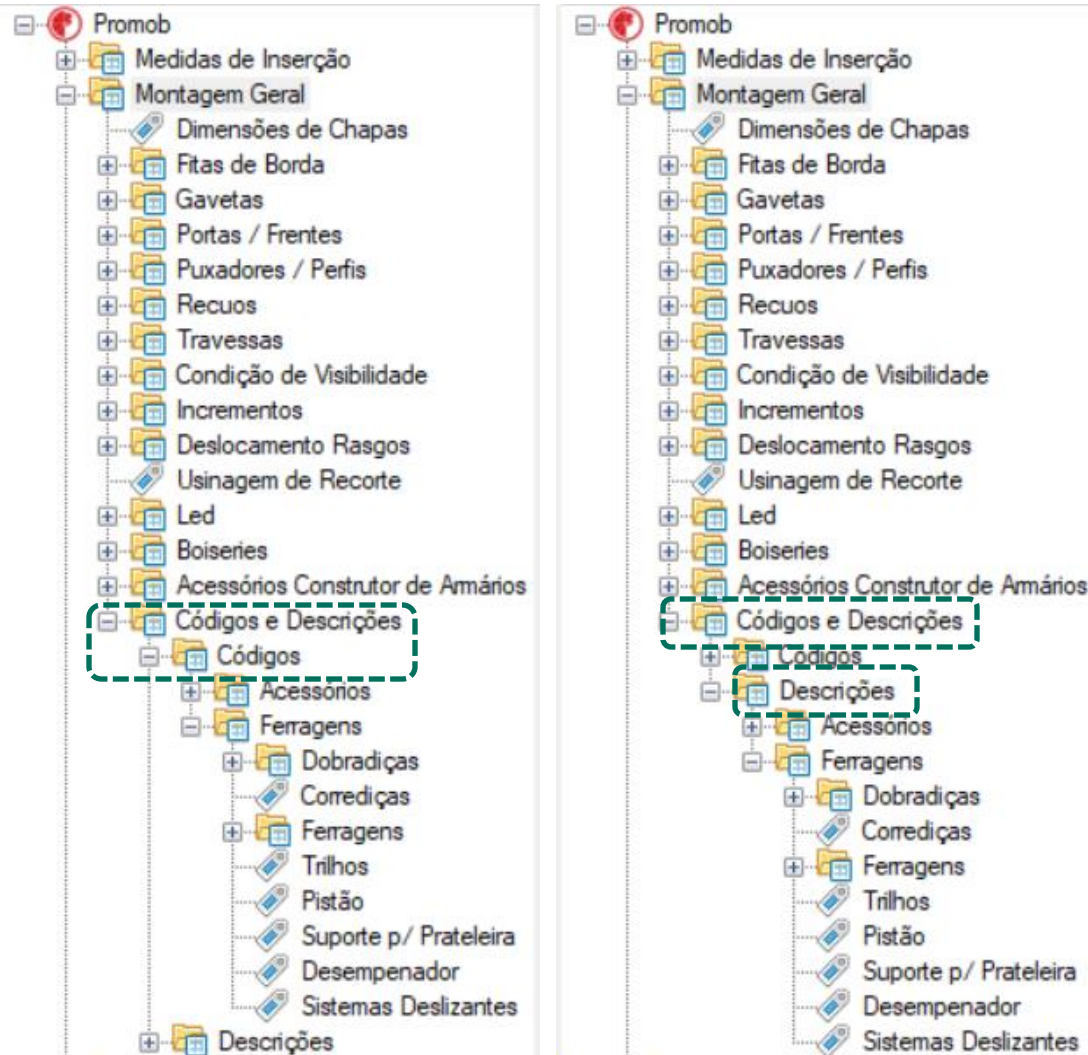

Caminho da configuração:  
Montagem Geral – Códigos e  
Descrições



# Sistema Portas Deslizantes

## Deslizantes Internas

Sistema deslizante genérico, como padrão para portas deslizantes. As definições de medidas das portas deslizantes podem ser configuradas no **Configurador de Dimensões**.

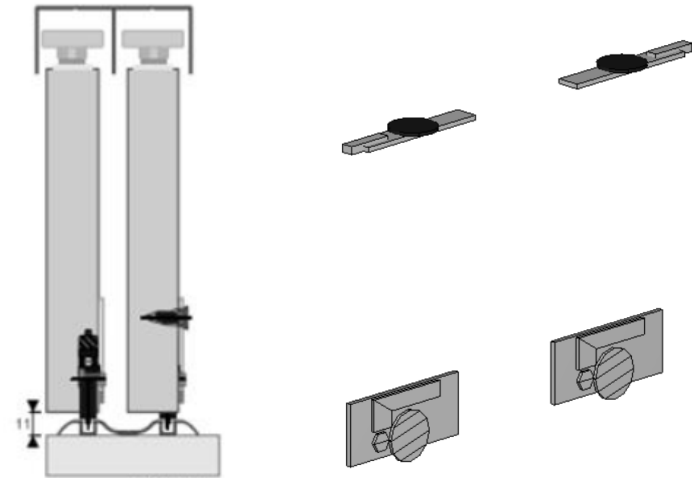

- Trilhos inferiores duplos.
- Trilhos e acessórios entram no orçamento.

Caminho da configuração estará disponível nos próximos slides.



# Configuração Portas Deslizantes

## Deslizantes Internas

Configurador de Dimensões

Configuração Padrão

Aplicar nos itens selecionados  
 Aplicar nos itens existentes

Promob  
 Medidas de Inserção  
 Montagem Geral  
 Cozinhas  
 Banheiros  
 Dormitórios  
 Escritórios  
 Salas  
 Linha Cava  
 Linha Industrial  
 Componentes / Itens de Composição  
 Itens de Composição  
 Painéis / Tampos / Tamburatos  
 Ferragens e Fixadores

Ferragens  
 Correção Invisível  
 Correção Telescopica  
 Correção Comum  
 Dobradiças  
 Puxadores  
 Kit Desempenador  
 Sistema Portas Deslizantes Internas  
 Sistema Leve  
 Sistema Genérico  
 Polias  
 Trilhos  
 Cavilhas  
 Sistemas Deslizantes  
 Cantoneira L  
 Minifix  
 Orçamento Correção  
 Orçamento Dobradiça  
 Parafuso  
 Pino Prateleira  
 Rodízios Mesas de Cabeceira / CPU  
 Suporte Prateleira Vidro Interna  
 Uniblock  
 VB  
 Furos de Fechadura  
 Pés  
 Pé Emborrachado  
 Pistões  
 Cabideiros  
 Fixadores  
 Blum  
 Hafele  
 Würth  
 FGVTN  
 Dancamac  
 Green Design

Polias

Vista Frontal Vista Traseira Porta Vista Lateral

Módulo c/ Porta Deslizante

Furação Portas Deslizantes

A - Diâmetro Furo Guia Deslizadora	5
B - Profundidade Furo Guia Deslizadora	5
C - Profundidade da Usinagem Carro Deslizador	11
D - Diâmetro Furo Carro Deslizador	8
E - Profundidade Furo Carro Deslizador	3

Aplicar OK Cancelar



# Sistema Portas Deslizantes

## Deslizantes Internas Leves

Sistema deslizante leve, como opcional para portas deslizantes. As definições de medidas das portas deslizantes podem ser configuradas no **Configurador de Dimensões**.

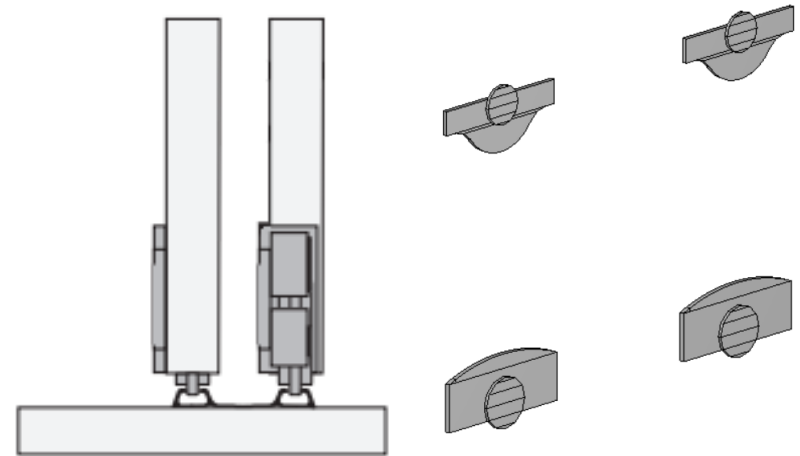

- Trilhos inferiores duplos.
- Trilhos e acessórios entram no orçamento.

Caminho da configuração estará disponível nos próximos slides.



# Configuração Portas Deslizantes

## Deslizantes Internas Leves

Configurador de Dimensões

Configuração Padrão

Promob

- Medidas de Inserção
- Montagem Geral
- Cozinhas
- Banheiros
- Domitórios
- Escritórios
- Salas
- Linha Cava
- Linha Industrial
- Componentes / Itens de Composição
- Itens de Composição
- Painéis / Tampos / Tamburatos
- Ferragens e Fixadores
- Ferragens
  - Corrediça Invisível
  - Corrediça Telescopica
  - Corrediça Comum
  - Dobradiças
  - Puxadores
  - Corrediças**
    - Sistema Portas Deslizantes Internas**
      - Sistema Leve**
        - Polias**
        - Talhos
      - Sistema Genérico
  - Cantoneira L
  - Cavilhas
  - Mnifix
  - Orçamento Corrediça
  - Orçamento Dobradiça
  - Parafuso
  - Pino Prateleira
  - Rodízios Mesas de Cabeceira / CPU
  - Suporte Prateleira Vidro Interna
  - Uniblock
  - VB
  - Furos de Fechadura
  - Pés
  - Pé Emborrachado
  - Pistões
  - Cabideiros
- Fixadores
  - Blum
  - Hafele
  - Wuth
  - FGVTN
  - Dancamac

Polias

Vista Frontal

Vista Lateral

Módulo c/ Porta Deslizante

01

02

C

D

Furação Portas Deslizantes

A - Profundidade Furo Guia Deslizadora	12
B - Profundidade Furo Carro Deslizador	12
C - Diâmetro Furo Guia Deslizadora	35
D - Diâmetro Furo Carro Deslizador	25

Aplicar nos itens selecionados

Aplicar nos itens existentes

Aplicar OK Cancelar



# Sistema Portas Deslizantes

## Deslizantes Externas

As definições de medidas das portas deslizantes podem ser configuradas no Configurador de Dimensões.

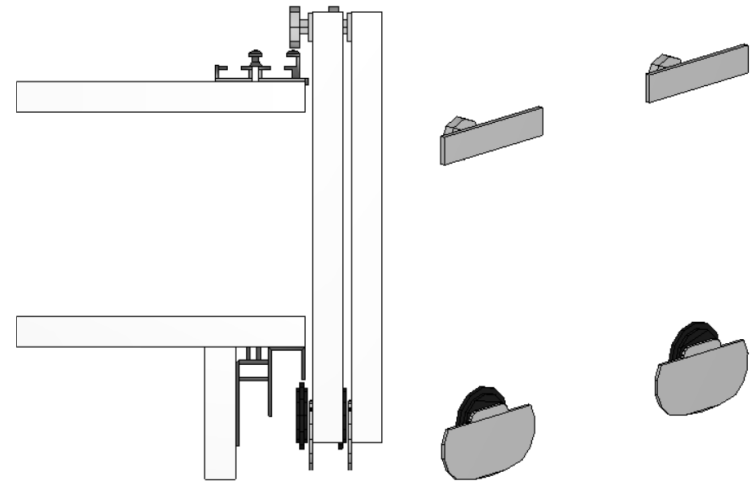

- Trilhos inferiores duplos.
- Trilhos e acessórios entram no orçamento.
- Não são geradas informações de furação.



# Sistemas Deslizantes

## Sistema Deslizante Externo Genérico

É possível alterar os modelos de sistemas deslizantes na aba Modelos.

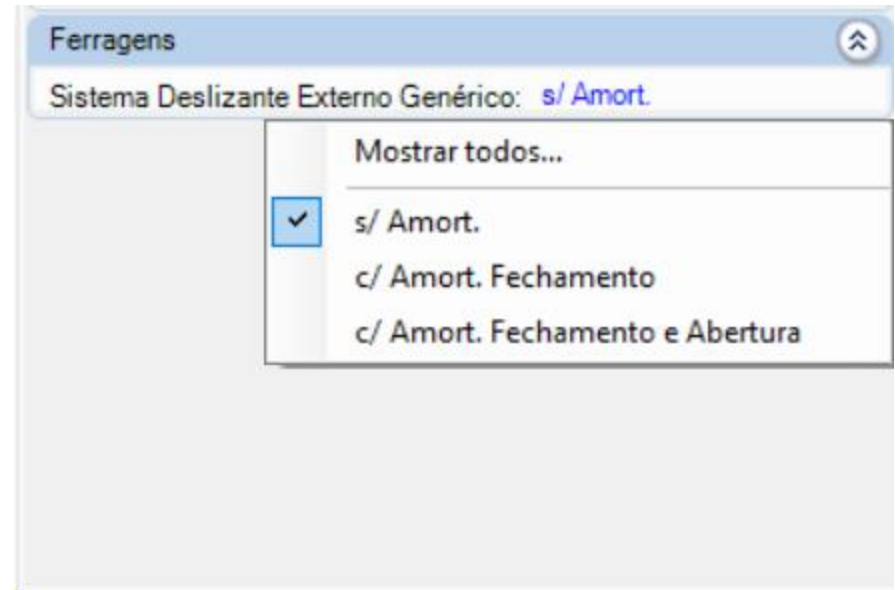
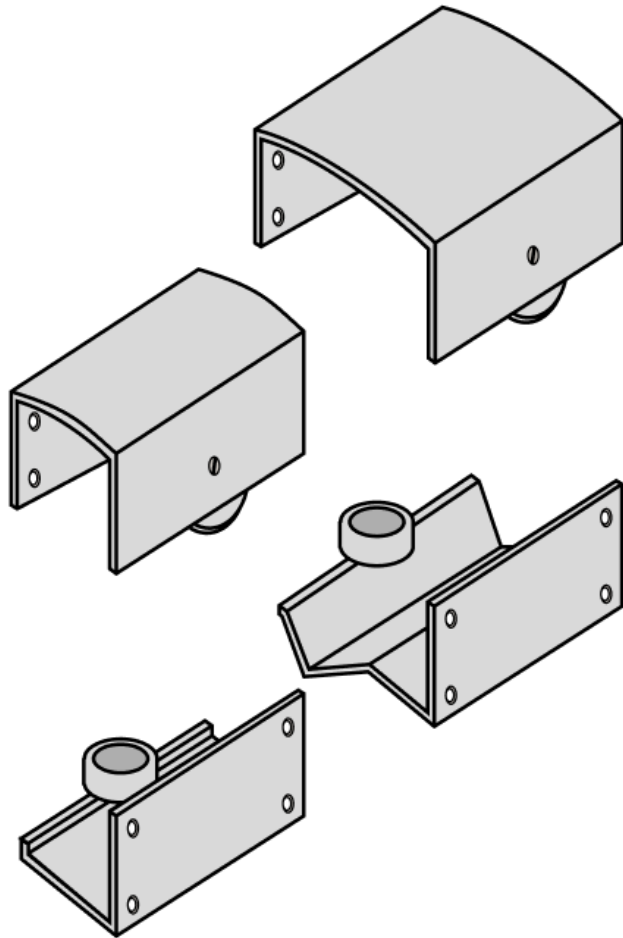

As definições de condição de visibilidade, códigos e descrições podem ser configuradas no Configurador de Dimensões.

# Sistemas Deslizantes

## Sistema Deslizante Interno Genérico

É possível alterar os modelos de sistemas deslizantes na aba Modelos.

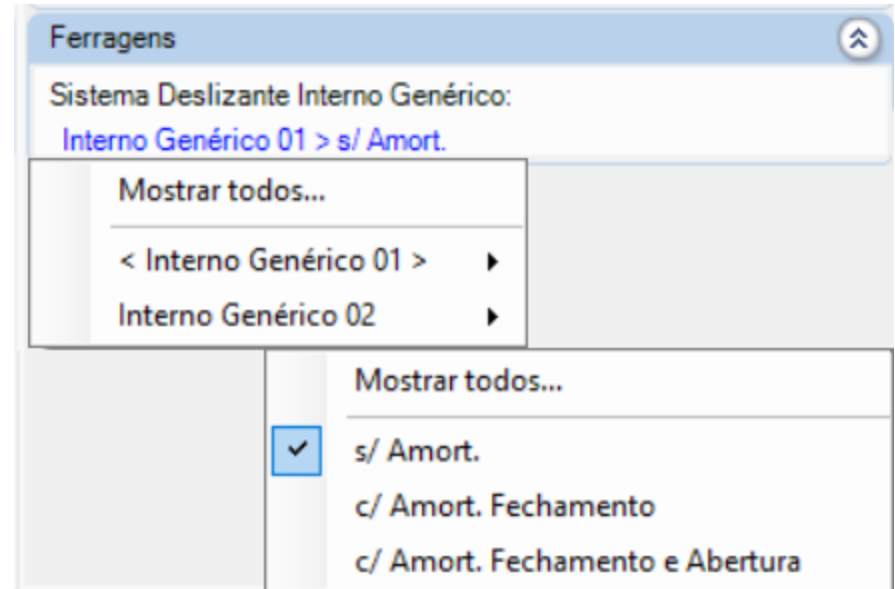
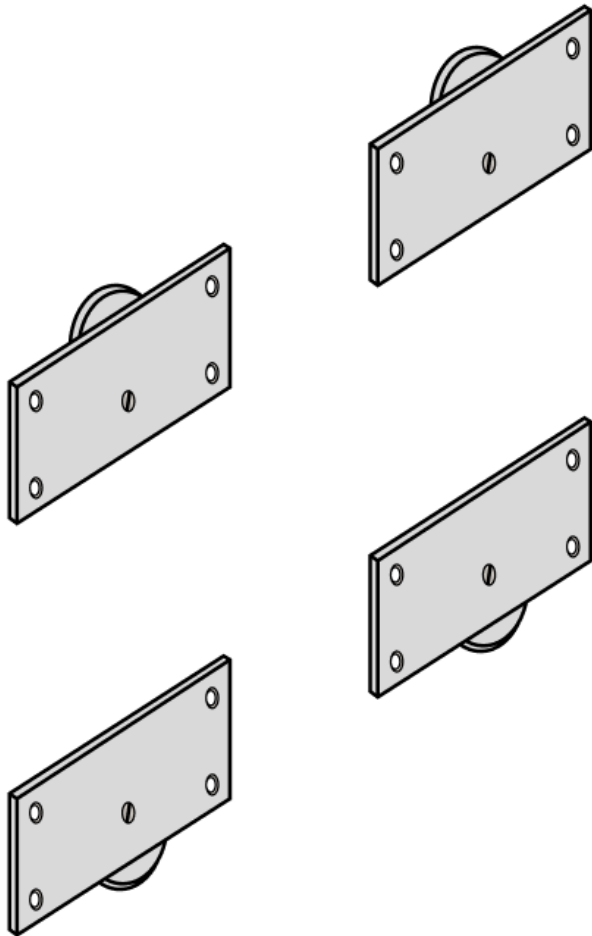

As definições de condição de visibilidade, códigos e descrições podem ser configuradas no Configurador de Dimensões.

# Sistemas Deslizantes

## Sistema Deslizante Interno Leve

É possível alterar os modelos de sistemas deslizantes na aba Modelos.

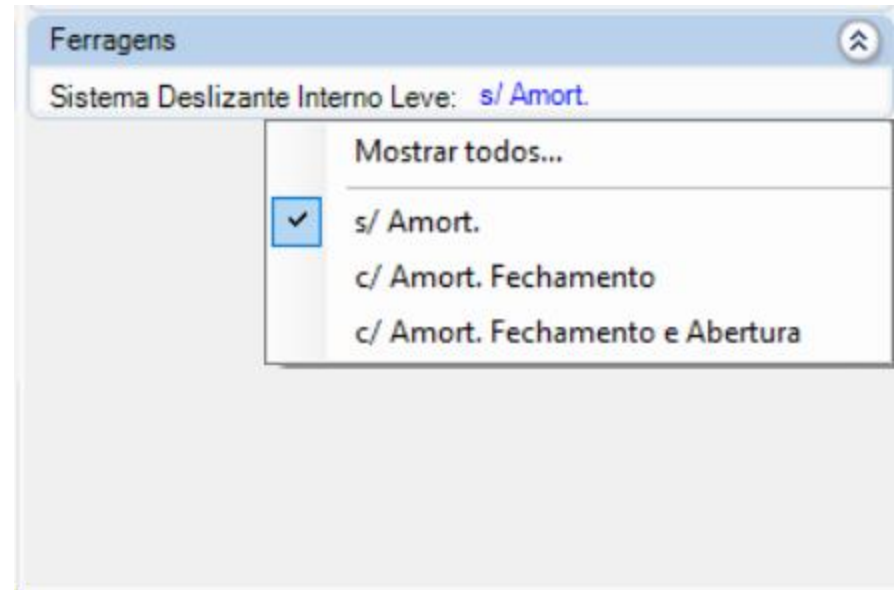
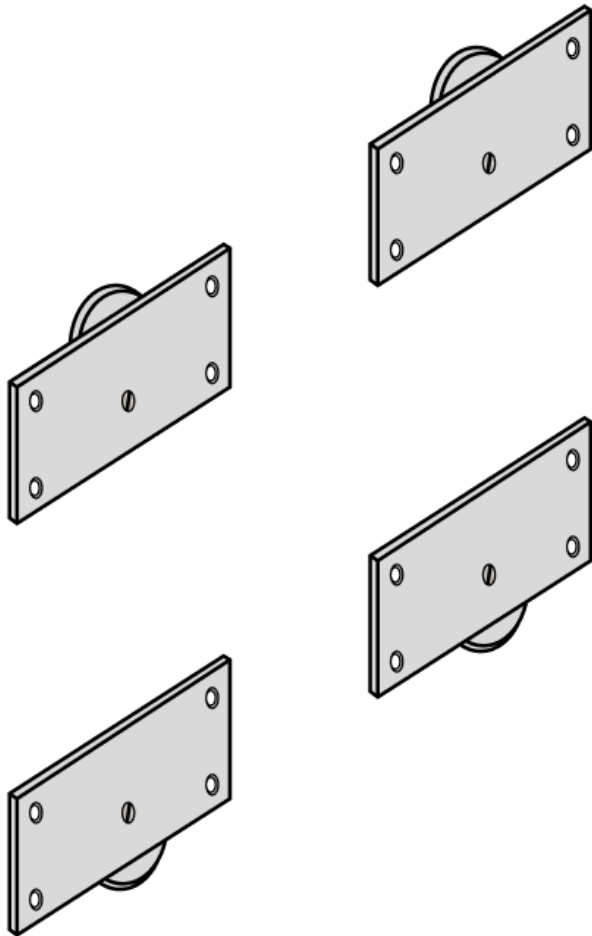

As definições de condição de visibilidade, códigos e descrições podem ser configuradas no Configurador de Dimensões.

# Montagem da Caixa

## Lateral

O modelo de caixa padrão deve ser pré-configurado.

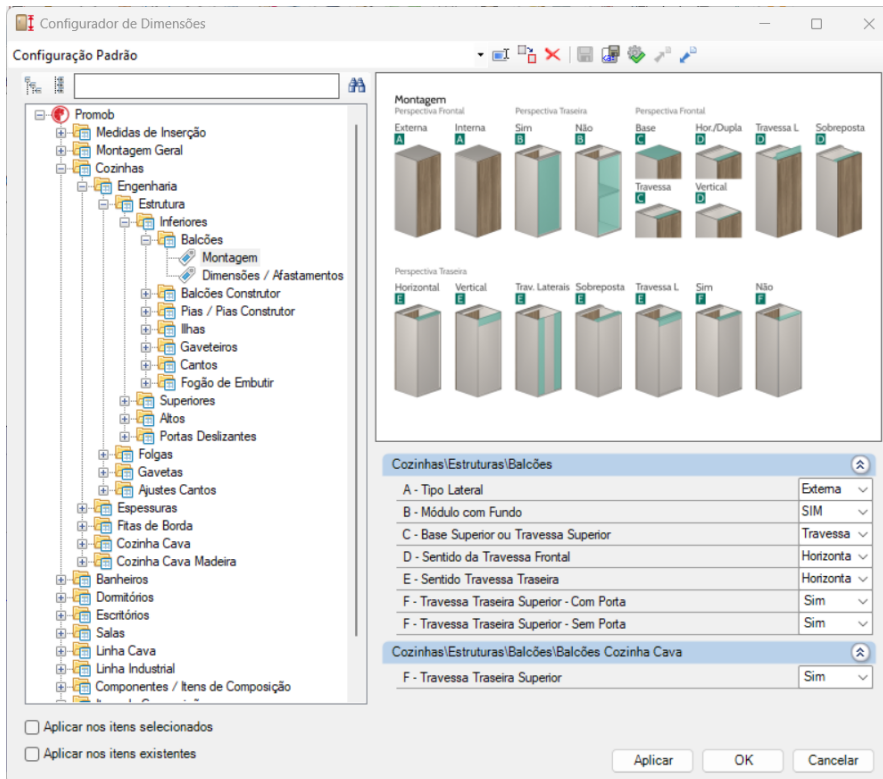

## Lateral Externa

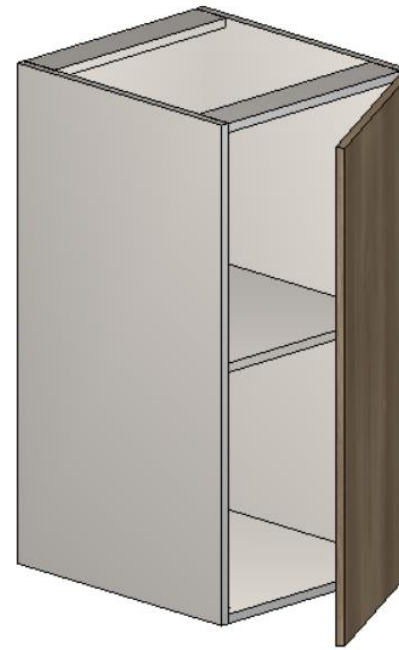

## Lateral Interna

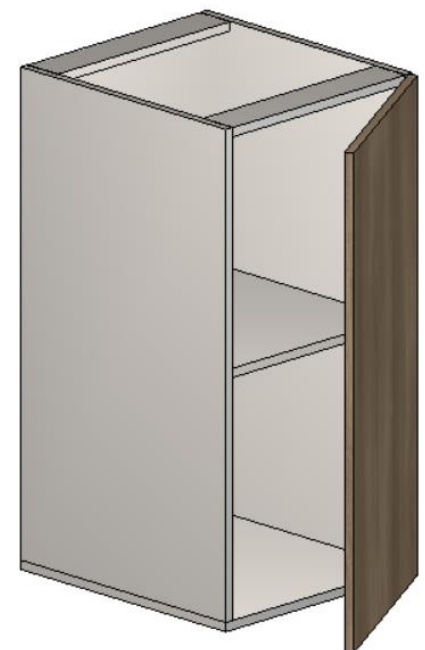

A montagem das caixas pode ser diferente em cada linha de modulação (Cozinhas, Banheiros, Dormitórios, etc.). Porém, o caminho desta configuração será sempre o mesmo: Ambiente > Engenharia > Estrutura > Linha específica > Montagem.

# Montagem da Caixa

## Travessas Frontais

O modelo de caixa padrão deve ser pré-configurado.

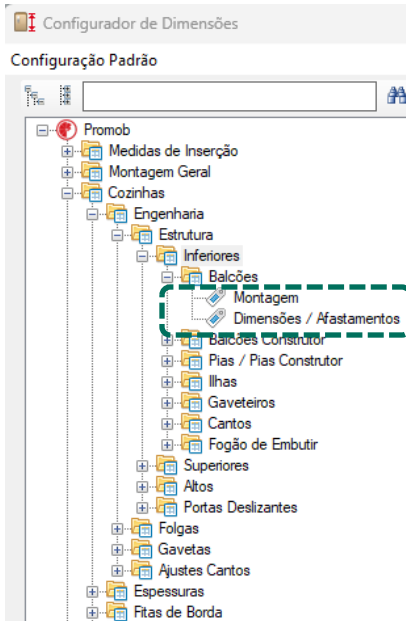

Trav. Frontal Hor.  
/ Hor. Dupla\*

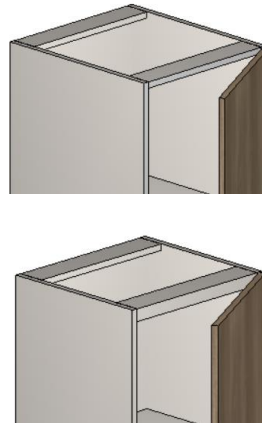

Trav. Frontal  
Ver.

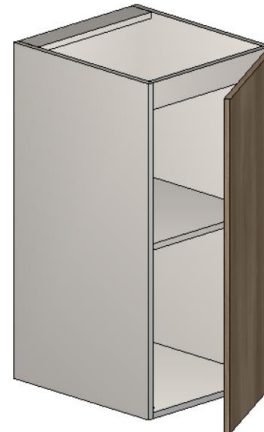

Trav. Frontal L

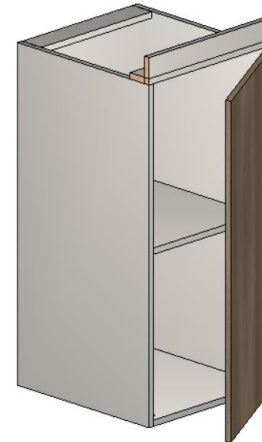

Trav. Frontal  
Sobreposta



A inserção das travessas e o posicionamento do fundo devem ser definidos no **Configurador de Dimensões**.

A montagem das caixas pode ser diferente em cada linha de modulação (Cozinhas, Banheiros, Dormitórios, etc.). Porém, o caminho desta configuração será sempre o mesmo: Ambiente > Engenharia > Estrutura > Linha Específica > Montagem.

\* Disponível apenas na linha de Cozinhas/Inferiores

# Montagem da Caixa

## Travessas Traseira

O modelo de caixa padrão deve ser pré-configurado.

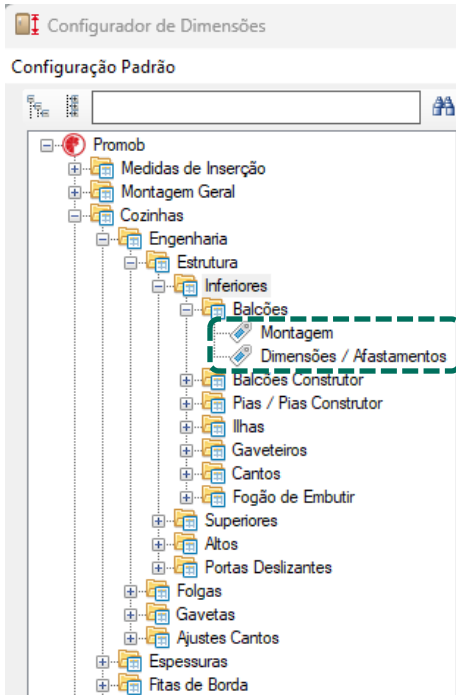

**Trav. Superior Vert.**

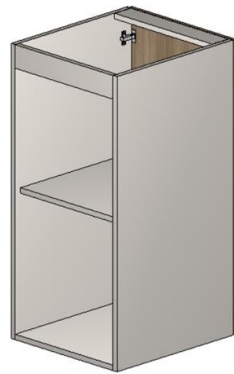

**Trav. Horizontal**

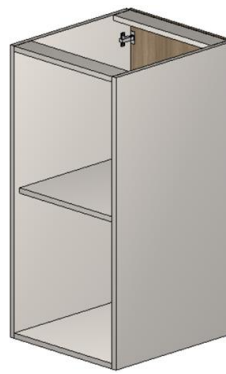

**Trav. Lateral Vert.**

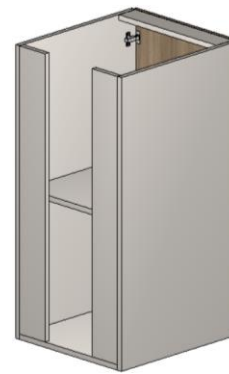

**Trav. Sobreposta**

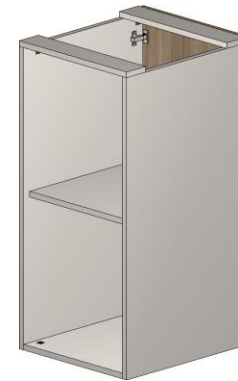

**Travessa L**



A inserção das travessas e o posicionamento do fundo devem ser definidos no **Configurador de Dimensões**.

A montagem das caixas pode ser diferente em cada linha de modulação (Cozinhas, Banheiros, Dormitórios, etc.). Porém, o caminho desta configuração será sempre o mesmo: Ambiente > Engenharia > Estrutura > Linha Específica > Montagem.

# Montagem da Caixa

## Travessas Traseira

A travessa traseira L tem a possibilidade de aplicar um afastamento traseiro na travessa horizontal ou afastamento superior na travessa vertical.

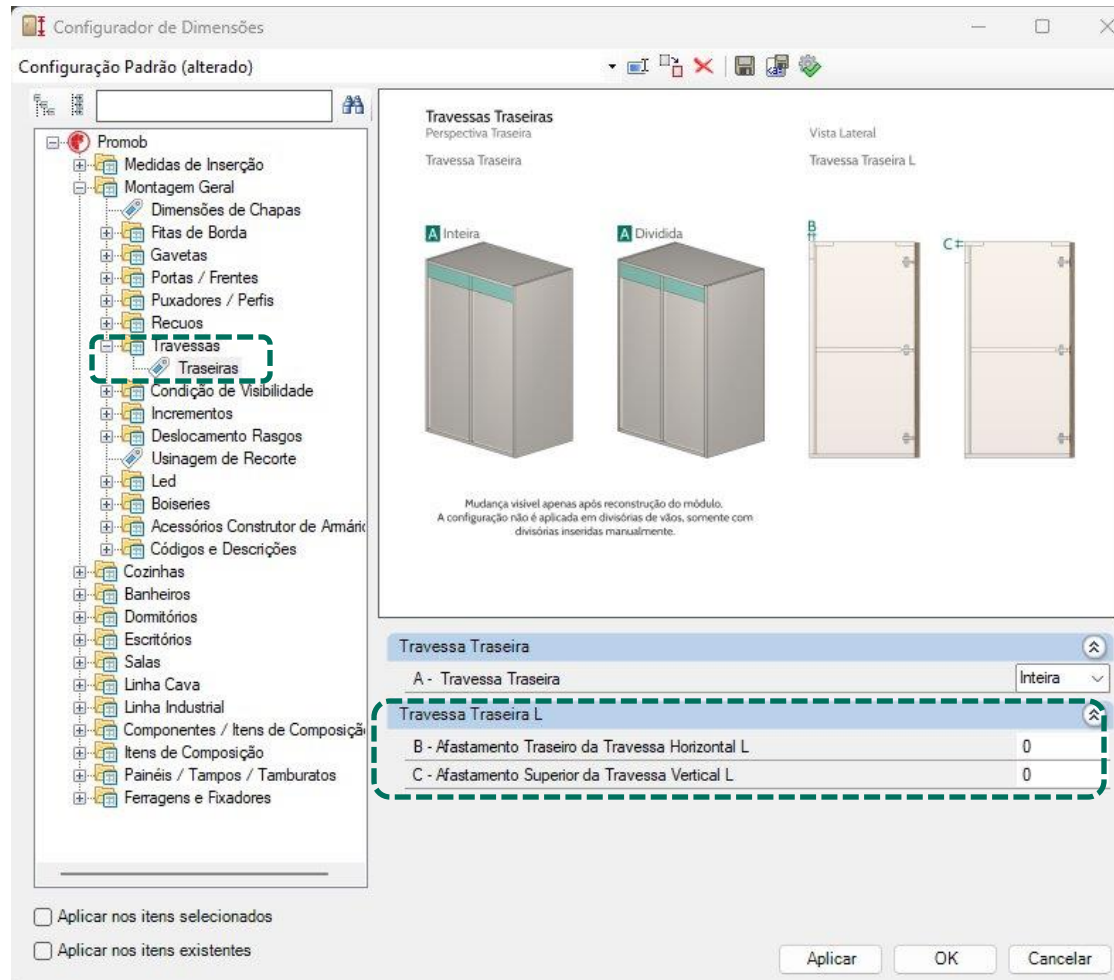

# Montagem da Caixa

## Posicionamento do Fundo e de Travessas

O modelo de caixa padrão deve ser pré-configurado.

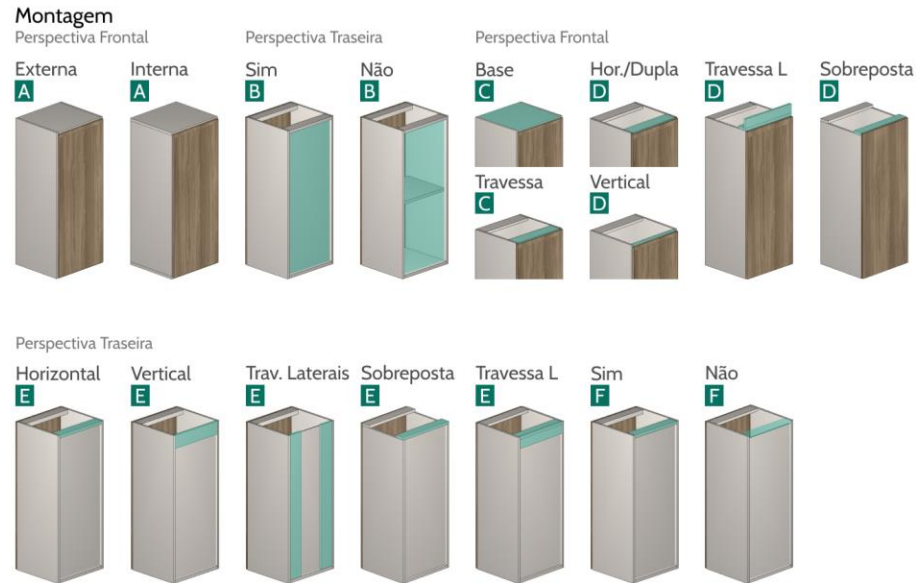

O posicionamento dos fundos e das travessas do Promob Enterprise é definido através do **Configurador de Dimensões**.

Não é possível visualizar a representação gráfica dos rasgos e rebaixos no ambiente de projeto, somente na documentação técnica gerada pelo **Builder View**.

É possível determinar através do **Configurador de Dimensões** a profundidade, a largura e a folga do rasgo/rebaixo.

# Espessura

## Componentes dos Módulos Com Portas

Os componentes que forma a caixa de módulos com portas:  
Laterais, Base, Prateleiras e Travessas.

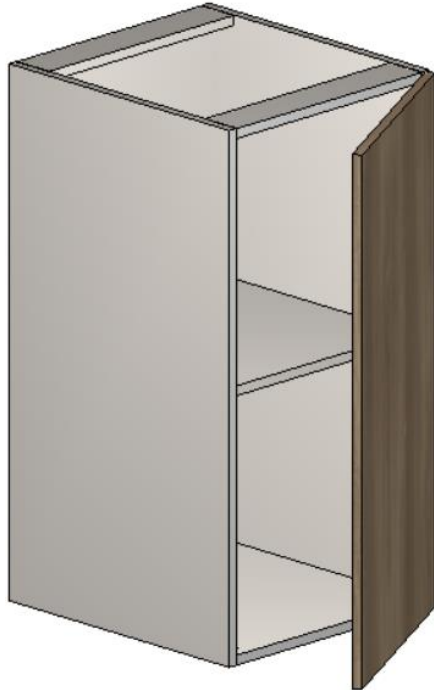

As espessuras serão definidas por componentes e aplicadas para todas as caixas dos módulos com portas de cozinhas, dormitórios e banheiros, podendo variar de uma linha para outra.

**Espessuras de 15, 18 ou 25mm.**

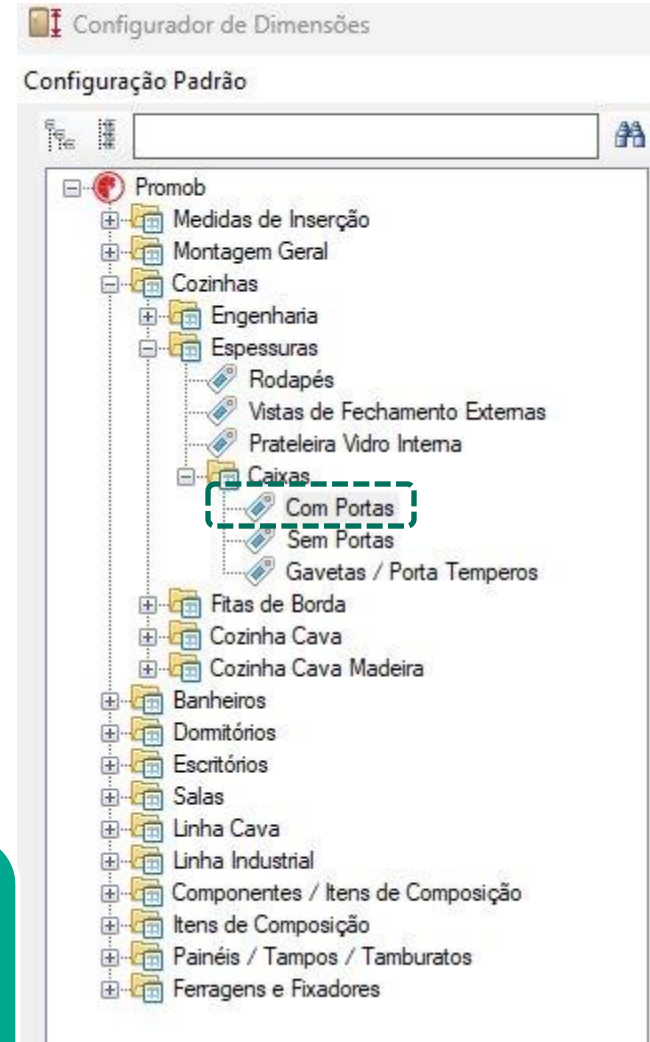

# Espessura

## Componentes dos Módulos Sem Portas

Os componentes que forma a caixa de módulos sem portas:  
Laterais, Base, Prateleiras e Travessas.

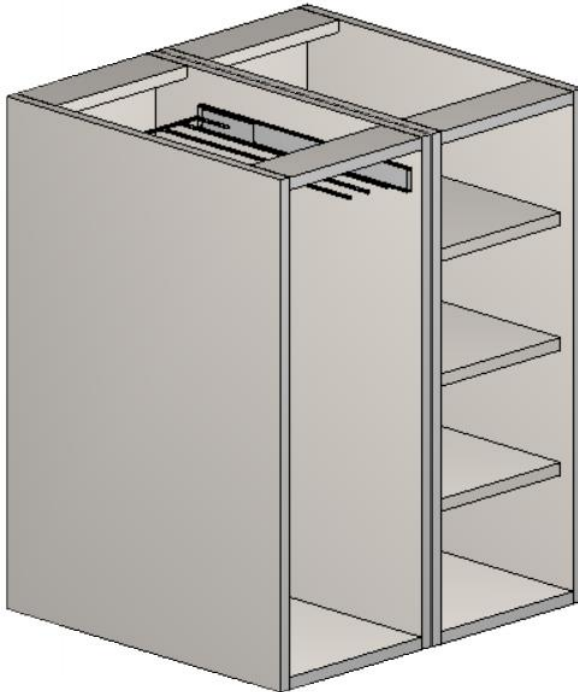

As espessuras serão definidas por componentes e aplicadas para todas as caixas dos módulos com portas de cozinhas, dormitórios e banheiros, podendo variar de uma linha para outra.

**Espessuras de 15, 18 ou 25mm.**

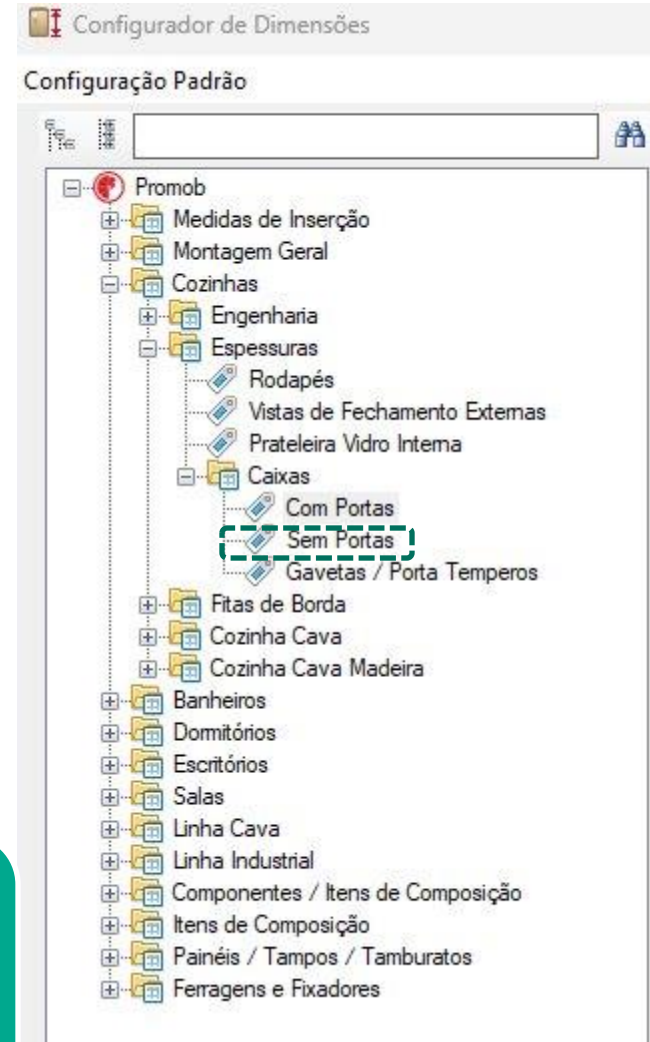

# Espessura

## Tampo Simples

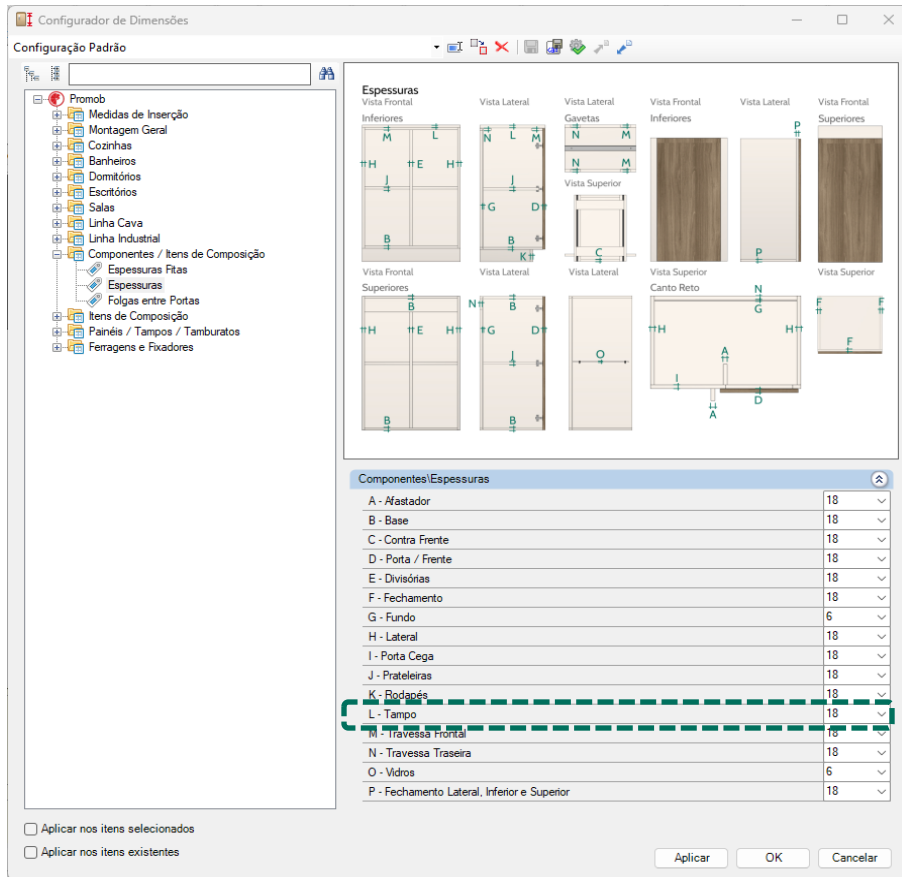

Espessuras de 15, 18 ou 25mm.

# Espessura

## Tampo Composto

A espessura do tampo composto é a **soma** das espessuras dos **tampos 1 e 2**.

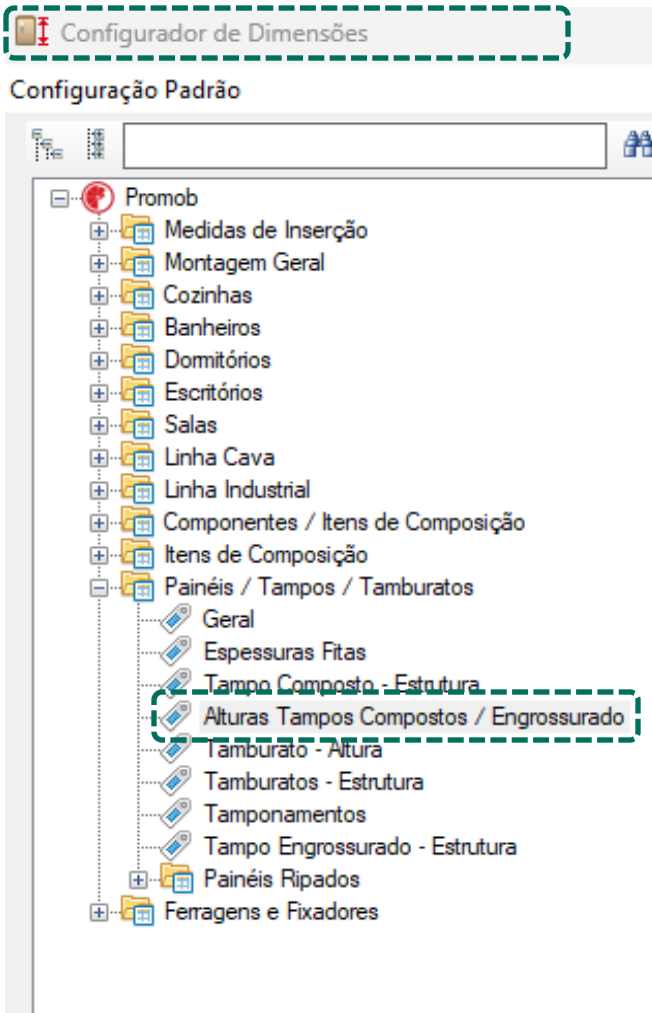

**Tampo 1: Espessuras de 15, 18 ou 25mm**  
+  
**Tampo 2: Espessuras de 15, 18 ou 25mm.**

# Espessura

## Tampo Engrossurado

A espessura deste tampo é a **soma** da espessura do **tampo 1** e a espessura das **travessas de sustentação**.

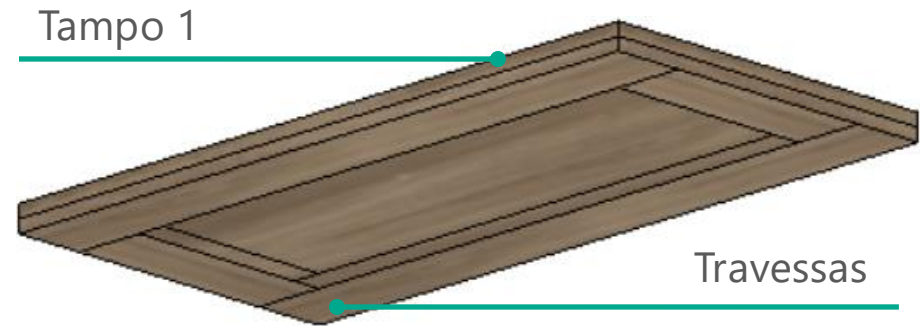
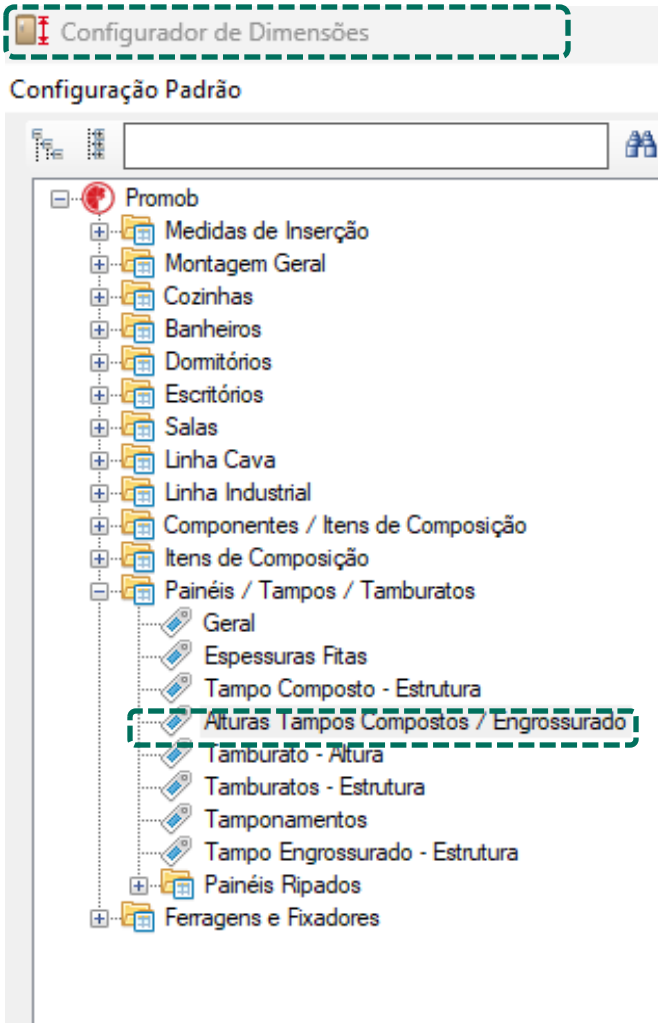

As configurações das espessuras e do sobrecorte ficam disponíveis no **Configurador de Dimensões**.

**Tampo 1: Espessuras de 15, 18 ou 25mm**  
+  
**Travessas de Sustentação:**  
**Espessuras de 15, 18 ou 25mm.**

# Espessura

## Tamponamento

Os tamponamentos compostos/engrossurados horizontais possuem repetição das travessas calculadas através da espessura máxima do tamponamento, por isso é importante que esta dimensão respeite o número de repetições desejada, levando em consideração a espessura do tampo e das travessas.

Configurador de Dimensões

Configuração Padrão

Altura  
Perspectiva Frontal  
Tampo Composto

Vista Frontal  
Vista Superior

Tampo Composto

A - Espessura Tampo 1	15
B - Espessura Tampo 2	15

Tampo Engrossurado

A - Espessura Tampo	18
B - Espessura Travessa	18
C - Espessura Máxima Tampo	55,5

Dimensões

Largura	1000
Altura	55,5
Profundidade	1000
Escalar	Não

Aplicar nos itens selecionados  
 Aplicar nos itens existentes

Espessura tampo e travessa: 18  
Espessura **máxima** tamponamento: 37



Espessura tampo e travessa: 18  
Espessura **máxima** tamponamento: 55,5



# Tampo

## Engrossurado

Para o tampo engrossurado, estão disponíveis duas opções: **horizontal** e **vertical**.

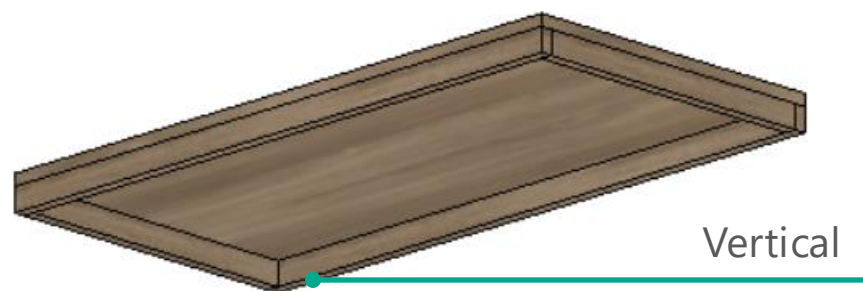
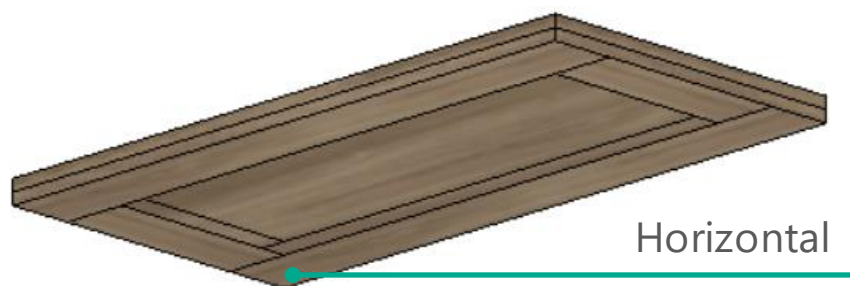

Ambos respeitam a dimensão máxima definida através do **Configurador de Dimensões**.



# Tampo

## Engrossurado

Os tampos engrossurados, tem disponível a opção de utilização ou não das travessas através da aba de propriedades junto a condição das fitas de borda.

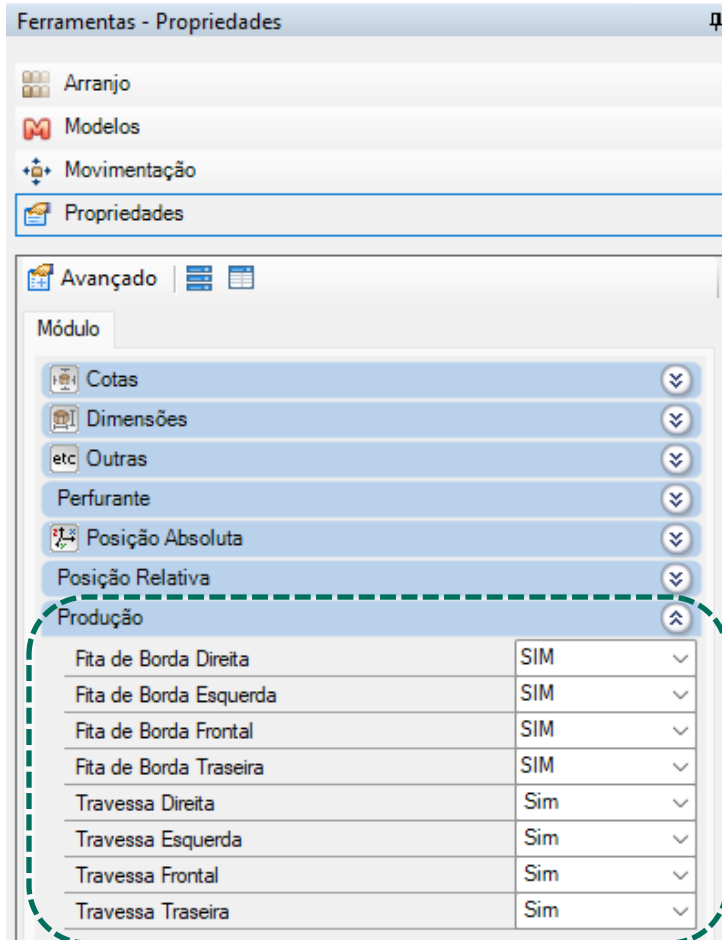

# Espessura

## Portas

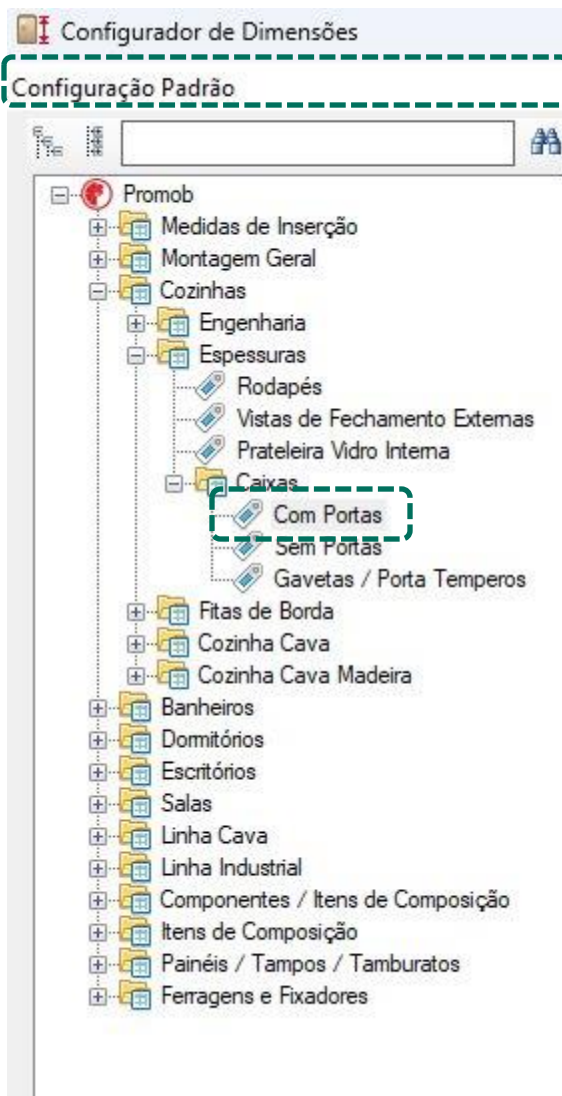

**Espessuras de 15, 18 ou 25mm**



# Tipos de Portas

## Alumínio

Disponíveis em módulos de Cozinha, Banheiro, Dormitórios, Escritórios e Salas.

Reta



Perfil

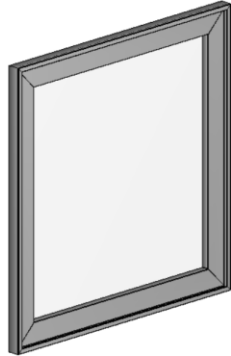

Perfil 45

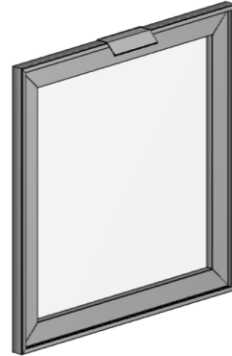

Perfil 50

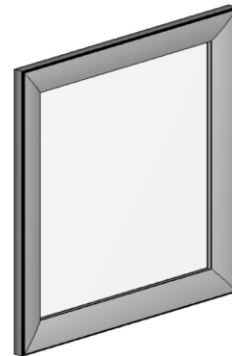

Perfil Borda

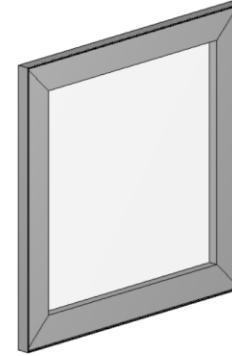

Perfil 45 +  
Gola

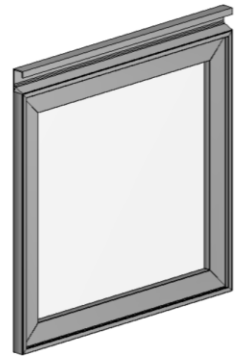

Perfil 45 +  
Perfil Parcial

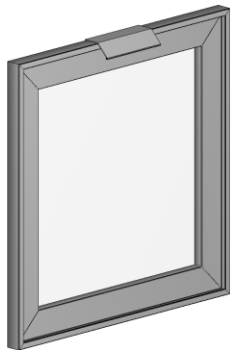

Perfil 45 +  
Perfil Total

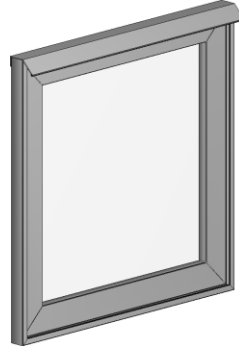

Perfil 50 +  
Perfil Parcial

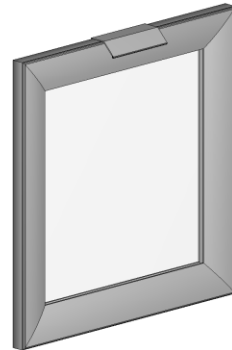

Perfil 50 +  
Perfil Total

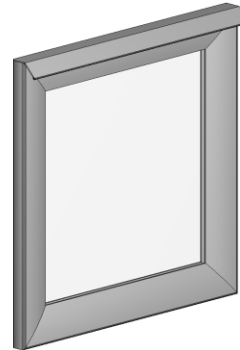

Perfil Borda +  
Perfil Parcial

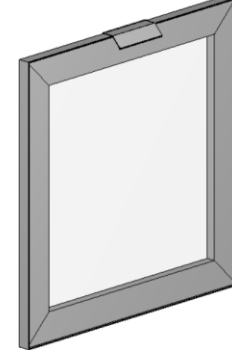

Perfil Borda +  
Perfil Total

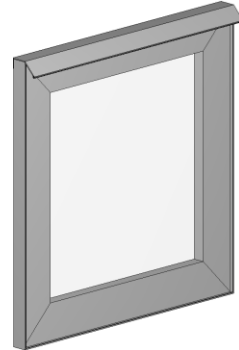

As portas com perfil de alumínio podem ter o miolo de **vidro** ou **madeira**.

# Tipos de Portas

## Provençal

Disponíveis em módulos de Cozinha, Banheiro, Dormitórios, Escritórios e Salas.

### Provençal



### Provençal Editável

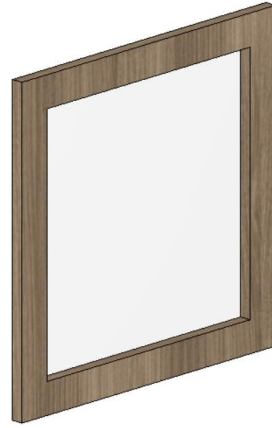

### Provençal 45°

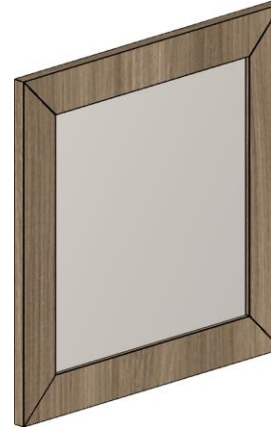

### Provençal Usinada



A porta **Provençal** e **Provençal Editável** podem ser configuradas para ser apenas um **painel único** ou ter as **partes separadas** (cinco painéis). O **painel central** da Porta Provençal Editável pode ser escolhido entre **Vidro** ou **Extra**. Quando selecionado a opção "**Extra**", pode ser criado modelos a partir dos acabamentos curingas, possibilitando inserir qualquer acabamento de preferência. A porta **Provençal** e a **Provençal Editável** possuem em seu orçamento a **Operação Provençal**, utilizada para acrescentar valores extras ao orçamento da porta.

A porta **Provençal 45** pode ser utilizada com o **Painel Central**, **Painel Traseiro Parcial** ou **Painel Traseiro Total**. A Porta **Provençal Usinada** pode ser utilizada como **Item Único**, **Explodida c/ Painel Traseiro Parcial** ou **Explodida c/ Painel Traseiro Total**.

# Tipos de Portas

## Gola

Portas com puxadores horizontais, disponíveis em módulos de **Cozinha, Banheiro, Dormitórios, Escritórios e Salas.**

**Gola**



**Gola + Ponteira Aberta**



**Gola + Ponteira Fechada**



Sobre o puxador gola:

- Fixado na porta com **parafusos**;
- Orçado por **metro linear**;
- A **altura** do **puxador** é definida no momento da implantação.
- Disponível com **ponteiras** nos modelos **aberta** e **fechada**.

# Tipos de Portas

## Gola

Portas com puxadores verticais, disponíveis em módulos de **Cozinha e Armários de Dormitórios**.

**Gola**



**Gola + Ponteira Aberta**



**Gola + Ponteira Fechada**



- Sobre o puxador gola:
- Fixado na porta com **parafusos**;
  - Orçado por **metro linear**;
  - A **altura** do **puxador** é definida no momento da implantação.
  - Disponível com **ponteiras** nos modelos **aberta** e **fechada**.

# Tipos de Portas

## Versatile e Udine

Portas com puxadores horizontais, disponíveis em módulos de **Cozinha, Banheiro, Dormitórios, Escritórios e Salas.**

**Versatile**



**Versatile + Ponteira**



**Udine**



Sobre os Puxadores:

Estão disponíveis as opções **Versatile** e **Versatile com ponteira**;  
A **altura** dos **puxadores** são definidas no momento da implantação.

# Tipos de Portas

## Versatile e Udine

Portas com puxadores verticais, disponíveis em módulos de **Cozinha e Armários de Dormitórios**.

**Versatile**



**Versatile + Ponteira**



**Udine**



Sobre os Puxadores:

Estão disponíveis as opções **Versatile** e **Versatile com ponteira**;  
A **altura** dos **puxadores** são definidas no momento da implantação.

# Tipos de Portas

## Perfil Y

Portas com puxadores horizontais, disponíveis em módulos de **Cozinha, Banheiro, Dormitórios, Escritórios e Salas.**

**Perfil Y**

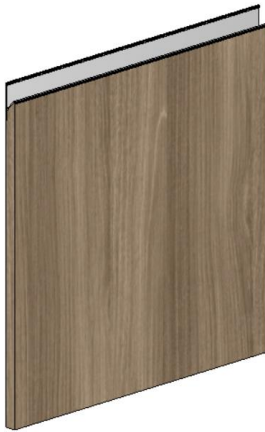

**Perfil Y + Ponteira Parcial**



**Perfil Y + Ponteira Total**



Sobre o Perfil Y:

Está disponível com as opções **Perfil Y** e **Perfil Y com ponteira**;  
É possível escolher o acabamento da **fita do perfil** na tela de **modelos**.

# Tipos de Portas

## Perfil Y

Portas com puxadores verticais, disponíveis em módulos de **Cozinha e Armários de Dormitórios**.

**Perfil Y**



**Perfil Y + Ponteira Parcial**



**Perfil Y + Ponteira Total**



Sobre o Perfil Y:

Está disponível com as opções **Perfil Y** e **Perfil Y com ponteira**;  
É possível escolher o acabamento da **fita do perfil** na tela de **modelos**.

# Tipos de Portas

## Perfil

Portas com puxadores horizontais, disponíveis em módulos de **Cozinha, Banheiro, Dormitórios, Escritórios e Salas.**

**Perfil Parcial**



**Perfil Total**



Sobre os Puxadores:  
Orçado em **metro linear**;  
A altura dos puxadores é definida no **configurador de dimensões**.

# Tipos de Portas

## Perfil

Portas com puxadores verticais, disponíveis em módulos de **Cozinha e Armários de Dormitórios**.

**Perfil Parcial**



**Perfil Total**



Sobre os Puxadores:  
Orçado em **metro linear**;  
A altura dos puxadores é definida no **configurador de dimensões**.

# Tipos de Portas

## Ripadas, Almofadada, Usinada Ventilada e Fecho Toque

Disponíveis em módulos de Cozinha, Banheiro, Dormitórios, Escritórios e Salas.

Ripada



Ripada Ventilada



Almofadada



Usinada Ventilada



Fecho Toque



A porta **Almofadada** possui **usinagem em linha** para o desenho técnico. Visualmente a porta altera a dimensão da largura da usinagem

As portas **Ripadas** possuem opções no **Configurador de Dimensões** para alterar a espessura do painel e das ripas, largura da ripa e tamanho dos frisos.

# Tipos de Portas

## Cava

Disponíveis em módulos de **Cozinha, Banheiro, Dormitórios, Escritórios e Salas.**

**Parcial Hor.**



**Parcial Ver.**



**Central Hor.**



**Central Ver.**



**Horizontal**



**Vertical**



Modelos disponíveis em toda a **biblioteca e construtor de armários.**

Modelos de **Cava Vertical** disponíveis apenas em **portas giratórias.**

Dimensões produtivas e visuais dos puxadores disponíveis no **Configurador de Dimensões.**

# Tipos de Portas

## Deslizantes



**Simples**



**Dupla**

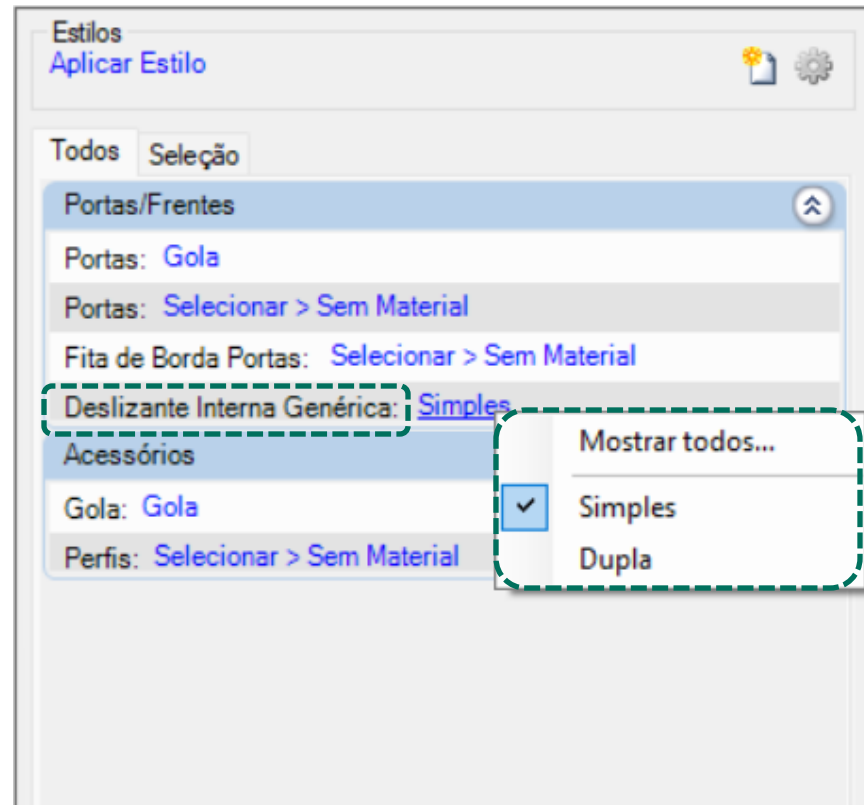

Para as portas deslizantes, estão disponíveis a opção de **modelo simples** (puxador na direita ou esquerda) e o **modelo duplo** (puxador dos 2 lados);

# Tipos de Frentes

## Alumínio

Disponíveis em módulos de Cozinha, Banheiro, Dormitórios, Escritórios e Salas.

Reta



Perfil

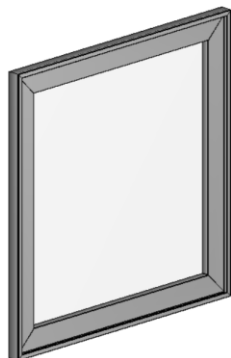

Perfil 45

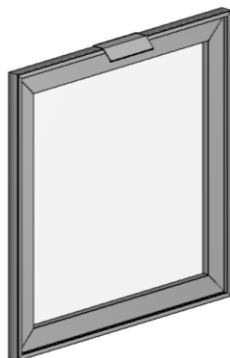

Perfil 50

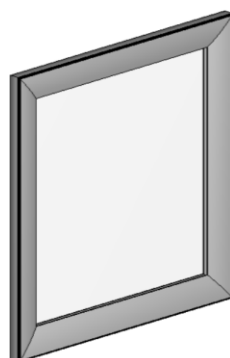

Perfil Borda

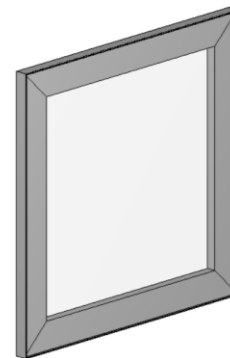

Perfil 45 +  
Gola

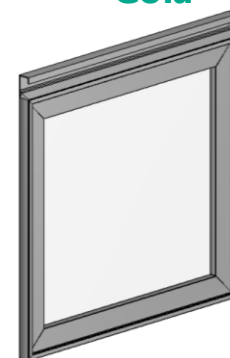

Perfil 45 +  
Perfil Parcial

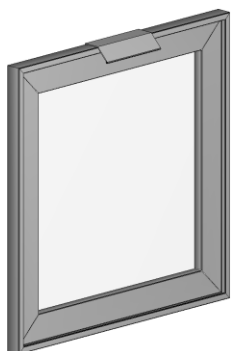

Perfil 45 +  
Perfil Total

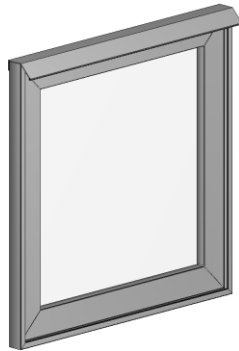

Perfil 50 +  
Perfil Parcial

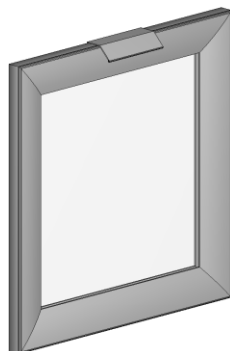

Perfil 50 +  
Perfil Total



Perfil Borda +  
Perfil Parcial

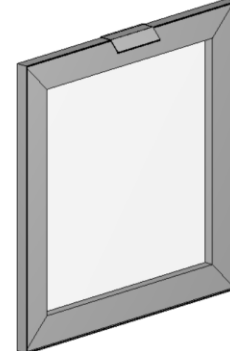

Perfil Borda +  
Perfil Total

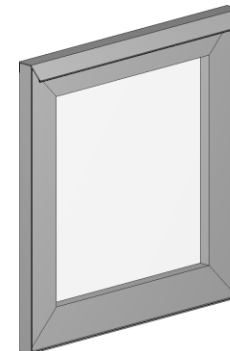

As frentes com perfil de alumínio podem ter o miolo de **vidro** ou **madeira**.

# Tipos de Frentes

## Retas e Usinada

Disponíveis em módulos de **Cozinha, Banheiro, Dormitórios, Escritórios e Salas.**

**Reta c/ Rebaixo**



**Reta**



**Usinada**



**Sapateiras** possuem estrutura de gavetas internas, porém, os modelos de frente disponíveis são apenas **Reta** e **Usinada**.

A altura da folga para **Frente Reta c/ Recuo** pode ser definida através do **Configurador de Dimensões**.

# Tipos de Frentes

## Provençal

Disponíveis em módulos de **Cozinha, Banheiro, Dormitórios, Escritórios e Salas.**

**Provençal**



**Provençal Editável**



**Provençal 45°**

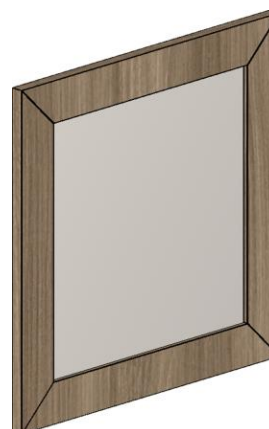

**Provençal Usinada**



As frentes **Provençal** e **Provençal Editável** podem ser configuradas para serem de um **Painel Central** ou ter partes separadas (cinco painéis). O **painel central** da **Frente Provençal Editável** pode ser escolhido entre **Vidro** ou **Extra**. Quando a opção "**Extra**" é selecionada, modelos podem ser criados a partir de acabamentos curingas, o que permite inserir qualquer acabamento preferido. As Frentes **Provençais** e as Frentes **Provençais Editáveis** têm em seu orçamento a **Operação Provençal**, usada para adicionar valores extras ao orçamento da frente.

As frentes **Provençal 45** podem ser usadas com **Painel Central, Painel Traseiro Parcial** ou **Painel Traseiro Total**. As frentes **Provençal Usinada** pode ser utilizada como **Item Único, Explodida c/ Painel Traseiro Parcial** ou **Explodida c/ Painel Traseiro Total**.

# Tipos de Frentes

## Gola

Disponíveis em módulos de **Cozinha, Banheiro, Dormitórios, Escritórios e Salas.**

### Gola



### Gola Ponteira Aberta



### Gola Ponteira Fechada



- Sobre o puxador gola:
- Fixado na porta com **parafusos**;
  - Orçado por **metro linear**;
  - A **altura** do **puxador** é definida no momento da implantação.
  - Disponível com **ponteiras** nos modelos **aberta** e **fechada**.

# Tipos de Frentes

## Versatile e Udine

Disponíveis em módulos de **Cozinha, Banheiro, Dormitórios, Escritórios e Salas.**

**Versatile**



**Versatile + Ponteira**



**Udine**



Sobre os Puxadores:

Estão disponíveis as opções **Versatile** e **Versatile com ponteira**;  
A **altura** dos **puxadores** são definidas no momento da implantação.

# Tipos de Frentes

## Perfil Y

Disponíveis em módulos de **Cozinha, Banheiro, Dormitórios, Escritórios e Salas.**

**Perfil Y**



**Perfil Y + Ponteira Parcial**



**Perfil Y + Ponteira Total**



Estão disponíveis as opções **Versatile** e **Versatile com ponteira**;  
A **altura** dos **puxadores** são definidas no momento da implantação.

# Tipos de Frente

## Perfil

Disponíveis em módulos de **Cozinha, Banheiro, Dormitórios, Escritórios e Salas.**

**Perfil Parcial**



**Perfil Total**



Sobre os Puxadores:  
Orçado em **metro linear**;  
A altura dos puxadores é definida no **configurador de dimensões**.

# Tipos de Frentes

## Ripadas, Almofadada e Cava

Disponíveis em módulos de **Cozinha, Banheiro, Dormitórios, Escritórios e Salas.**

**Almofadada**



**Ripada**



**Ripada Ventilada**



**Cava Horizontal**



A frente **Almofadada** possui **usinagem em linha** para o desenho técnico. Visualmente a porta altera a dimensão da largura da usinagem

As frentes **Ripadas** possuem opções no **Configurador de Dimensões** para alterar a espessura do painel e das ripas, largura da ripa e tamanho dos frisos.

As dimensões produtivas e visuais das **Frentes Cava** estão disponíveis no Configurador de Dimensões

# Tipos de Frentes

## Sem Frente e Fecho Toque

Disponíveis em módulos de **Cozinha, Banheiro, Dormitórios, Escritórios e Salas.**

### Sem Frente

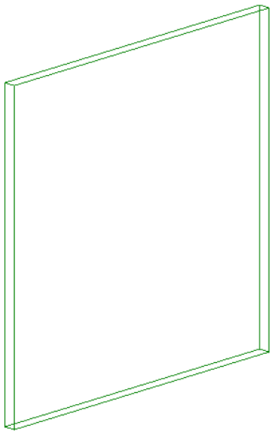

### Fecho Toque



Para utilizar o modelo **Fecho Toque**, é preciso alterar o modelo da **corrediça** para **Fecho Toque**;

# Orçamento de Portas e Frentes

## Alumínio

### Padrão

Metro Linear do Perfil  
+  
Metro Quadrado do Vidro ou MDF  
=  
**Produz e Monta a Porta**

**ou**

### Opcional

Metro Quadrado da Porta  
=  
**Compra a Porta Pronta**

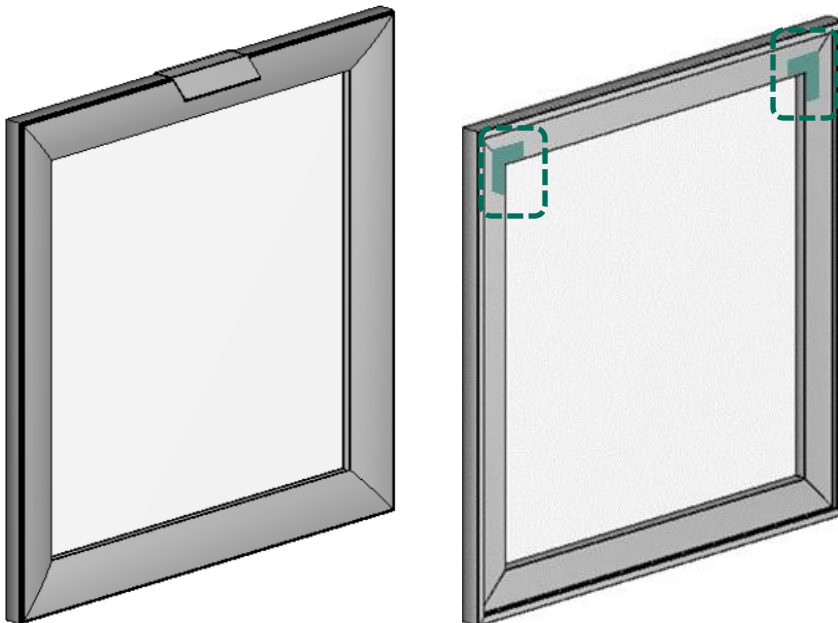

Configuração disponível para todas as portas de alumínio no **Configurador de Dimensões em Montagem Geral - Puxadores/Perfil - Portas Alumínio Orçamento.**

Em **Montagem Geral – Portas/Frentes - Alumínio**, é possível definir a **visibilidade** e **quantidade** de **conectores** em cada porta.

# Tipos de Portas

## Portas 01

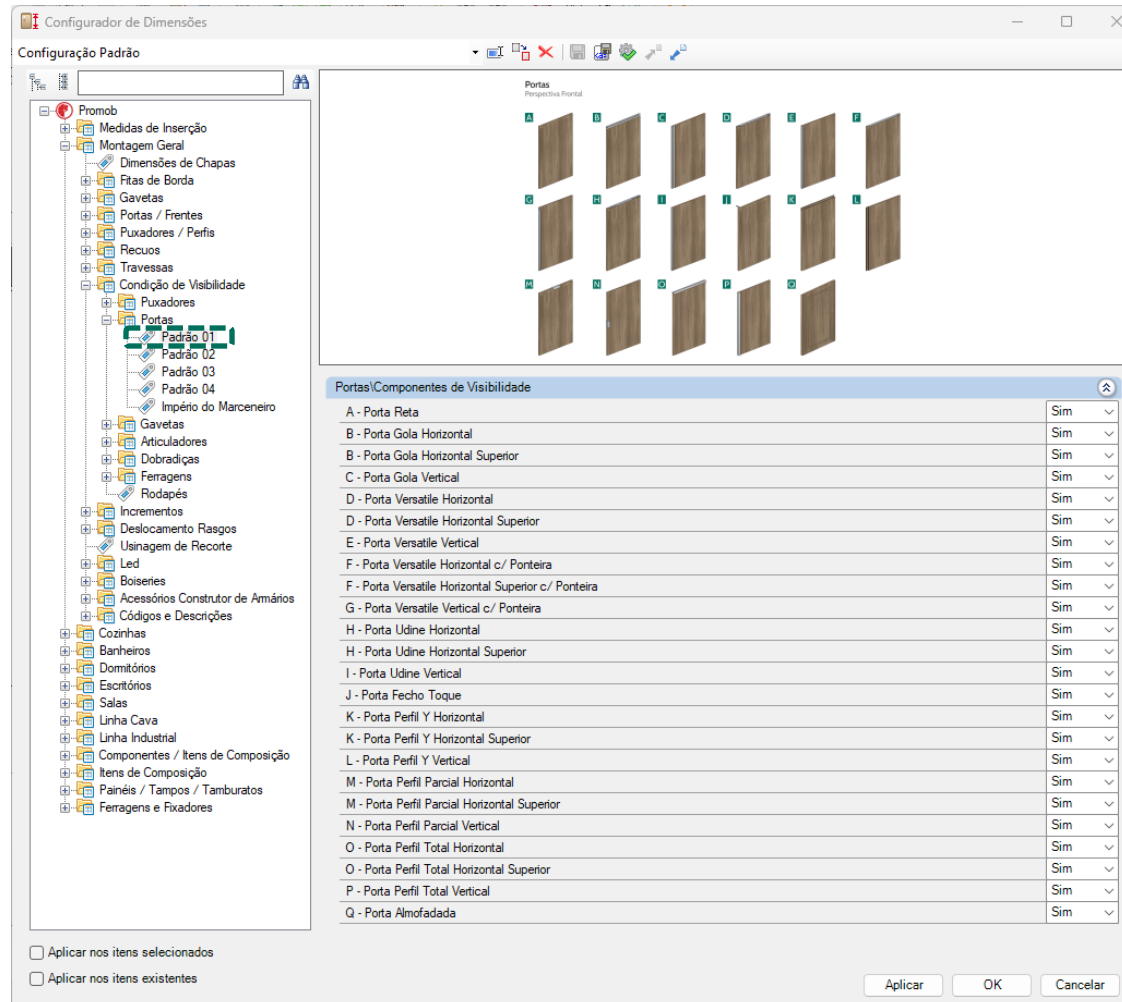

Sobre as Portas:  
Existe a possibilidade de **não** utilizar portas.

# Tipos de Portas

## Portas 02

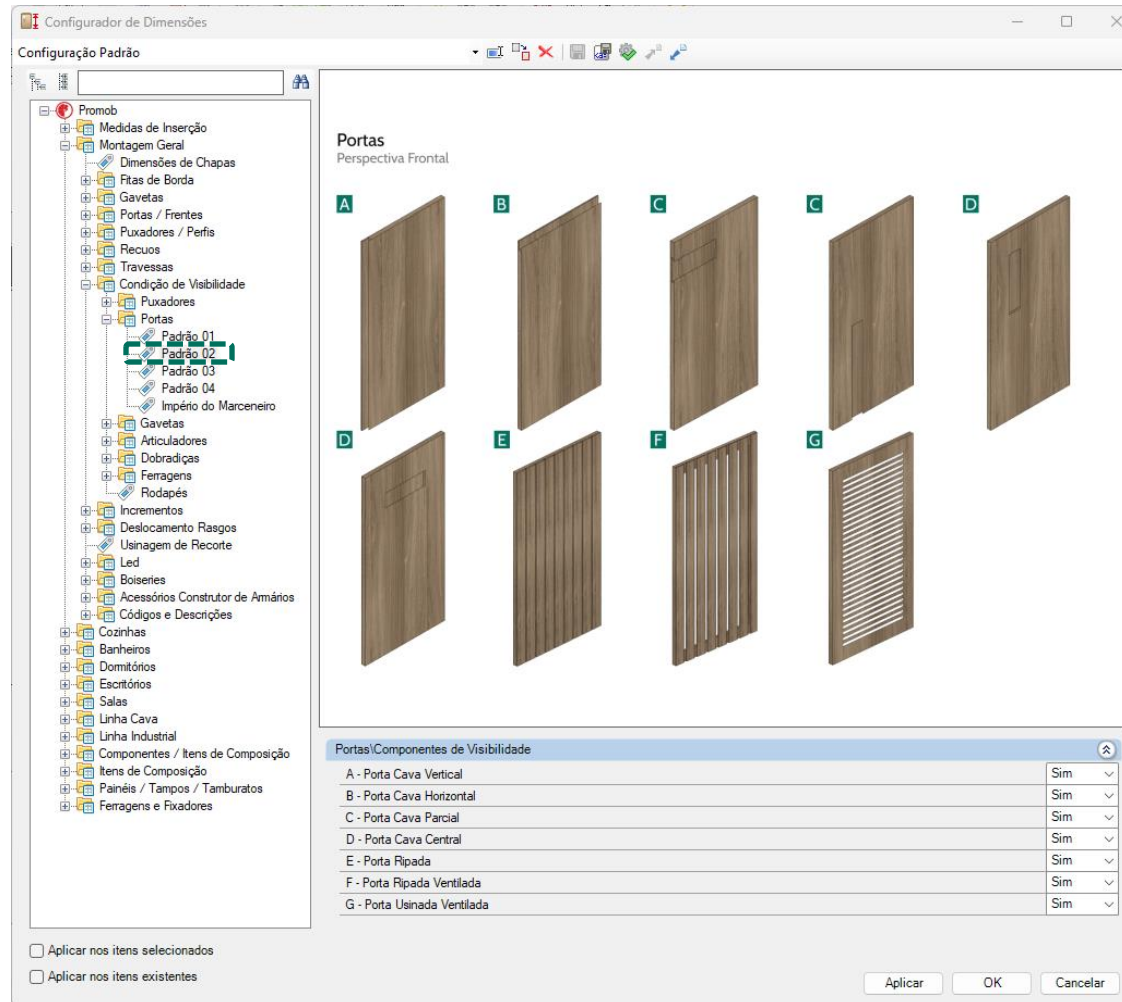

Sobre as Portas:  
Existe a possibilidade de **não** utilizar portas.

# Tipos de Portas

## Portas 03

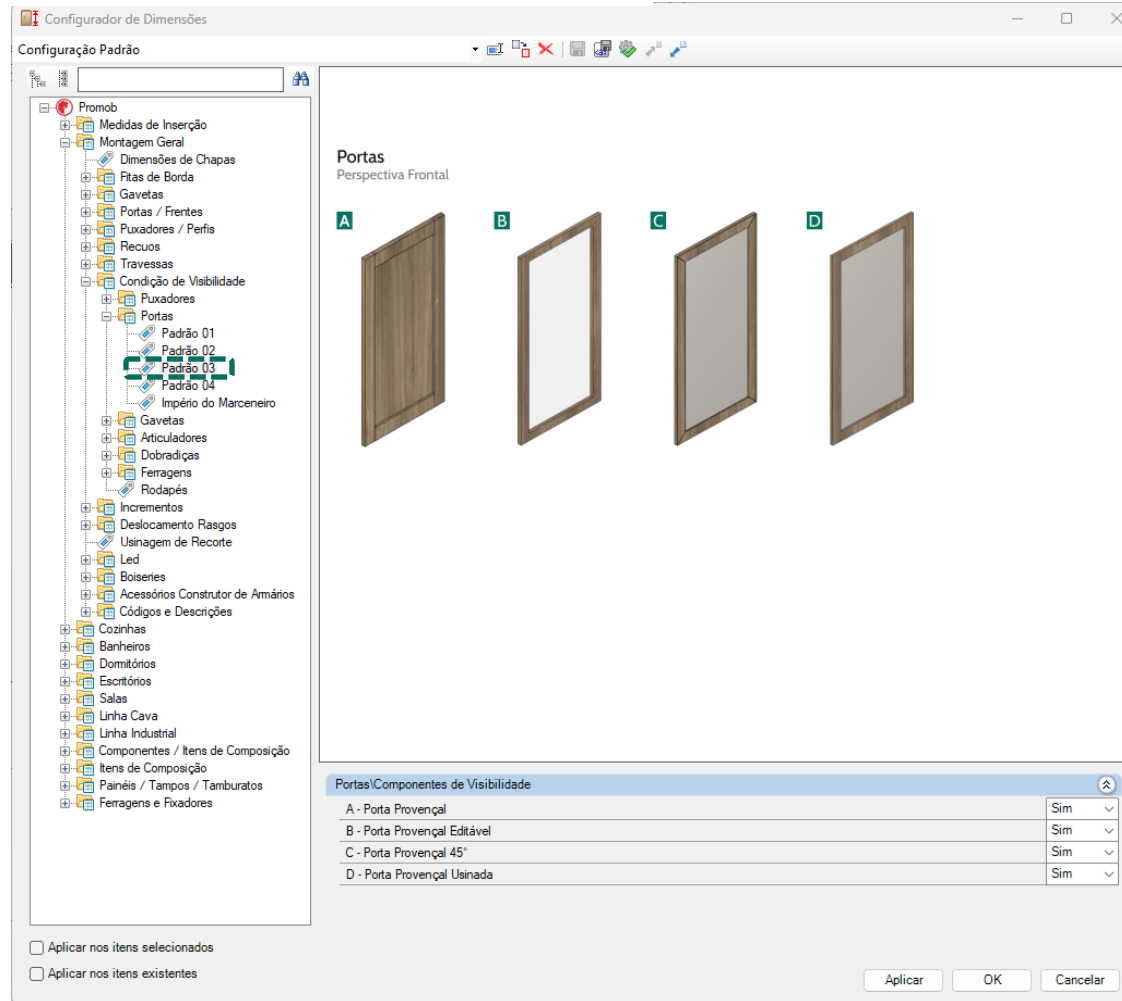

Sobre as Portas:  
Existe a possibilidade de **não** utilizar portas.

# Tipos de Portas

## Portas 04

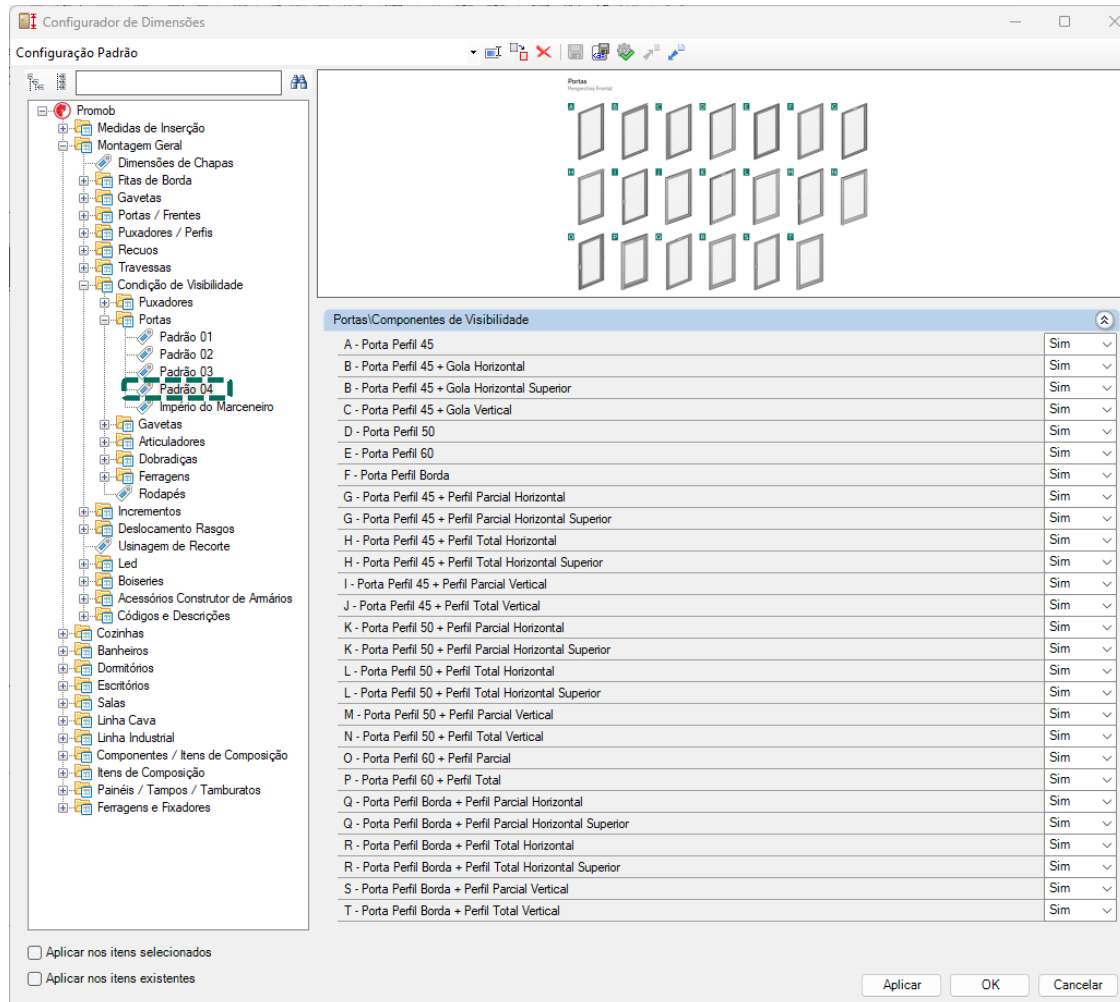

Sobre as Portas:  
 Existe a possibilidade de **não** utilizar portas.

# Tipos de Portas e Frentes

## Provençal e Editável





Configurador de Dimensões

Configuração Padrão

Promob

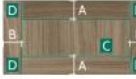
- Medidas de Inserção
- Montagem Geral
  - Dimensões de Chapas
  - Fitas de Borda
  - Gavetas
  - Portas / Frentes
    - Provençal**
      - Provençal e Editável
      - Provençal 45
      - Provençal Usinada
    - Cava
    - Ripado
    - Alumínio
    - Almofadada
    - Perfil Y
    - Usinada Ventilada
  - Puxadores / Perfis
  - Recuos
  - Travessas
  - Condição de Visibilidade
  - Incrementos
  - Deslocamento Rasgos
  - Usinagem de Recorte
  - Led
  - Boiseries
  - Acessórios Construtor de Armários
  - Códigos e Descrições
- Cozinhas
- Banheiros
- Dormitórios
- Escritórios
- Salas
- Linha Cava
- Linha Industrial
- Componentes / Itens de Composição
- Itens de Composição
- Painéis / Tampos / Tamburatos
- Ferragens e Fixadores

Aplicar nos itens selecionados  
 Aplicar nos itens existentes

**Provençal & Provençal Editável**  
 Vista Frontal: 
 Perspectiva Frontal: 
 Provençal O1: 
 Prov. Editável O3: 

**Portas / Frentes | Provençal e Provençal Editável**

A - Dimensão da Travessa Superior e Inferior	50
B - Dimensão da Travessa Direita e Esquerda	50
C - Fita de Borda Interna das Travessas	SIM
D - Fita de Borda Lateral das Travessas Superior e Inferior	NAO

**Portas / Frentes | Provençal**

E - Montagem Explodida de Portas e Frentes	Não
F - Espessura do Painel Central	6
G - Avanço do Painel Central sobre as Travessas	5
H - Avanço Lateral das Travessas	0

**Portas / Frentes | Provençal Editável**

E - Montagem Explodida de Portas e Frentes	Não
F - Espessura do Painel Central Extra	1
F - Espessura do Painel Central Vidro	6
G - Avanço do Painel Central sobre as Travessas Extra	5
G - Avanço do Painel Central sobre as Travessas Vidro	5
H - Avanço Lateral das Travessas	0

Aplicar OK Cancelar

# Tipos de Portas e Frentes

## Provençal 45

Configurador de Dimensões

Configuração Padrão

Promob

- Medidas de Inserção
- Montagem Geral
  - Dimensões de Chapas
  - Fitas de Borda
  - Gavetas
  - Portas / Frentes
    - Provençal
      - Provençal e Editável
      - Provençal 45
      - Provençal Usinada
    - Cava
    - Ripado
    - Alumínio
    - Almofadada
    - Perfil Y
    - Usinada Ventilada
  - Puxadores / Perfis
  - Recuos
  - Travessas
  - Condição de Visibilidade
  - Incrementos
  - Deslocamento Rasgos
  - Usinagem de Recorte
  - Led
  - Boiseries
  - Acessórios Construtor de Armários
  - Códigos e Descrições
- Cozinhas
- Banheiros
- Dormitórios
- Escritórios
- Salas
- Linha Cava
- Linha Industrial
- Componentes / Itens de Composição
- Itens de Composição
- Painéis / Tampos / Tamburatos
- Ferragens e Fixadores

Provençal 45

Vista Frontal Portas/Frentes

Painel Central

Painel Traseiro Parcial

Painel Traseiro Total

Portas / Frentes/Provençal 45

A - Tipo de Montagem: Painel Ce

Portas / Frentes/Provençal 45/Painel Central

B - Dimensão da Travessa Frontal	50
C - Espessura do Painel	6
D - Espessura das Travessas Frontais	15
E - Avanço do Painel sobre as Travessas	5
H - Rasgo do Painel Central	Sim

Portas / Frentes/Provençal 45/Painel Traseiro Parcial

B - Dimensão da Travessa Frontal	50
C - Espessura do Painel	6
D - Espessura das Travessas Frontais	15
E - Avanço do Painel sobre as Travessas	5
F - Fita de Borda Interna das Travessas	SIM
G - Usinagem Traseira	Sim

Portas / Frentes/Provençal 45/Painel Traseiro Total

B - Dimensão da Travessa Frontal	50
C - Espessura do Painel	15
D - Espessura das Travessas Frontais	6
F - Fita de Borda Interna das Travessas	SIM
I - Composição Laminada como Item de Produção	Sim

Aplicar nos itens selecionados

Aplicar nos itens existentes

Aplicar OK Cancelar



# Tipos de Portas e Frentes

## Provençal Usinada

Configurador de Dimensões

Configuração Padrão

Promob

- Medidas de Inserção
- Montagem Geral
  - Dimensões de Chapas
  - Fitas de Borda
  - Gavetas
  - Portas / Frentes
    - Provençal
      - Provençal e Editável
      - Provençal 45
      - Provençal Usinada**
    - Cava
    - Ripado
    - Alumínio
    - Almofadada
    - Perfil Y
    - Usinada Ventilada
  - Puxadores / Perfis
  - Recuos
  - Travessas
  - Condição de Visibilidade
  - Incrementos
  - Deslocamento Rasgos
  - Usinagem de Recorte
  - Led
  - Boiseries
  - Acessórios Construtor de Armários
  - Códigos e Descrições
  - Cozinhas
  - Banheiros
  - Domitórios
  - Escritórios
  - Salas
  - Linha Cava
  - Linha Industrial
  - Componentes / Itens de Composição
  - Itens de Composição
  - Painéis / Tampos / Tamburatos
  - Ferragens e Fixadores

Provençal Usinada

Vista Frontal | Perspectiva Frontal | Vista Frontal | Perspectiva Traseira | Vista Frontal | Perspectiva Traseira

Item Único | Explodida c/ Painel Traseiro Parcial | Explodida c/ Painel Traseiro Total

O1 | O2 | O3 | O4 | O5 | O5

G | H | D | E | F | I Sim | I Não

C-D | C-D

Portas / Frentes\Provençal Usinada

A - Tipo de Montagem: Item Único

Portas / Frentes\Provençal Usinada\Explodida c/ Painel Traseiro Parcial

B - Dimensão da Moldura Frontal	50
C - Espessura do Painel	6
D - Espessura da Moldura Frontal	15
E - Avanço do Painel sobre as Travessas	5
F - Usinagem Traseira	Sim

Portas / Frentes\Provençal Usinada\Explodida c/ Painel Traseiro Total

B - Dimensão da Moldura Frontal	50
C - Espessura do Painel	15
D - Espessura da Moldura Frontal	6
I - Composição Laminada como Item de Produção	Sim

Portas / Frentes\Provençal Usinada\Item Único

A - Dimensão da Moldura Frontal	50
G - Espessura da Porta	15
H - Profundidade da Usinagem Central	9

Aplicar nos itens selecionados

Aplicar nos itens existentes

Aplicar OK Cancelar

# Tipos de Portas e Frentes

## Perfil Y

Ao alterar essa configuração é possível editar o desconto do painel enviado para a produção do disponibilizado no ambiente 3D.

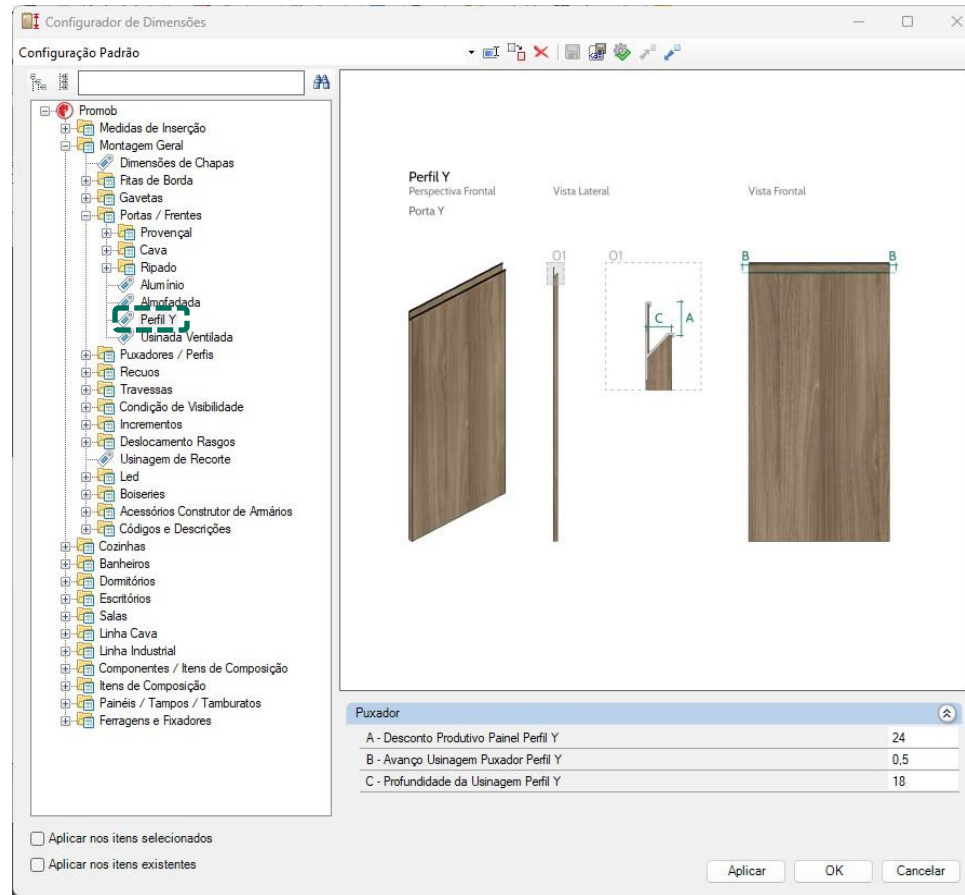

Parâmetro produtivo disponível em **Montagem Geral** → **Portas/Frentes** → **Perfil Y**.

# Tipos de Portas e Frentes

## Almofadada

Configurador de Dimensões

Configuração Padrão

Promob

- Medidas de Inserção
- Montagem Geral
  - Dimensões de Chapas
  - Fitas de Borda
  - Gavetas
  - Portas / Frentes
    - Provençal
    - Cava
    - Ripado
    - Alumínio
      - Almofadada**
      - Perfil
      - Usinada Ventilada
  - Puxadores / Perfis
  - Recuos
  - Travessas
  - Condição de Visibilidade
  - Incrementos
  - Deslocamento Rasgos
  - Usinagem de Recorte
  - Led
  - Boiseries
  - Acessórios Construtor de Armários
  - Códigos e Descrições
- Cozinhas
- Banheiros
- Dormitórios
- Escritórios
- Salas
- Linha Cava
- Linha Industrial
- Componentes / Itens de Composição
- Itens de Composição
- Painéis / Tampos / Tamburatos
- Ferragens e Fixadores

Almofadada

Perspectiva Frontal

Portas/Frentes

Vista Frontal Frentes

Não **A** Sim **A**

O1 O2

O1 O2

Portas

Portas / Frentes\Almofadada	
A - Operação de Usinagem	Não
B - Recuo Lateral da Usinagem	50
C - Recuo Superior/Inferior da Usinagem	50
D - Dimensão da Profundidade Usinagem	5
E - Largura da Usinagem Visual	20

Aplicar nos itens seleccionados

Aplicar nos itens existentes

Aplicar OK Cancelar



# Tipos de Portas e Frentes

## Ripado

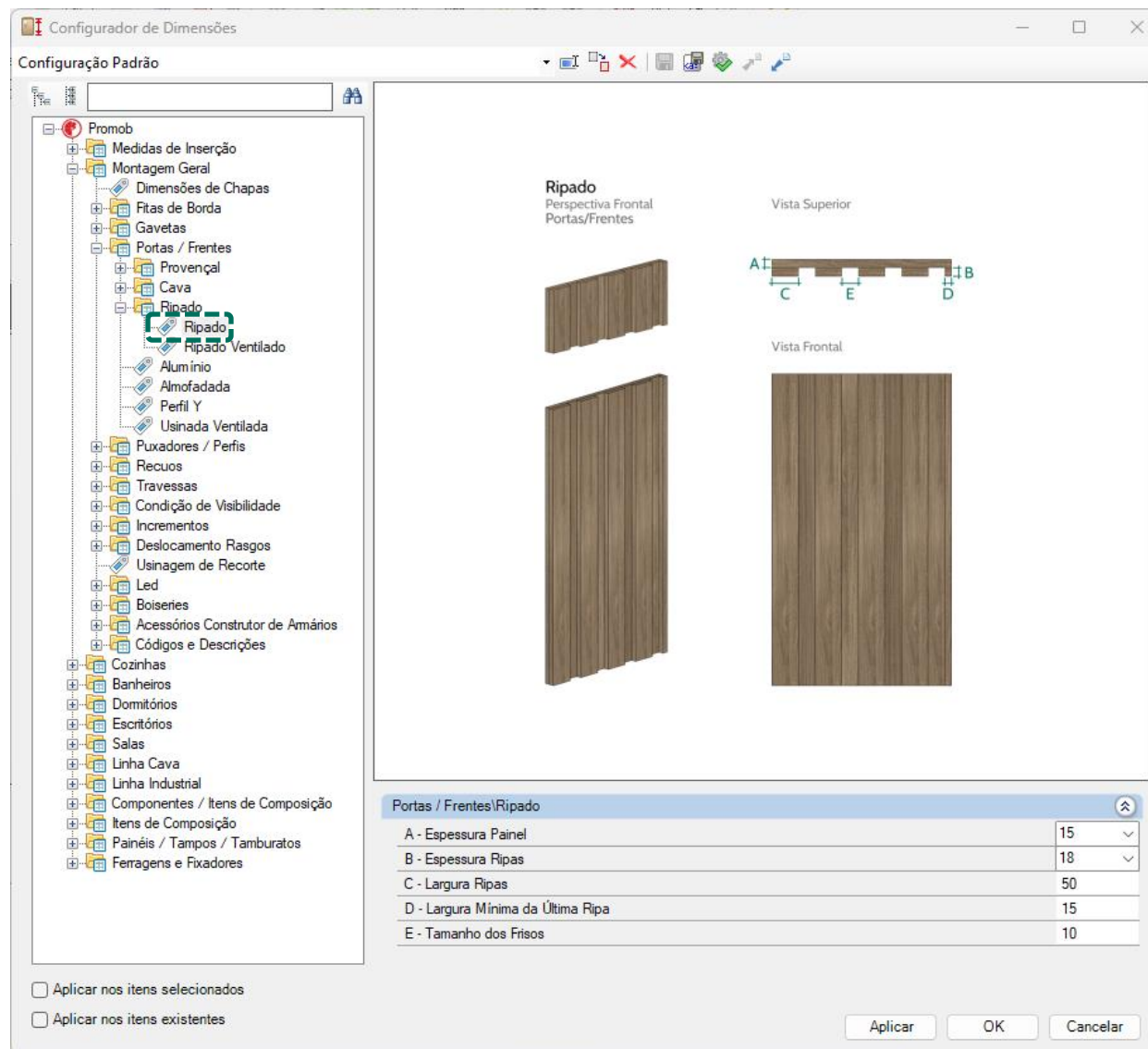

# Tipos de Portas e Frentes

## Ripado Ventilado

Configurador de Dimensões

Configuração Padrão

Promob

- Medidas de Inserção
- Montagem Geral
  - Dimensões de Chapas
  - Fitas de Borda
  - Gavetas
  - Portas / Frentes
    - Provençal
    - Cava
    - Ripado
      - Ripado Ventilado**
      - Alumínio
      - Almofadada
      - Perfil Y
      - Usinada Ventilada
  - Puxadores / Perfis
  - Recuos
  - Travessas
  - Condição de Visibilidade
  - Incrementos
  - Deslocamento Rasgos
  - Usinagem de Recorte
  - Led
  - Boiseries
  - Acessórios Construtor de Amâños
  - Códigos e Descrições
- Cozinhas
- Banheiros
- Dormitórios
- Escritórios
- Salas
- Linha Cava
- Linha Industrial
- Componentes / Itens de Composição
- Itens de Composição
- Painéis / Tampos / Tamburatos
- Ferragens e Fixadores

**Ripado Ventilado**

Perspectiva Frontal Portas/Frentes

Vista Traseira Frontes

Perspectiva Traseira Portas/Frentes

Não F

Sim F

O1

O2

Portas

Vista Superior

A

C E D

B

G

G

Portas / Frentes\Ripado Ventilado

A - Espessura Painel Traseiro / Travessas	15	▼
B - Espessura Ripas	18	▼
C - Largura Ripas	50	
D - Largura Mínima da Última Ripa	15	
E - Tamanho dos Frisos	10	
F - Montagem Painel Traseiro com Travessas	Não	▼
G - Dimensão Painel Traseiro / Travessas	50	
H - Fita de Borda Interna das Travessas	SIM	▼
I - Fita de Borda Lateral das Travessas Superior e Inferior	NAO	▼

Aplicar nos itens selecionados

Aplicar nos itens existentes

Aplicar OK Cancelar



# Tipos de Portas e Frentes

## Cava

Configurador de Dimensões

Configuração Padrão

Promob

- Medidas de Inserção
- Montagem Geral
  - Dimensões de Chapas
  - Fitas de Borda
  - Gavetas
  - Portas / Frentes
    - Provencal
      - Cava**
        - Cava Central
        - Cava Parcial
        - Cava Vertical/Horizontal
        - Cava Madeira
      - Tipado
      - Alumínio
      - Almofadada
      - Perfil Y
      - Usinada Ventilada
    - Puxadores / Perfis
    - Recuos
    - Travessas
    - Condição de Visibilidade
    - Incrementos
    - Deslocamento Rasgos
    - Usinagem de Recorte
  - Led
  - Boiseres
  - Acessórios Construtor de Armários
  - Códigos e Descrições
- Cozinhas
- Banheiros
- Dormitórios
- Escritórios
- Salas
- Linha Cava
- Linha Industrial
- Componentes / Itens de Composição
- Itens de Composição
- Painéis / Tampos / Tamburatos
- Ferragens e Fixadores

**Cava Central**  
 Perspectiva Frontal  
 Portas/Frentes

Horizontal Vertical

Vista Lateral  
 Frentes Horizontal

Vista Frontal

Portas Vertical

Desbaste Cava Usinagem Cava

Caval/Cava Central/Usinagem Cava

A - Largura da Usinagem	150
B - Altura da Usinagem	50
C - Afastamento Superior	50
D - Afastamento Lateral	40
E - Profundidade da Usinagem	8

Caval/Cava Central/Usinagem de Desbaste

A - Largura da Usinagem	150
B - Altura da Usinagem	50
C - Afastamento Superior	50
D - Afastamento Lateral	40
E - Profundidade da Usinagem	8
F - Offset da Usinagem	1

Aplicar nos itens selecionados  
 Aplicar nos itens existentes

Aplicar OK Cancelar

Modelos de portas com **puxador cava** disponíveis no sistema: **avas centrais, parciais, verticais e horizontais.**

# Tipos de Portas e Frentes

## Cava

No Configurator de CNC, são definidos dois processos distintos para cada tipo de porta:

- Desbaste\_Cava: Etapa inicial que remove o excesso de material.
- Usinagem\_Cava: Responsável pela modelagem final do puxador.

Desbaste Cava

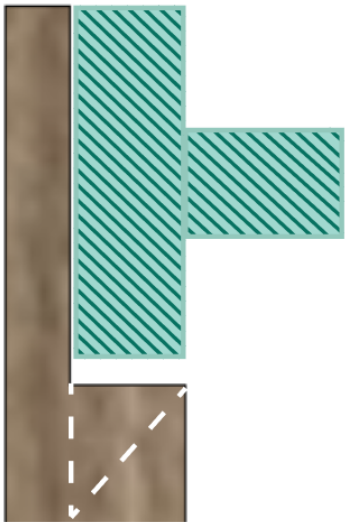

Usinagem Cava

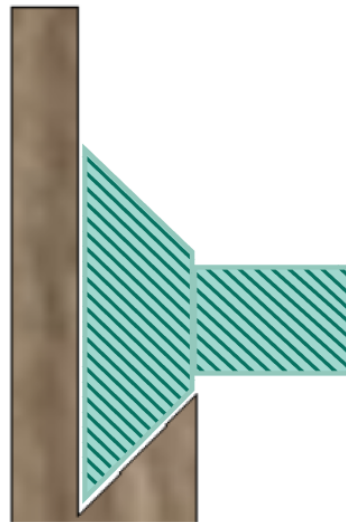

Desbaste Cava

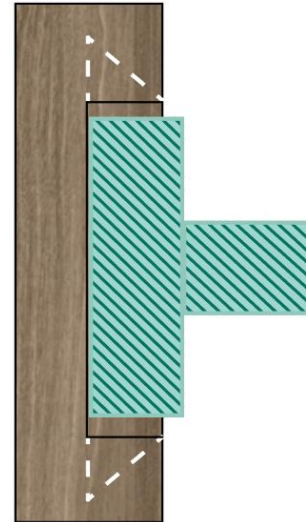

Usinagem Cava



Para evitar marcas de entrada na superfície usinada, a linha de usinagem do processo Usinagem\_Cava deve iniciar fora da peça. Para isso, foi adicionado um atributo específico no configurador de dimensões.

# Tipos de Portas e Frentes

## Cava

É possível adicionar usinagem produtiva na porta Cava Madeira.

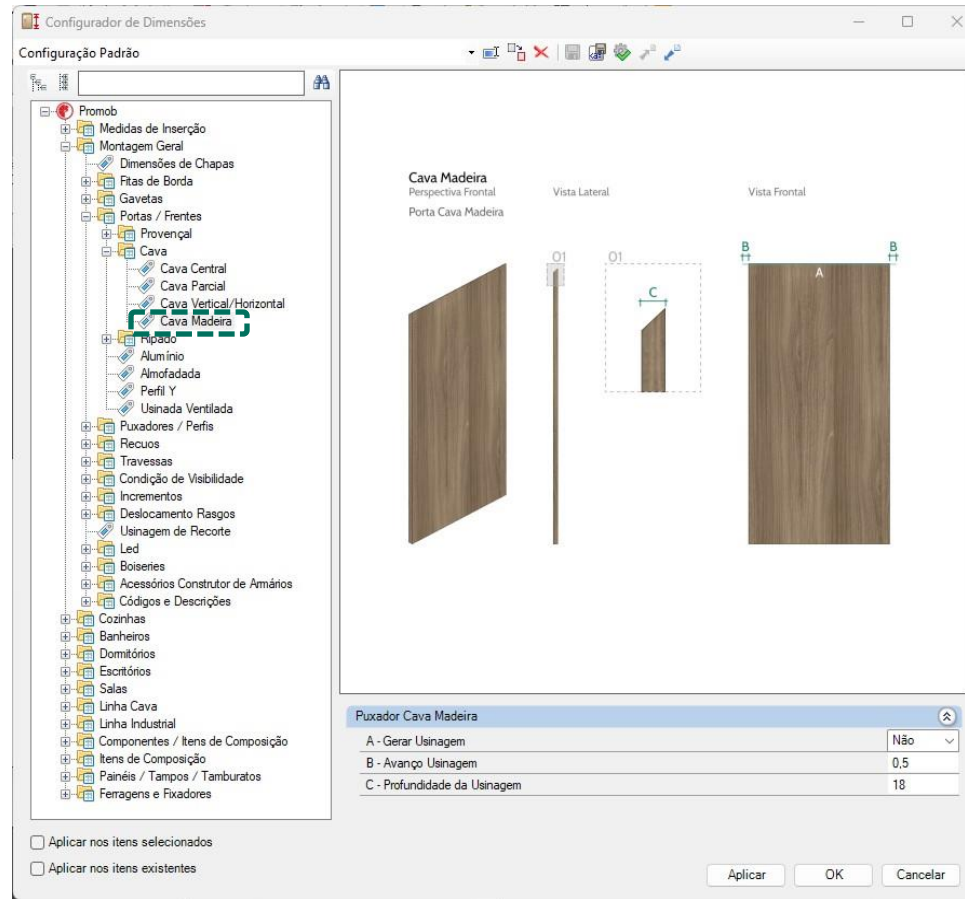

Parâmetro produtivo disponível em **Montagem Geral** → **Portas/Frentes** → **Cava** → **Cava Madeira**.

# Tipos de Portas e Frentes

## Usinada Ventilada

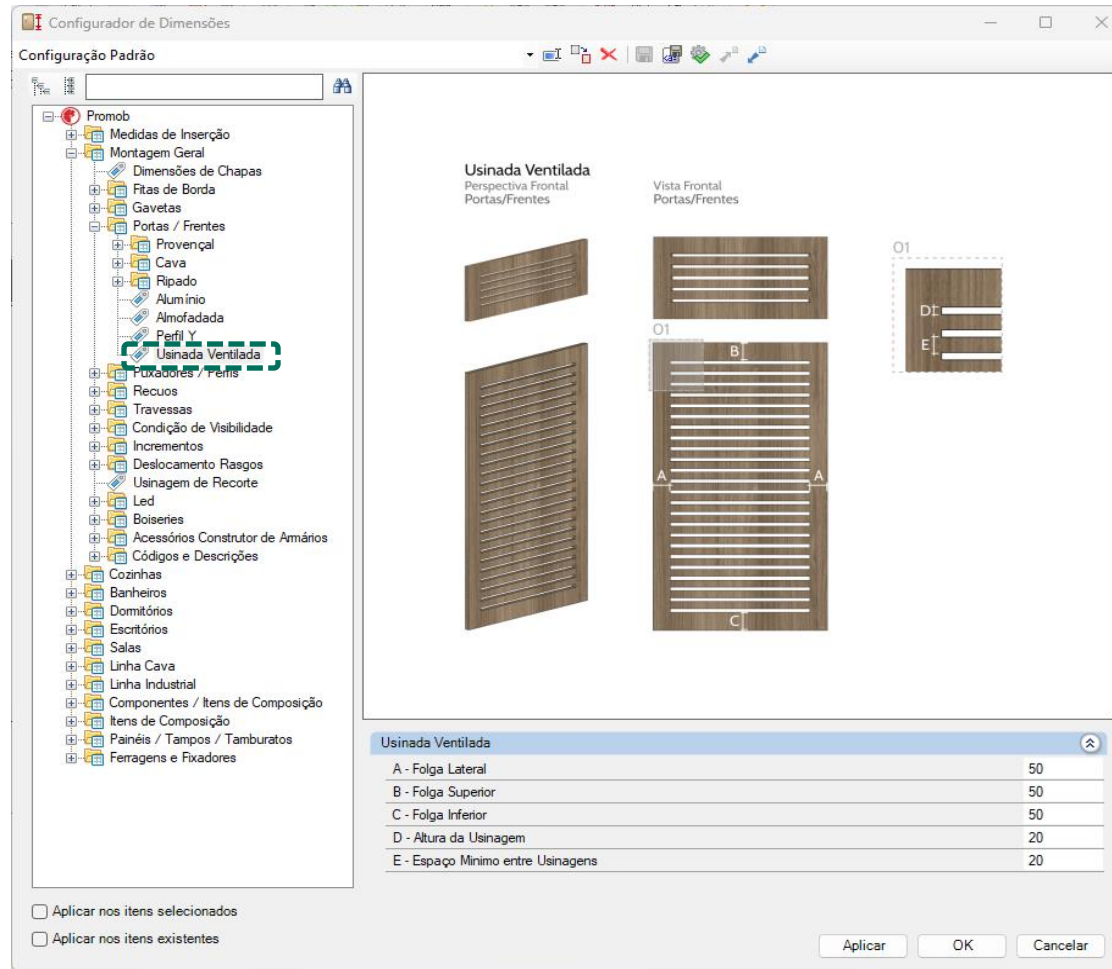

O modelo Usinada Ventilada é exibido apenas em portas e frentes com dimensões que comportem pelo menos uma usinagem conforme configurado, nesse caso aplica-se uma única usinagem centralizada, desconsiderando as folgas superior e inferior.

# Cores dos Componentes de Portas

## Gola

Para **todos** os trilhos, ponteiras, puxadores Gola, Concha, Perfil, Versatile, Udine, perfil Y, perfis de alumínio e puxadores Cava é possível definir **5 opções de cores**.

### Gola

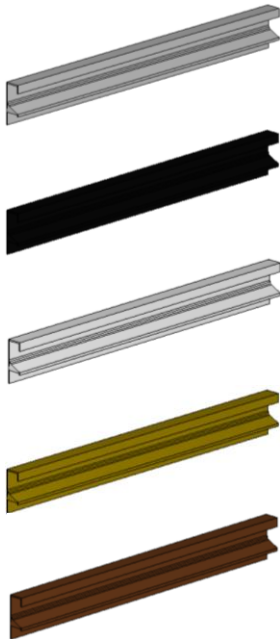

### Gola + Ponteira Fechada

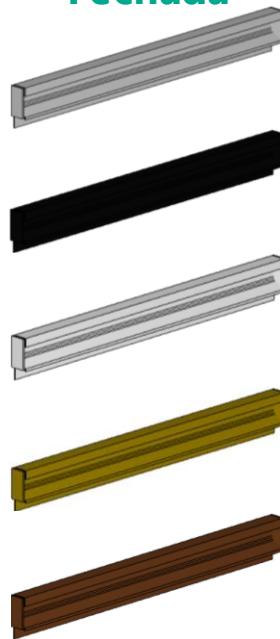

### Gola + Ponteira Aberta

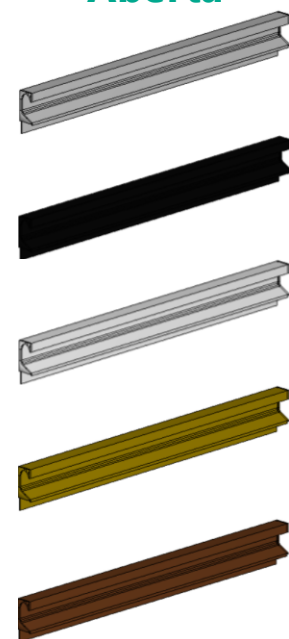

# Cores dos Componentes de Portas

## Versatile e Udine

Para **todos** os trilhos, ponteiras, puxadores Gola, Concha, Perfil, Versatile, Udine, perfil Y, perfis de alumínio e puxadores Cava é possível definir **5 opções de cores**.

### Versatile

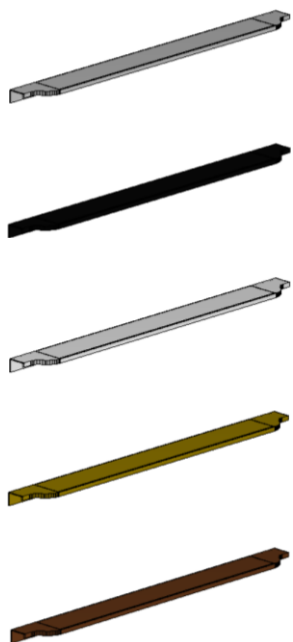

### Versatile + Ponteira

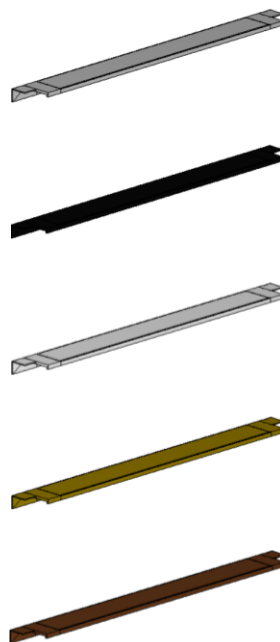

### Udine

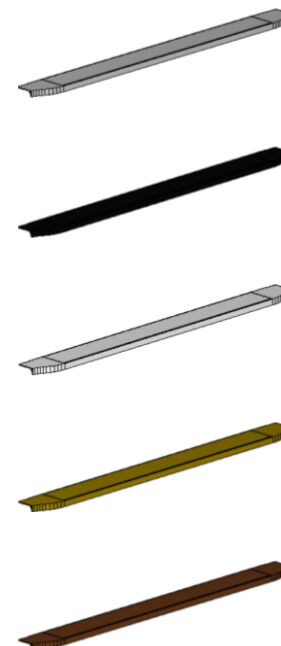

# Cores dos Componentes de Portas

## Perfil, Concha e Perfil Y

Para **todos** os trilhos, ponteiras, puxadores Gola, Concha, Perfil, Versatile, Udine, perfil Y, perfis de alumínio e puxadores Cava é possível definir **5 opções de cores**.

### Perfil

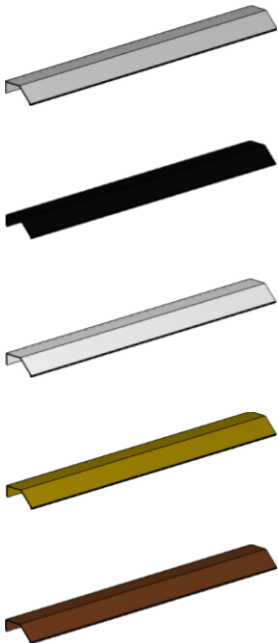

### Concha

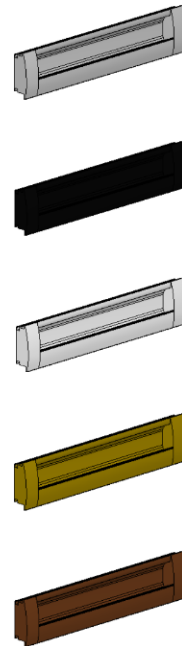

### Udine

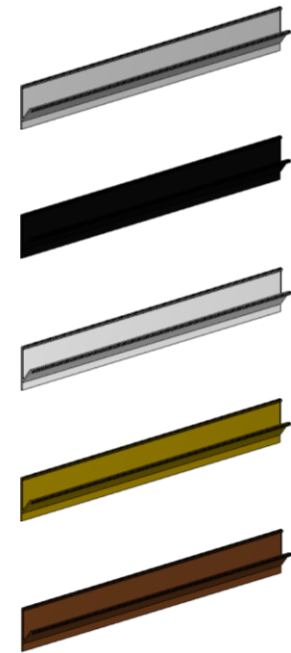

# Tipos de Puxadores

## Puxadores 01

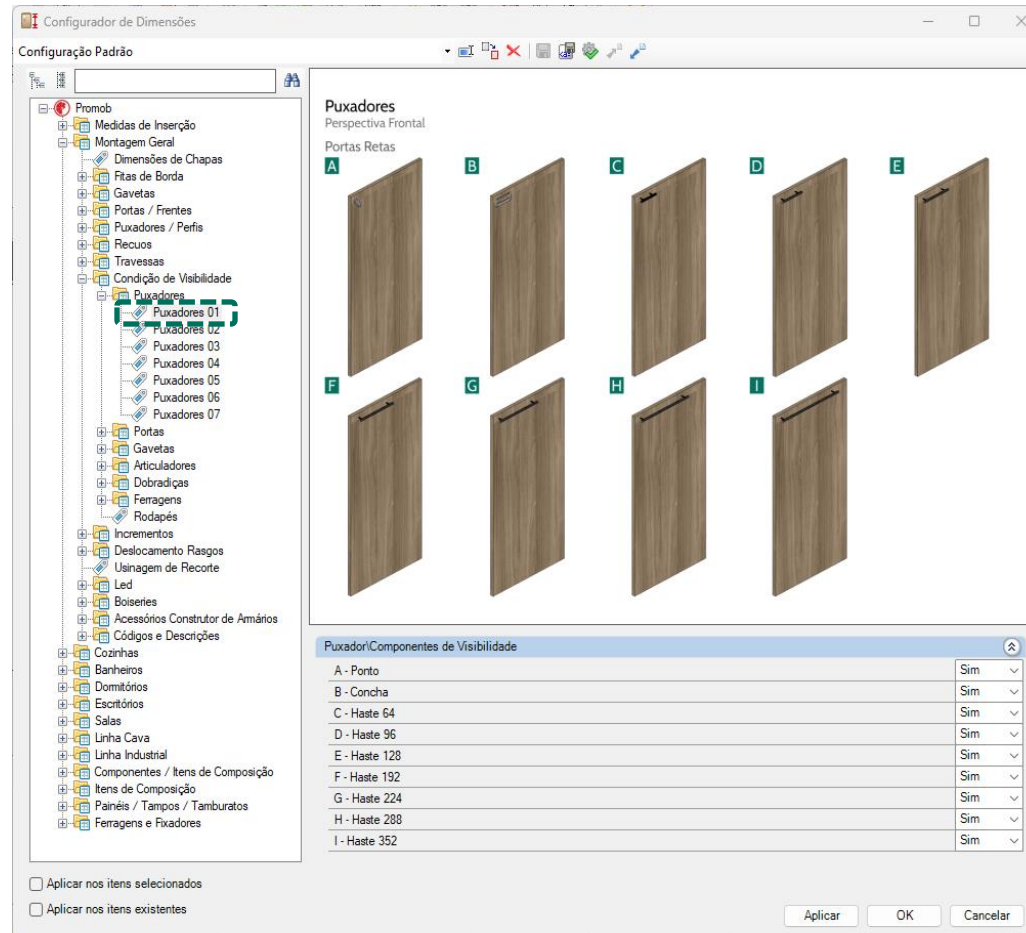

Sobre os Puxadores:

Existe a possibilidade de **não** utilizar puxadores;

Puxadores genéricos utilizam **furação de marcação**;

Pode-se alterar o **posicionamento** dos puxadores na porta durante o projeto.

# Tipos de Puxadores

## Puxadores 02

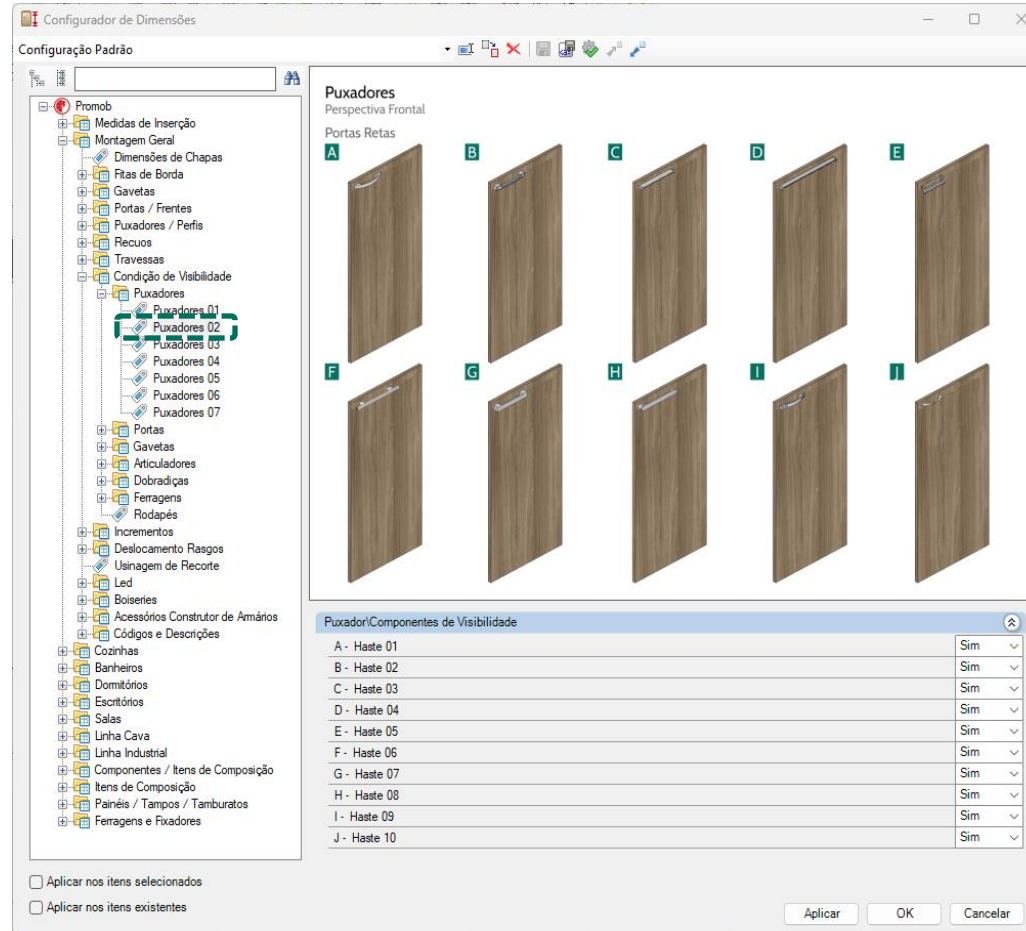

Sobre os Puxadores:

Existe a possibilidade de **não** utilizar puxadores;

Puxadores genéricos utilizam **furação** de **marcação**;

Pode-se alterar o **posicionamento** dos puxadores na porta durante o projeto.

# Tipos de Puxadores

## Puxadores 03

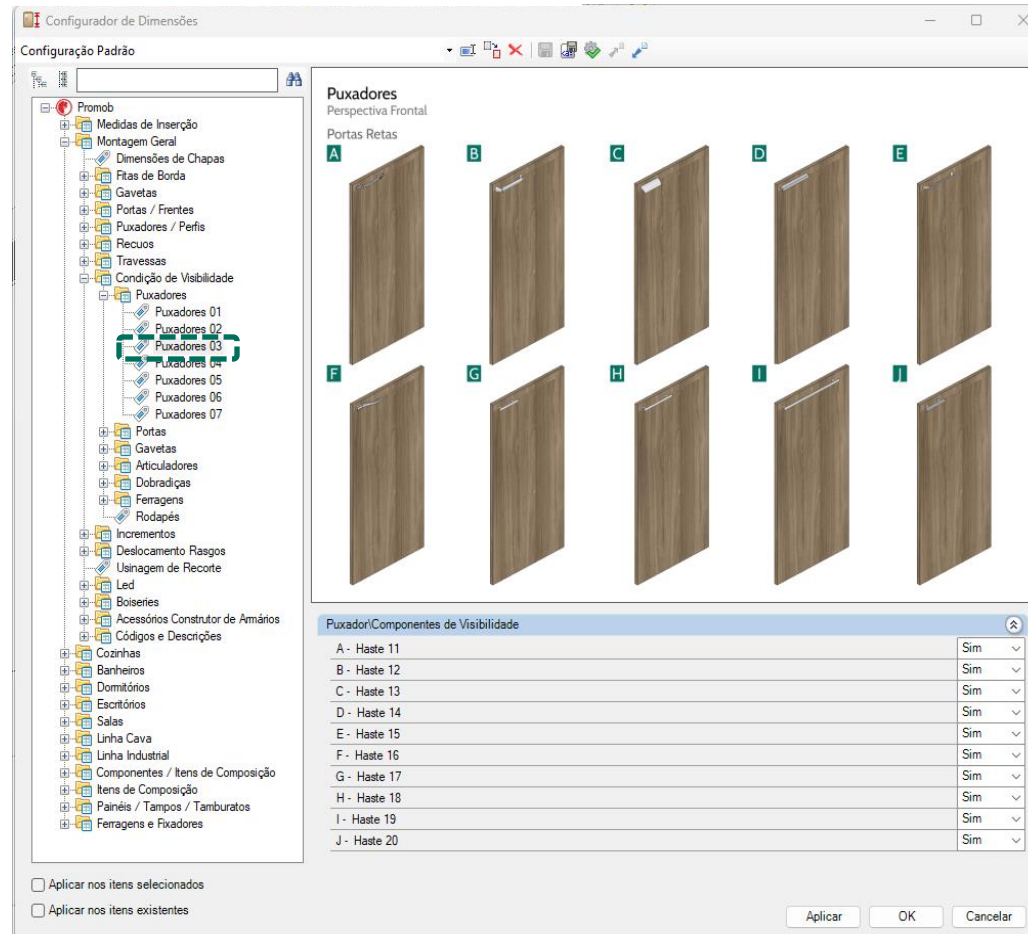

Sobre os Puxadores:

Existe a possibilidade de **não** utilizar puxadores;

Puxadores genéricos utilizam **furação** de **marcação**;

Pode-se alterar o **posicionamento** dos puxadores na porta durante o projeto.

# Tipos de Puxadores

## Puxadores 04

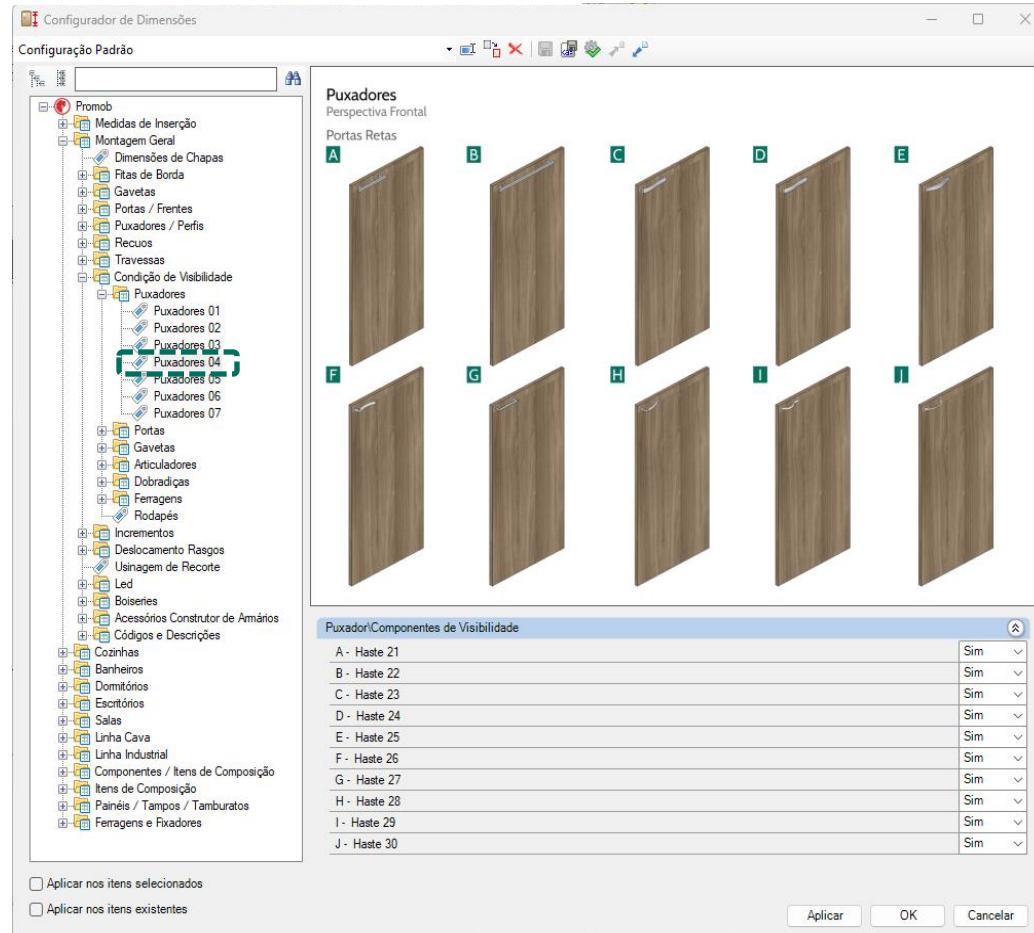

Sobre os Puxadores:

Existe a possibilidade de **não** utilizar puxadores;

Puxadores genéricos utilizam **furação** de **marcação**;

Pode-se alterar o **posicionamento** dos puxadores na porta durante o projeto.

# Tipos de Puxadores

## Puxadores 05

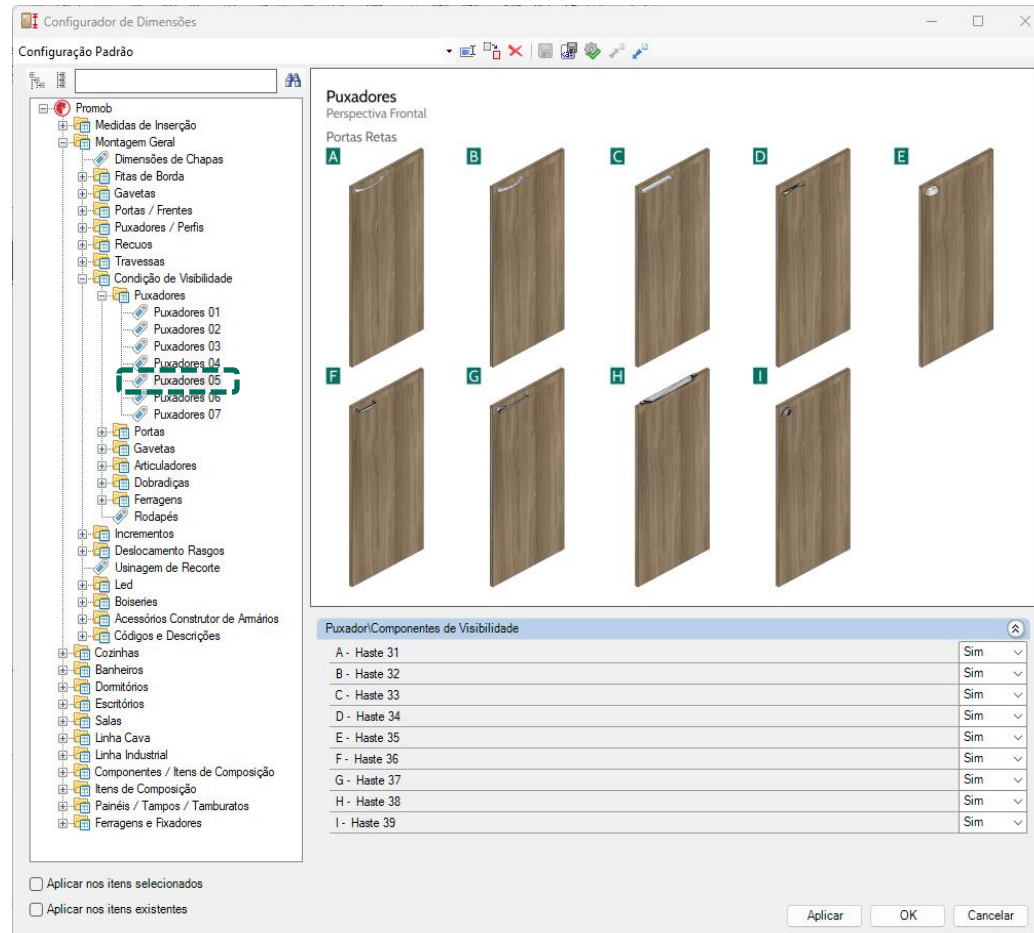

Sobre os Puxadores:

Existe a possibilidade de **não** utilizar puxadores;

Puxadores genéricos utilizam **furação** de **marcação**;

Pode-se alterar o **posicionamento** dos puxadores na porta durante o projeto.

# Tipos de Puxadores

## Puxadores 06

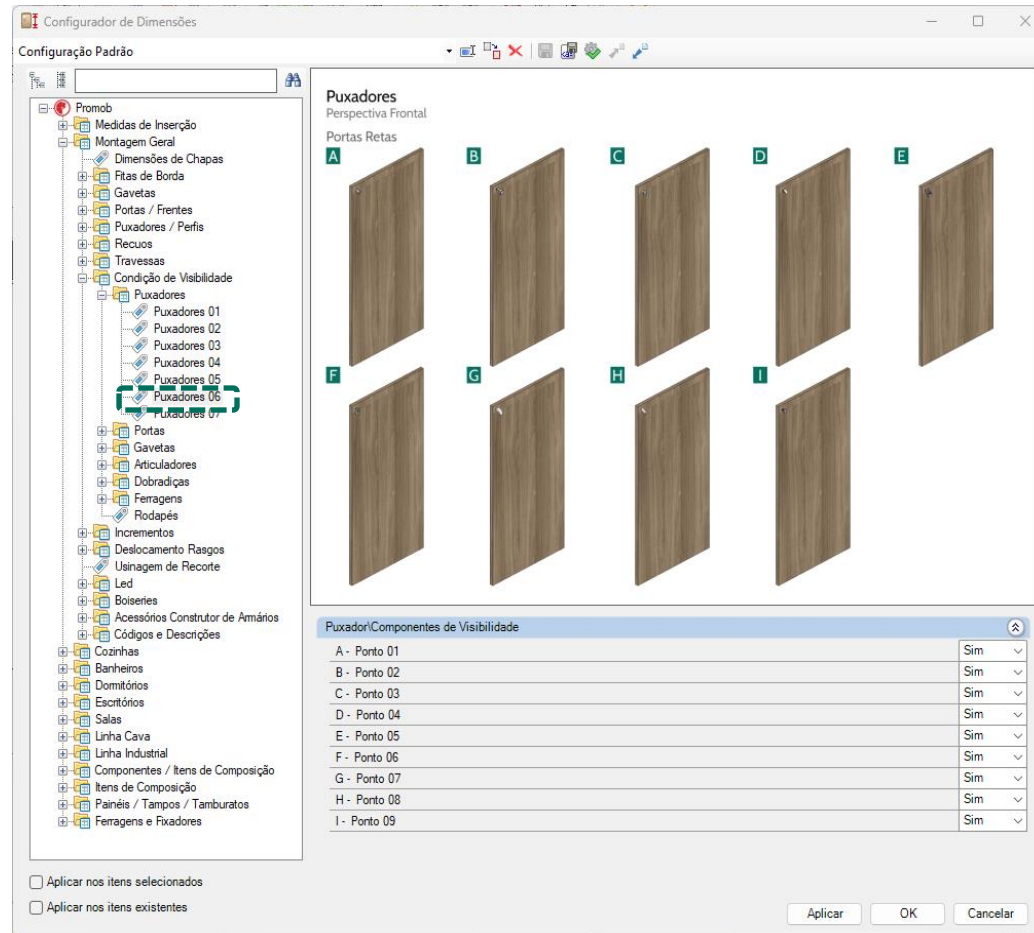

Sobre os Puxadores:

Existe a possibilidade de **não** utilizar puxadores;

Puxadores genéricos utilizam **furação** de **marcação**;

Pode-se alterar o **posicionamento** dos puxadores na porta durante o projeto.

# Tipos de Puxadores

## Puxadores 07

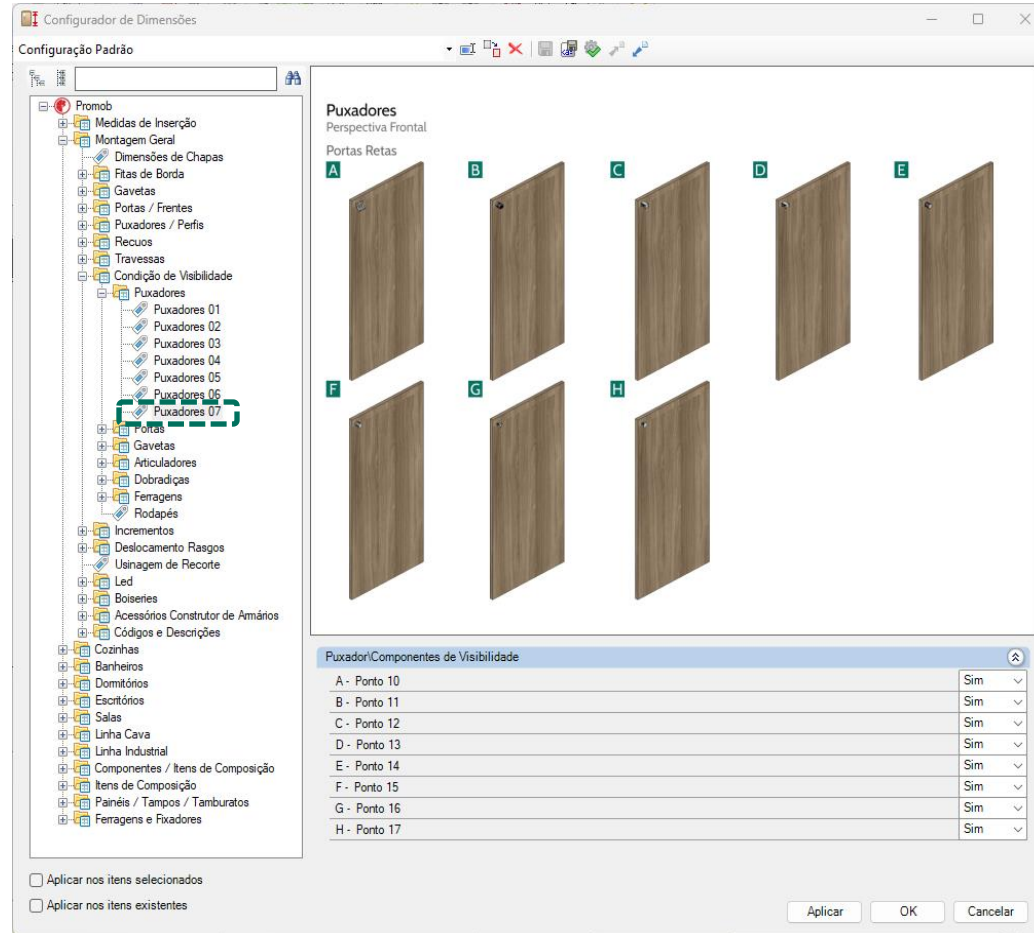

Sobre os Puxadores:

Existe a possibilidade de **não** utilizar puxadores;

Puxadores genéricos utilizam **furação de marcação**;

Pode-se alterar o **posicionamento** dos puxadores na porta durante o projeto.

# Tipos de Puxadores

## Haste e Ponto

Para os puxadores **haste** e **ponto**, está disponível a opção de **usar** ou **não furação**; Os puxadores **haste** disponibilizam a opção de **configurar a distância da furação** no **painel de propriedades**.



# Tipos de Puxadores

## Haste e Ponto

O **diâmetro** e **profundidade** da furação são **configuráveis**

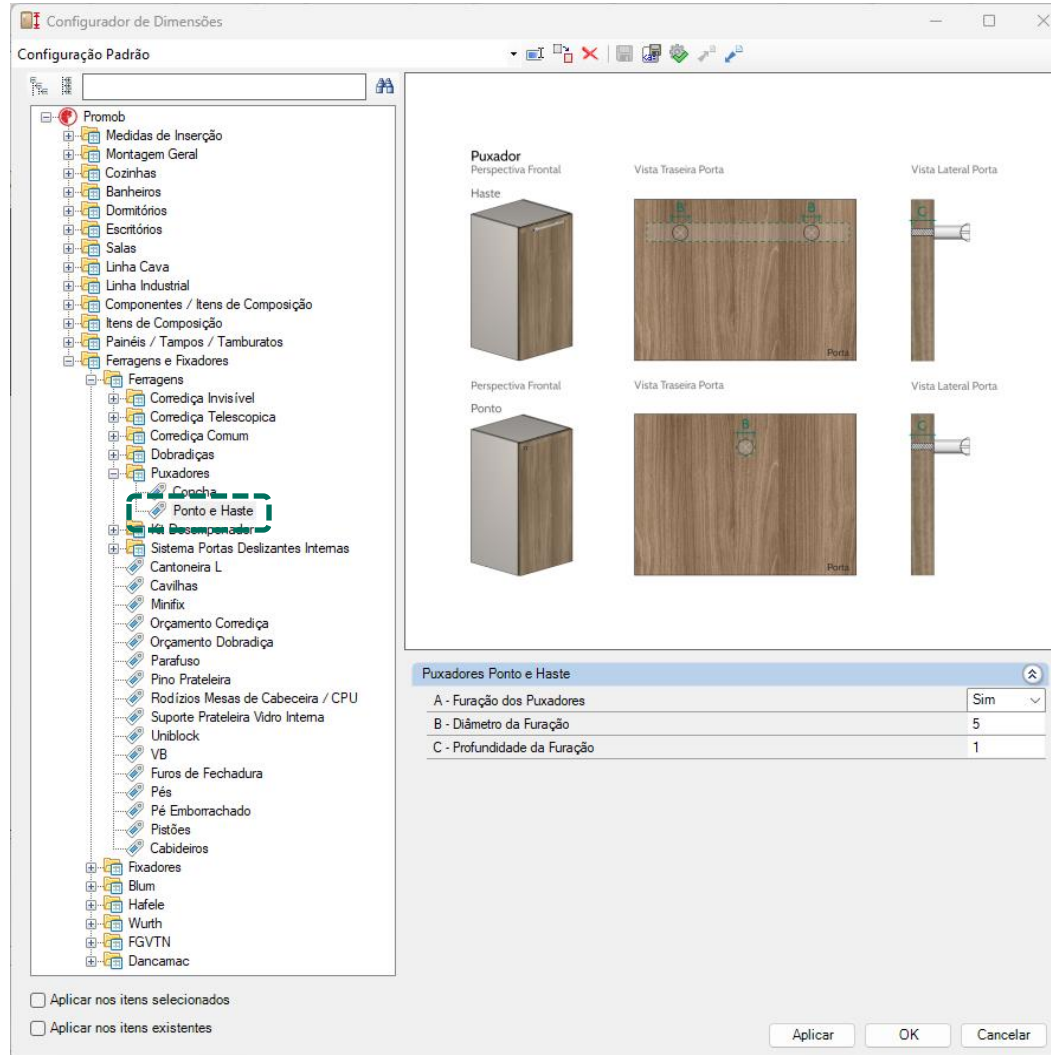

# Tipos de Puxadores

## Gola, Udine, Versatile e Perfil

Existe a possibilidade de **não utilizar** puxadores. Pode-se alterar o **posicionamento** dos puxadores na porta durante o projeto.

**Gola**



**Gola Ponteira Aberta**



**Gola Ponteira Fechada**



**Udine**



**Versatile**



**Versatile + Ponteira**



**Perfil Parcial**



**Perfil Total**



# Tipos de Puxadores

## Perfil Y

Existe a possibilidade de **não utilizar** puxadores. Pode-se alterar o **posicionamento** dos puxadores na porta durante o projeto.

Perfil Y



Perfil Y + Ponteira Parcial



Perfil Y + Ponteira Total



# Tipos de Puxadores

## Perfis Portas de Alumínio

Configurador de Dimensões

Configuração Padrão

Promob

- Medidas de Inserção
- Montagem Geral
  - Dimensões de Chapas
  - Fitas de Borda
  - Gavetas
  - Portas / Frontes
    - Puxadores / Perfis**
    - Perfis Portas Alumínio
    - Portas Alumínio Orçamento
    - Puxador Gôla
    - Puxador Versatile
    - Puxador Udlne
    - Perfil Y
    - Puxador Perfil
  - Recuos
  - Travessas
  - Condição de Visibilidade
  - Incrementos
  - Deslocamento Rasgos
  - Usinagem de Recorte
  - Led
  - Boiseries
  - Acessórios Construtor de Amários
  - Códigos e Descrições
- Cozinhas
- Banheiros
- Domitórios
- Escritórios
- Salas
- Linha Cava
- Linha Industrial
- Componentes / Itens de Composição
- Itens de Composição
- Painéis / Tampos / Tamburatos
- Ferragens e Fixadores

Portas Alumínio

Vista Frontal Vista Lateral

Perfil 45

01 01

Vista Frontal Vista Lateral

Perfil Borda

02 02

Vista Frontal Vista Lateral

Perfil 50

03 03

Vista Frontal Vista Lateral

Perfil 60

04 04

Estruturas

A - Perfil 45	5
B - Perfil Borda	2
C - Perfil 50	45
D - Perfil 60	30

Aplicar nos itens selecionados

Aplicar nos itens existentes

Aplicar OK Cancelar



# Tipos de Puxadores

## Puxador Versatile

Ao dar duplo clique no puxador é possível fazer a configuração do tamanho dele, respeitando o tamanho mínimo do perfil.

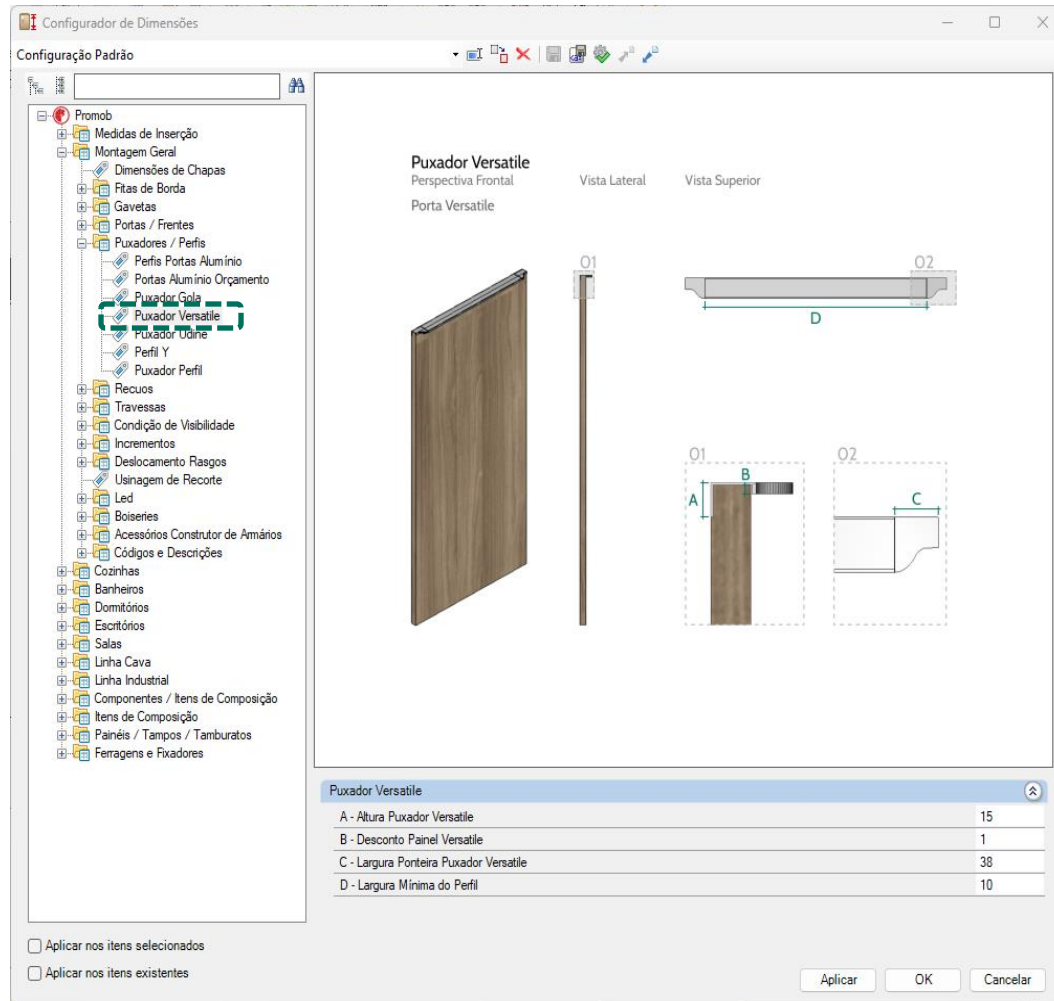

# Tipos de Puxadores

## Puxador Udine

Ao dar duplo clique no puxador é possível fazer a configuração do tamanho dele, respeitando o tamanho mínimo do perfil.

Configurador de Dimensões

Configuração Padrão

Puxador Udine

Perspectiva Frontal Vista Lateral Vista Superior

Porta Udine

Puxador Udine	
A - Desconto Painel Udine	1
B - Largura Ponteira Puxador Udine	38
C - Largura Mínima do Perfil	10

Aplicar nos itens selecionados

Aplicar nos itens existentes

Aplicar OK Cancelar



# Fitas de Borda

## Tipo e Espessura

Podem ser definidos os **lados** da **peça** que receberão a aplicação de **fita de borda** dos componentes.

### Módulo

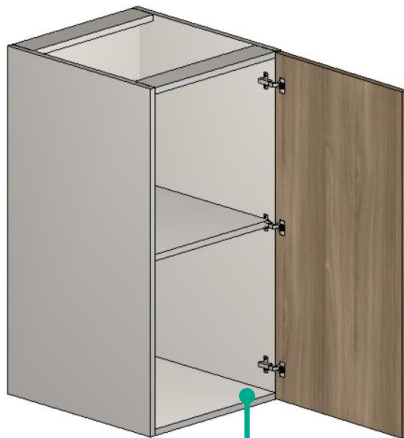

### Peça

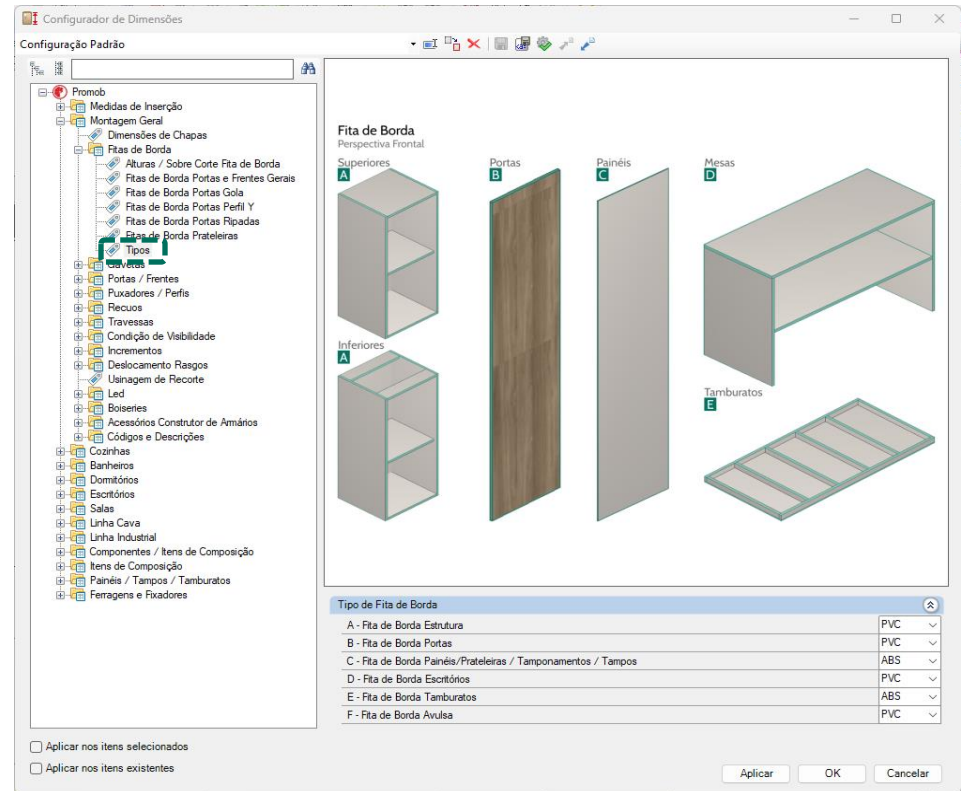
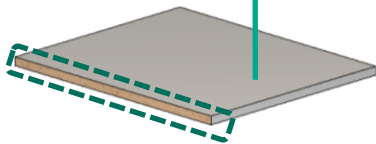

Podem ser definidos **tipos, alturas e espessuras diferentes** para portas e componentes do módulo. São elas: **PVC** ou **ABS**, alturas de **19, 22, 29, 35, 45 e 64mm** e espessuras de **0,45, 1, 1,5 ou 2mm**.

# Fitas de Borda

## Aplicação

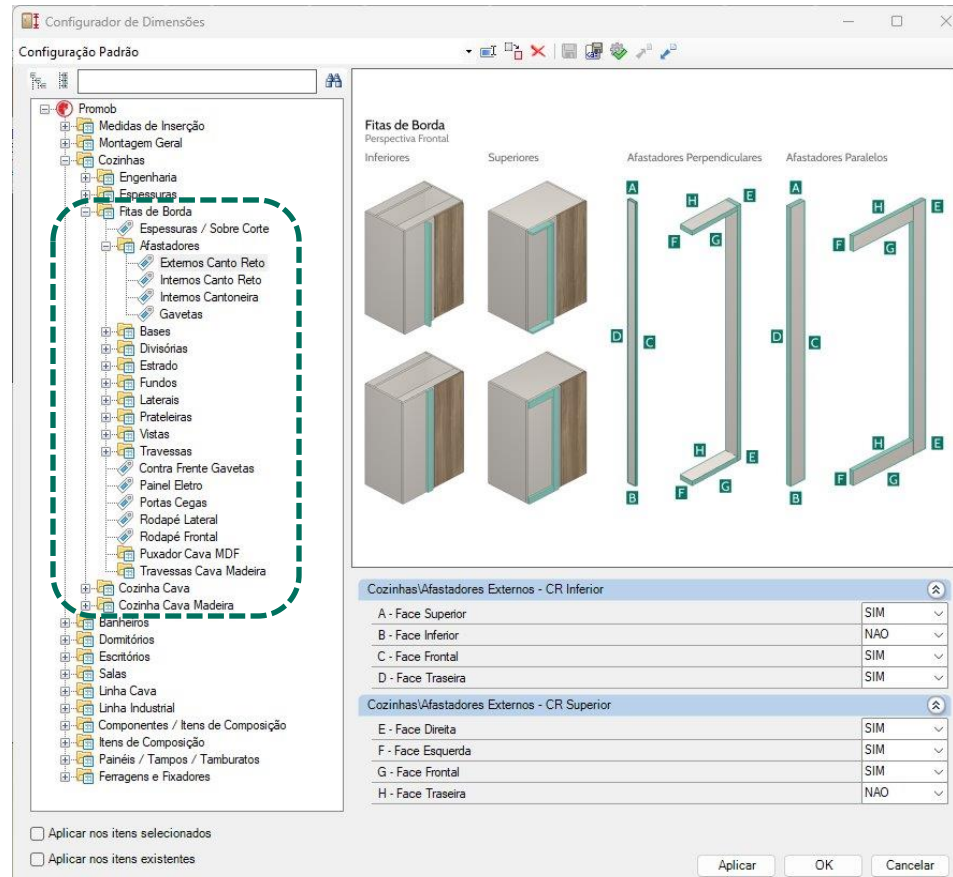

A aplicação da fita é definida para **cada componente** de **cada linha** através do **Configurador de Dimensões**.

# Fitas de Borda

## Altura e Sobre Corte

Configurador de Dimensões

Configuração Padrão

Promob

Medidas de Inserção

Montagem Geral

Dimensões de Chapas

Fitas de Borda

Alturas / Sobre Corte Fita de Borda

Fitas de Borda Portas e Frentes Gerais

Fitas de Borda Portas Gola

Fitas de Borda Portas Perfil Y

Fitas de Borda Portas Ripadas

Fitas de Borda Prateleiras

Tipos

Gavetas

Portas / Frentes

Puxadores / Perfis

Recuos

Travessas

Condição de Visibilidade

Incrementos

Deslocamento Rasgos

Usinagem de Recorte

Led

Boiseries

Acessórios Construtor de Armários

Códigos e Descrições

Cozinhas

Banheiros

Domitórios

Escritórios

Salas

Linha Cava

Linha Industrial

Componentes / Itens de Composição

Itens de Composição

Painéis / Tampos / Tamburatos

Ferragens e Fixadores

Alturas Fitas de Borda

Vista Superior

Perspectiva Frontal

Painel

O1

O2

O1

O2

Fita

B

Painel

A

Fita de Borda

A - Altura Fita de Borda p/ Chapa de 03mm	19
A - Altura Fita de Borda p/ Chapa de 06mm	19
A - Altura Fita de Borda p/ Chapa de 09mm	19
A - Altura Fita de Borda p/ Chapa de 12mm	19
A - Altura Fita de Borda p/ Chapa de 15mm	19
A - Altura Fita de Borda p/ Chapa de 18mm	22
A - Altura Fita de Borda p/ Chapa de 25mm	29
A - Altura Fita de Borda p/ Chapas Painéis	35
A - Altura Fita de Borda p/ Chapas Tampos Compostos	35
A - Altura Fita de Borda p/ Tamburato	64
A - Altura Fita de Borda p/ Tampos	29
A - Altura Fita de Borda p/ Tampos Escritórios	29
B - Sobre Corte da Fita de Borda	20

Aplicar nos itens selecionados

Aplicar nos itens existentes

Aplicar OK Cancelar



# Fitas de Borda

## Frontal

As fitas de **Borda Frontais** podem ser **editadas separadamente** das demais através da aba de **Ferramentas - Modelos**.

## Módulo

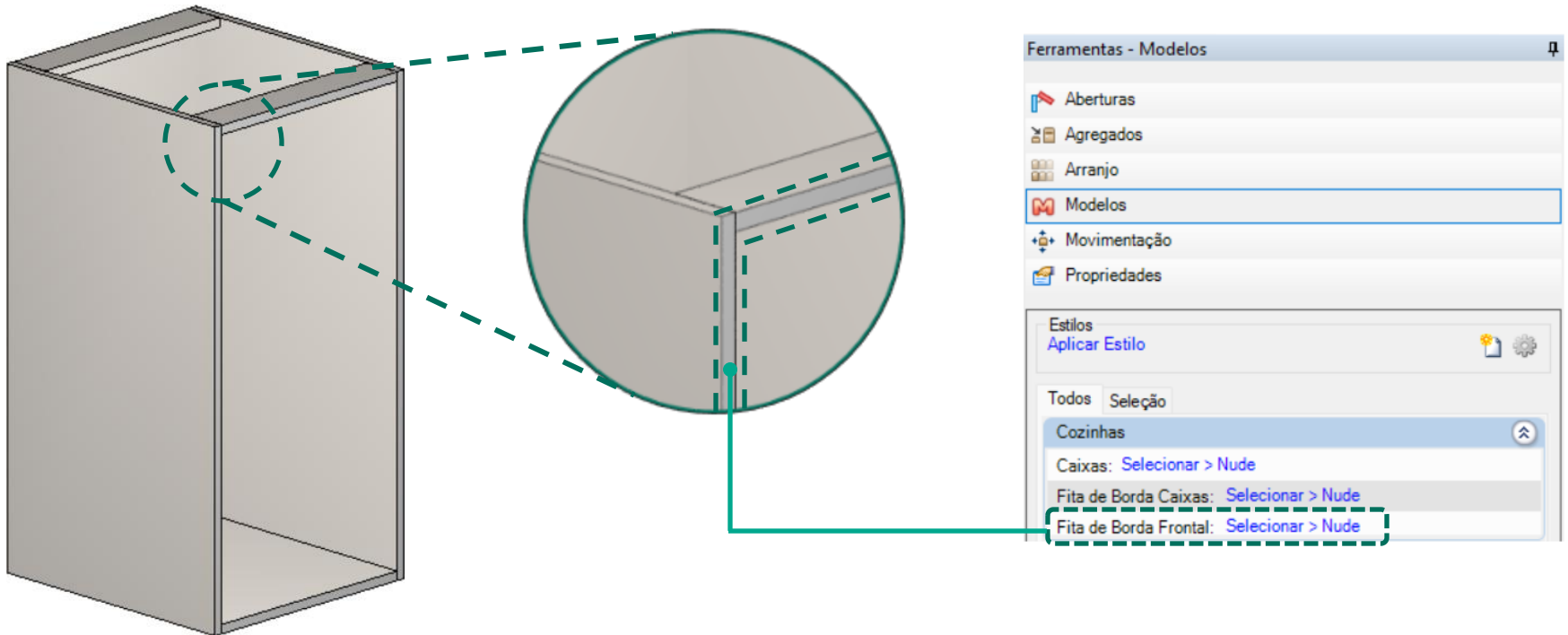

# Rodapés

## Condição de Visibilidade

Possibilidade de remoção dos rodapés **frontais, laterais e traseiros** através do **Configurador de Dimensões**.

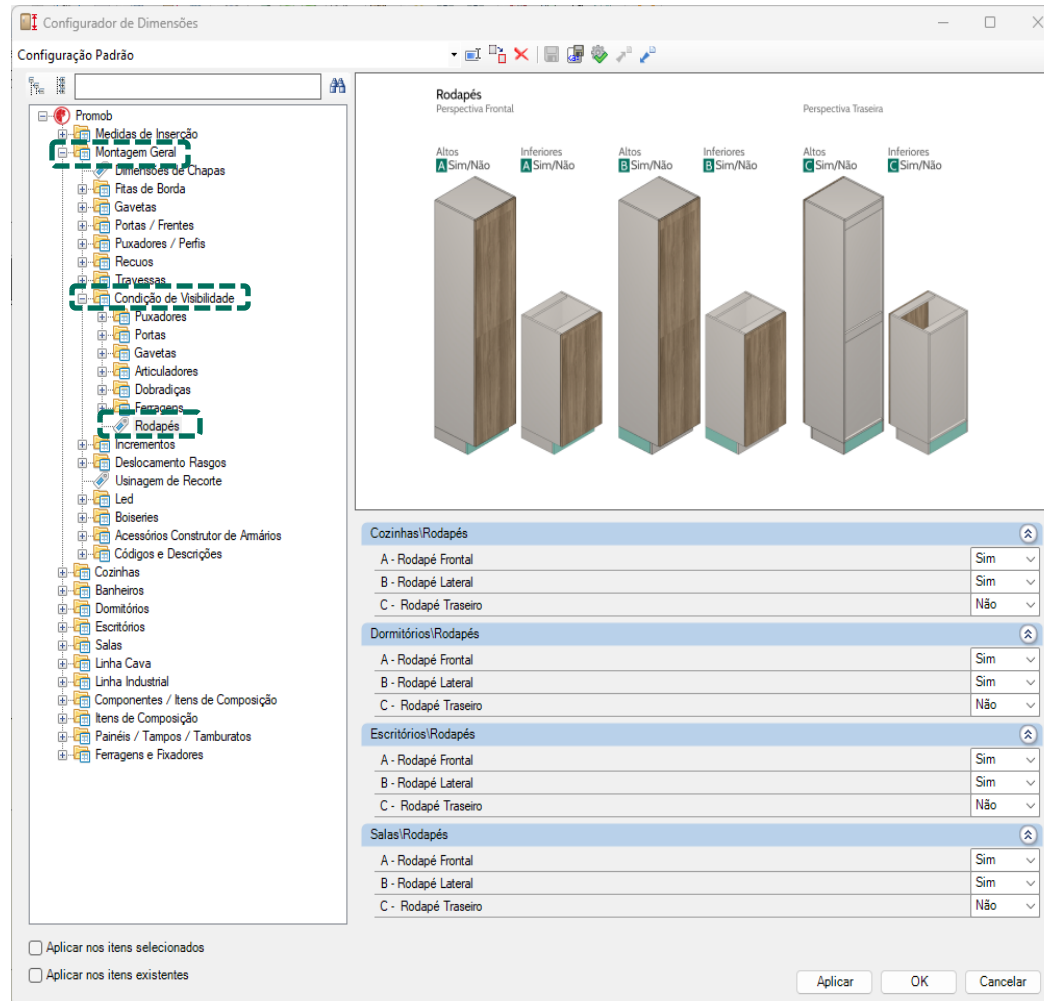

# Tamburatos

## Estrutura

### Opção 01

Metro Quadrado do Tamburato

ou

### Opção 02

Metro Quadrado da Estrutura  
+  
Metro Quadrado da Chapa de  
Revestimento

## Miolo

### Opção 01

Colmeia de Papel

ou

### Opção 02

Estruturado

O **miolo** do tamburato, pode receber o acabamento em **MDF Cru**, ou seguir o modelo aplicado ao tamburato, esta opção é configurada através do **Configurador de Dimensões**.



# Tamburatos

## Altura

A altura do tamburato é definida na seguinte tela do **Configurador de Dimensões**:

**Configurador de Dimensões**

Configuração Padrão

**Altura**  
Vista Frontal  
Tamburatos  
Vista Superior

Painéis\Tamburatos	
A - Altura de inserção do Tamburato	40
B - Altura Mínima do Tamburato	30
C - Altura Máxima do Tamburato	100

Aplicar nos itens selecionados  
 Aplicar nos itens existentes

Aplicar OK Cancelar



# Tamburatos

## Estrutura

No **Configurador de Dimensões** é possível definir as seguintes opções para os **tamburatos**:

Configurador de Dimensões

Configuração Padrão

Painéis / Tampos / Tamburatos

- Geral
- Espessuras Fitas
- Tampo Composto - Estrutura
- Alturas Tampos Compostos / Engrossurado
- Tamburatos - Estrutura**
- Tamponamentos
- Tampo Engrossurado - Estrutura
- Painéis Ripados
- Ferragens e Fixadores

**Estrutura**  
Perspectiva Frontal

Tamburatos

**A** Estruturado

**O1**  Vertical

**O1**  Horizontal

**A** Colmeia  
\*Imagem Ilustrativa

**B** M<sup>2</sup> Tamburato ou M<sup>1</sup> Estrutura + Chapas

**G** G + G1 + G2

**H** H + H1 + H2

Vista Frontal

Vista Superior

**Painéis/Tamburatos**

A - Material Miolo do Tamburato	MDF Cru
A - Miolo do Tamburato	Estruturado
B - Orçamento de Tamburato	M2 Estrutura
C - Otimização da Chapa Tamburato	SIM
C - Otimização das Travessas Tamburato	SIM
D - Espessura da Chapa do Painel de Tamburato	6
E - Espessura da Chapa das Travessas de Tamburato	15
F - Vão entre as Travessas	300
G - Tamburato X	20
H - Tamburato Y	20
I - Comprimento Chapa	2740
J - Largura Chapa	1840
K - Sentido do Veio da Travessa Interna	Horizontal

Aplicar nos itens selecionados  
 Aplicar nos itens existentes

Aplicar OK Cancelar



# Tamburatos

## Estrutura

O valor do **vão mínimo** da estrutura interna pode ser alterado no momento do projeto através do **Configurador de Dimensões**.

Configurador de Dimensões

Configuração Padrão

Promob

- Medidas de Inserção
- Montagem Geral
- Cozinhas
- Banheiros
- Domitórios
- Escritórios
- Salas
- Linha Cava
- Linha Industrial
- Componentes / Itens de Composição
- Itens de Composição
- Painéis / Tampos / Tamburatos
  - Geral
  - Espessuras Fitas
  - Tampo Composto - Estrutura
  - Alturas Tampus Compostos / Engrossurado
  - Tamburato - Altura
  - Tamburatos - Estrutura
  - Tamponamentos
  - Tampo Engrossurado - Estrutura
  - Painéis Ripados
  - Ferragens e Fixadores

**Estrutura**  
Perspectiva Frontal

Tamburatos

A Estruturado

O1 K Vertical

O1 K Horizontal

A Colmeia  
\*Imagem Ilustrativa

B M1 Tamburato ou M1 Estrutura + Chapas

C G + G1 + G2

H H = H1 + H2

X

Y

G1

H1

H2

G2

Vista Frontal

D#

D#

Vista Superior

E

E

E

E

E

E

E

E

E

F

F

F

F

F

F

F

I

J

735

735

930,07

1470

1860,63

Painéis/Tamburatos

A - Material Miolo do Tamburato	MDF Cru
A - Miolo do Tamburato	Estruturado
B - Orçamento de Tamburato	M2 Estrutura
C - Otimização da Chapa Tamburato	SIM
C - Otimização das Travessas Tamburato	SIM
D - Espessura da Chapa do Painel de Tamburato	6
E - Espessura da Chapa das Travessas de Tamburato	15
F - Vão entre as Travessas	300
G - Tamburato X	20
H - Tamburato Y	20
I - Comprimento Chapa	2740
J - Largura Chapa	1840
K - Sentido do Veio da Travessa Interna	Horizontal

Aplicar nos itens selecionados

Aplicar nos itens existentes

Aplicar OK Cancelar

# Dobradiças

## Alturas

**2 Dob.**

Até **901.**

**3 Dob.**

De **901**  
até **1600.**

**4 Dob.**

De **1601**  
até **2000.**

**5 Dob.**

De **2001**  
até **máx.**



Configurador de Dimensões

Configuração Padrão

Promob

- Medidas de Inserção
- Montagem Geral
- Cozinhas
- Banheiros
- Domitórios
- Escritórios
- Salas
- Linha Cava
- Linha Industrial
- Componentes / Itens de Composição
- Itens de Composição
- Painéis / Tapos / Tamburatos
- Ferragens e Fixadores
  - Ferragens
    - Corrediça Invisível
    - Corrediça Telescopica
    - Corrediça Comum
    - Dobradiças**
      - Furos
      - Quantidade / Altura
    - Fixadores
  - Kit Desempenador
  - Sistema Portas Deslizantes Internas
  - Cantoneira L
  - Cavilhas
  - Minifix
  - Orçamento Corrediça
  - Orçamento Dobradiça
  - Parafuso
  - Pino Prateleira
  - Rodízios Mesas de Cabeceira / CPU
  - Suporte Prateleira Vidro Interna
  - Uniblock
  - VB
  - Furos de Fechadura
  - Pés
  - Pé Emborrachado
  - Pistões
  - Cabideiros
- Fixadores
- Blum
- Hafele
- Wurth
- FGVTN
- Dancamac

Dobradiças

Vista Lateral

2 Dobradiças    3 Dobradiças    4 Dobradiças    5 Dobradiças

A -    A    B    C

Dobradiças\Alturas

A - Altura Porta 3 Dobradiças	900
B - Altura Porta 4 Dobradiças	1600
C - Altura Porta 5 Dobradiças	2000

Aplicar nos itens selecionados  
 Aplicar nos itens existentes

Aplicar    OK    Cancelar

Inseridas **automaticamente** de acordo com a **altura da porta**, conforme regras já definidas.

# Dobradiças

## Reta, Curva e Super Curva

Dobradiças são orçadas como um **kit completo**, onde são considerados: **calço, caneco e parafusos**. O tipo de dobradiça que irá entrar em cada módulo é definido pela **folga da porta** informada no **Configurador de Dimensões**.

### Módulo

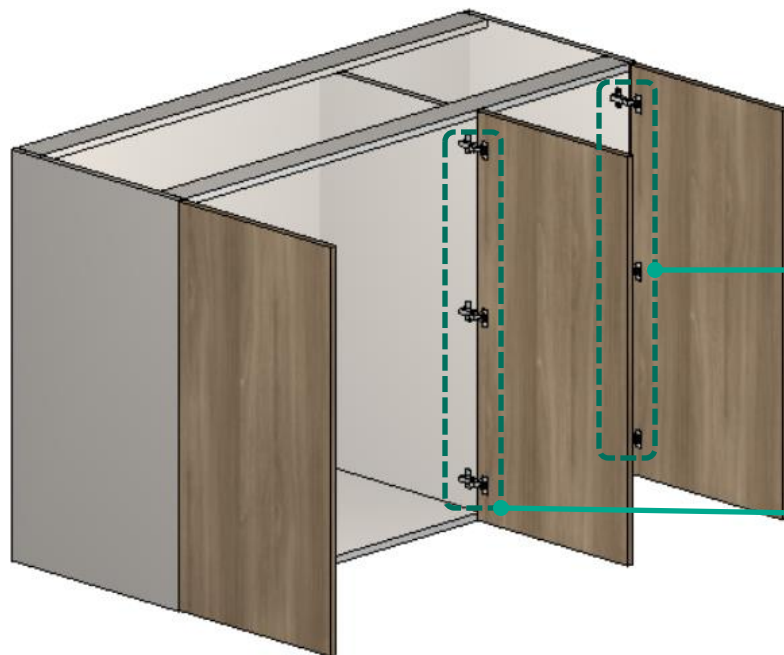

### Dobradiças Reta

Recobrimento Total



### Dobradiças Curva

Recobrimento Parcial

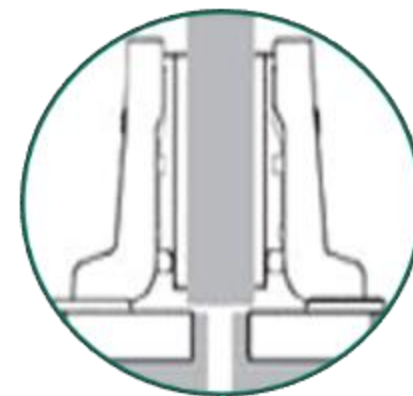

**Dobradiça Reta** - Folga lateral da porta menor que 9 mm.

**Dobradiça Curva** - Folga lateral da porta maior ou igual a 9 mm.

**Dobradiça Super Curva** - Folga lateral da porta maior que a espessura da lateral/Divisória.

# Dobradiças

## Reta, Curva e Super Curva

A biblioteca dispõe das seguintes opções de dobradiças (total, parcial e super curva): **Dobradiça c/ Amortecedor**, **Dobradiça s/ Amortecedor** e **Dobradiça – Parceiros**.

### Dobradiças Reta



### Dobradiças Curva

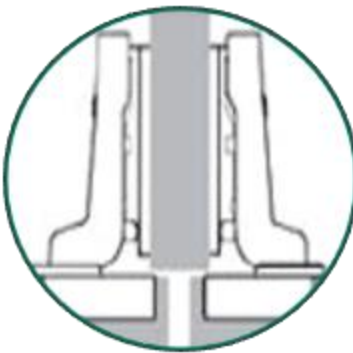

### Dobradiças Super Curva

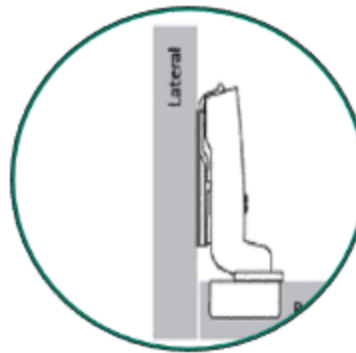

O tipo de dobradiça que irá entrar em cada módulo é definido pela **folga da porta**.

As opções citadas acima ficam disponíveis na aba **Modelos** no ambiente.

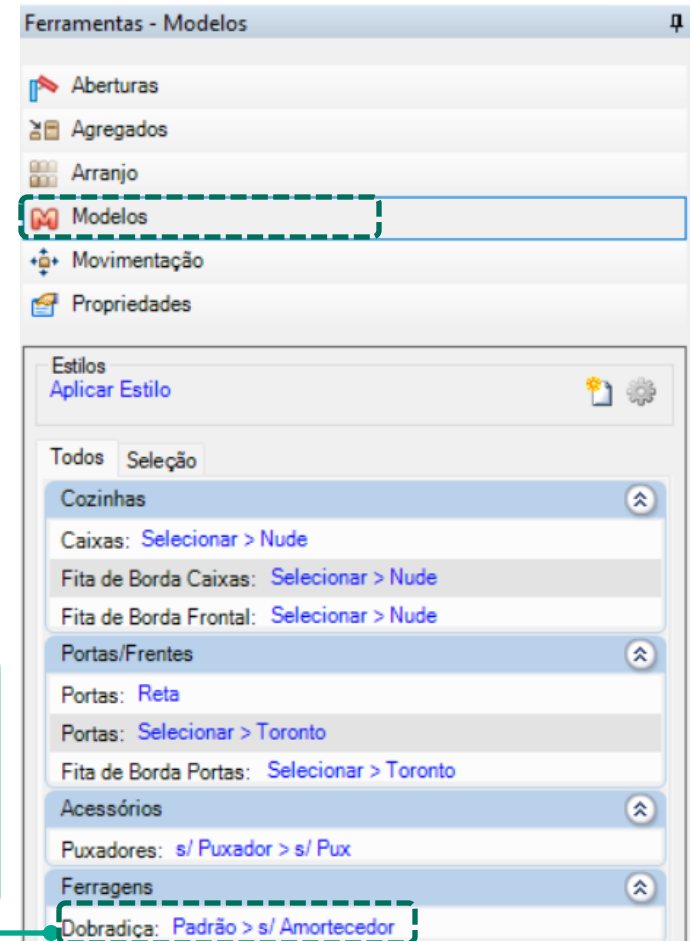

# Cálculo das Portas

São calculados os **vãos dos módulos** em função das **folgas** entre portas. Após, são calculados os tamanhos das mesmas. Considera-se o valor fixo da **borda da porta** até o **centro do caneco** de **22mm** independentemente do tipo de dobradiça. Por isso, **centralizamos** as portas na divisória utilizada.

## Utilizando as Variáveis

**LM** = largura do módulo

**FL** = folga lateral (utilizamos valor de 2mm)

**FC** = folga central (utilizamos valor de 3mm)

**E** = espessura do material

**V** = vão do módulo

**P1, P2 e P3** = largura das portas

Os valores de **P1, P2 e P3**, considerando-se que têm vãos iguais são calculados pelas seguintes fórmulas (considera-se um módulo com 03 vãos):

$$V = (LM - 4E) / 3$$

**P1 e P3** =  $V + (E - FL) + (E / 2 - FC / 2)$ , utilizam dobradiças retas

$$P2 = V + (E - 2FC / 2)$$

## Variáveis do Módulo

**LM** = 1000mm

**FL** = 2mm

**FC** = 3mm

**E** = 18.5mm

# Cálculo das Portas

Os Valores de **P1**, **P2** e **P3**, considerando-se que temos **vãos iguais** são calculados pelas seguintes fórmulas: (considera-se um módulo com 03 vãos)

$$V = (1000 - 4 \times 18.5) / 3 = 308,67 \text{ mm}$$

$$P1 \text{ e } P3 = 308,67 + (18.5 - 2) + (18.5 / 2 - 3 / 2) = 332,92 \text{ mm}$$

$$P2 = 308,67 + (18.5 - 2 \times 3 / 2) = 324,17 \text{ mm}$$

## Módulo 4 Portas

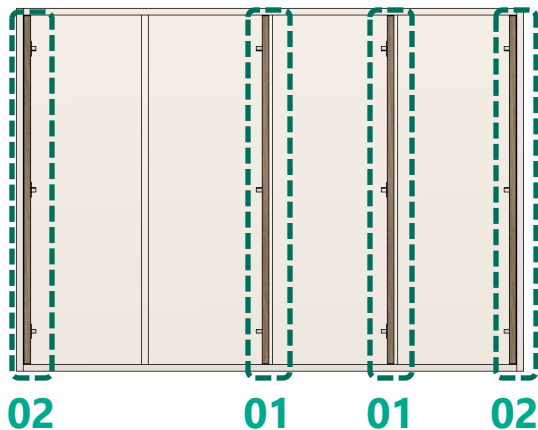

## Variáveis Aplicadas

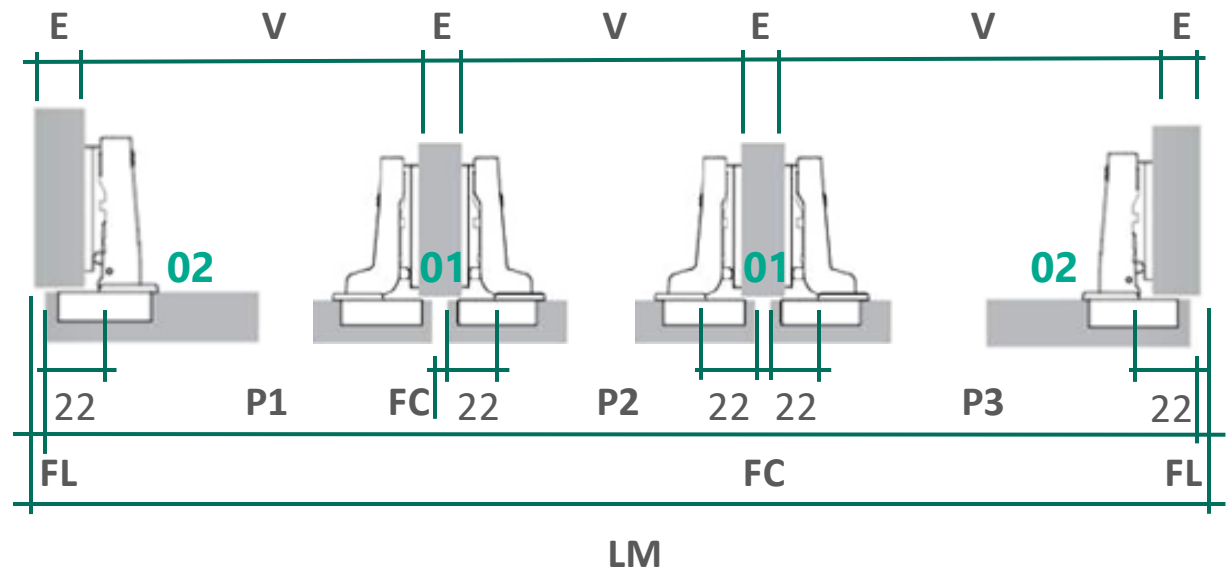

**01 – Dobradiças Curvas**  
**02 – Dobradiças Retas**

# Dobradiças

## Canto L e Canto Reto

### Canto L

Abertura: 165° | Calço 0mm (altura)

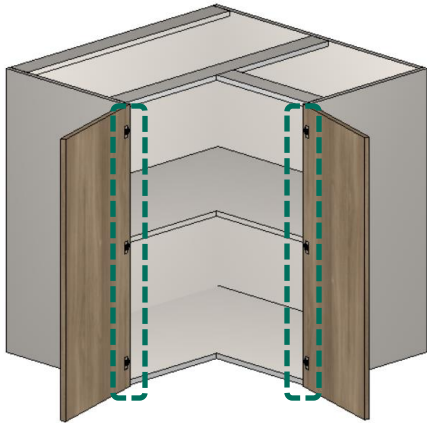

### Canto Reto

Dobradiça **Super Curva**

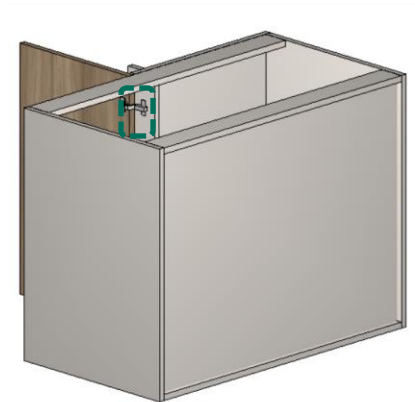
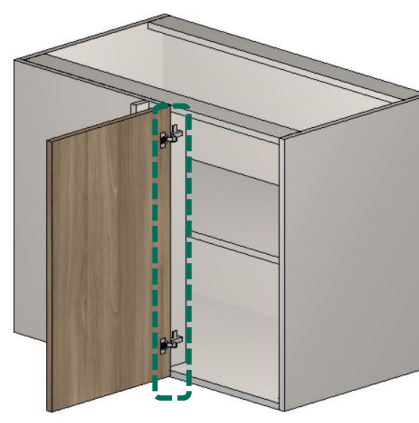

### Canto Reto

Dobradiça **Curva**

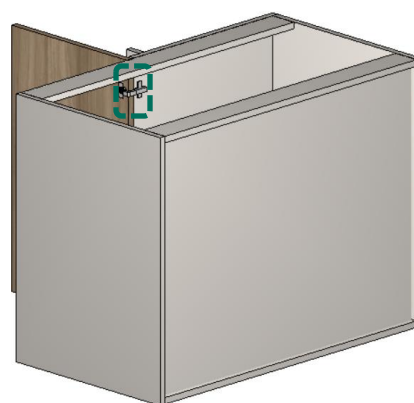
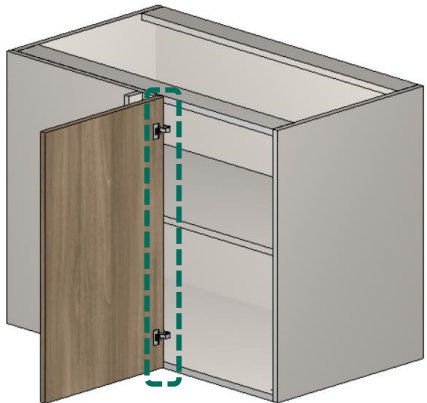

### Canto Reto

Dobradiça **Reta**

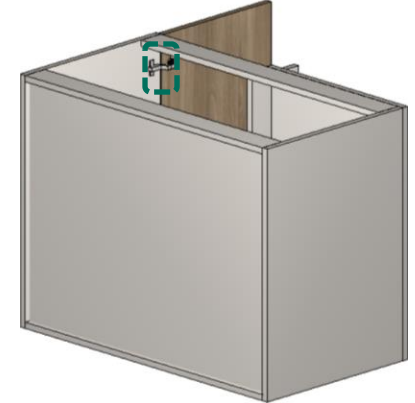
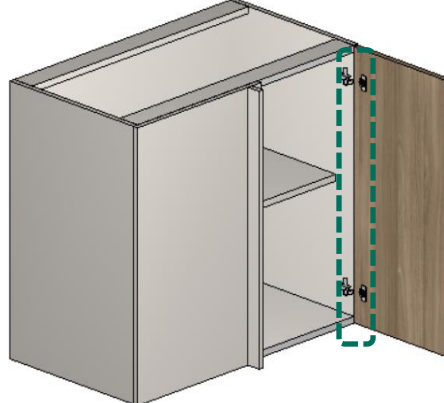

# Corrediças

## Corrediça Telescópica

Estão disponibilizadas os modelos de **Telescópica Total**, **Com Amortecedor** e **Fecho Toque** nas linhas de **Cozinhas**, **Banheiros**, **Dormitórios** e **Escritórios**.

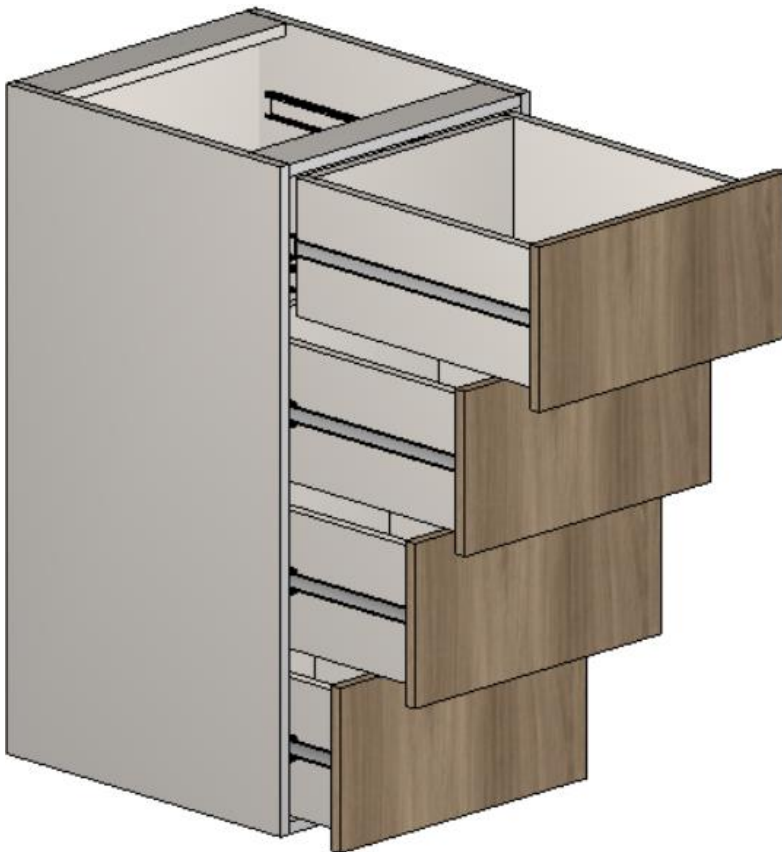

As corrediças podem ser orçadas como **kit** (corrediça + parafusos = item único) ou **conjunto** (corrediça + parafusos).  
Geram informações de **marcação de furação** (profundidade do furo de 1mm) para serem exportadas para o **CNC**.

# Corrediças

## Corrediça Invisível

Estão disponibilizadas os modelos de **Invisível Total**, **Com Amortecedor** e **Fecho Toque** nas linhas de **Cozinhas, Banheiros, Dormitórios e Escritórios**.

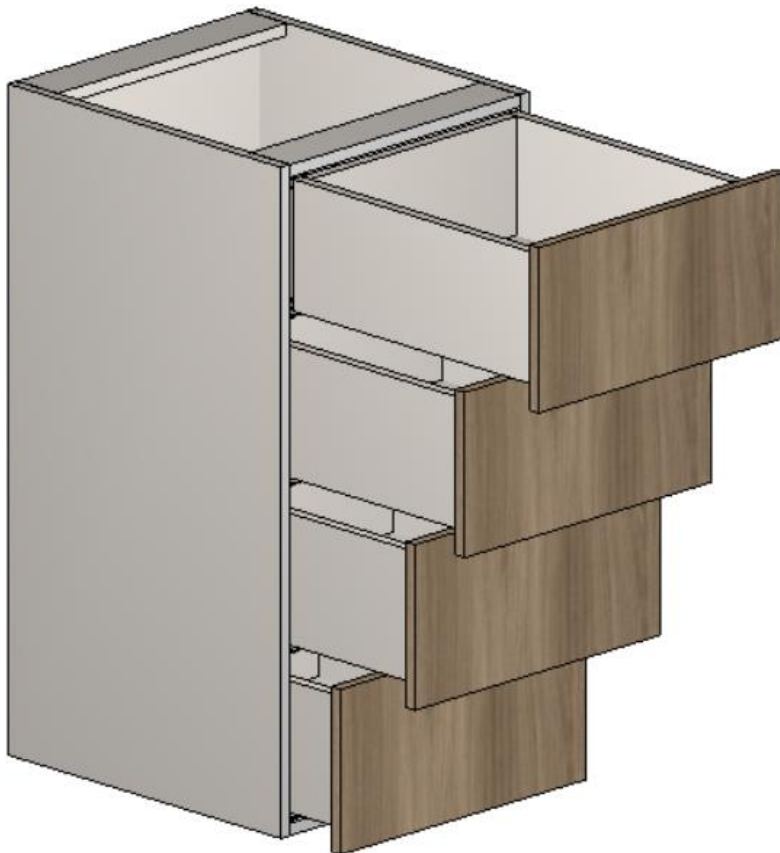

As corrediças podem ser orçadas como **kit** (corrediça + parafusos = item único) ou **conjunto** (corrediça + parafusos).  
Geram informações de **marcação de furação** (profundidade do furo de 1mm) para serem exportadas para o **CNC**.

# Corrediças

## Corrediça Comum

Está disponibilizado o modelo de **Corrediça Comum** na linha de **Escritórios**.

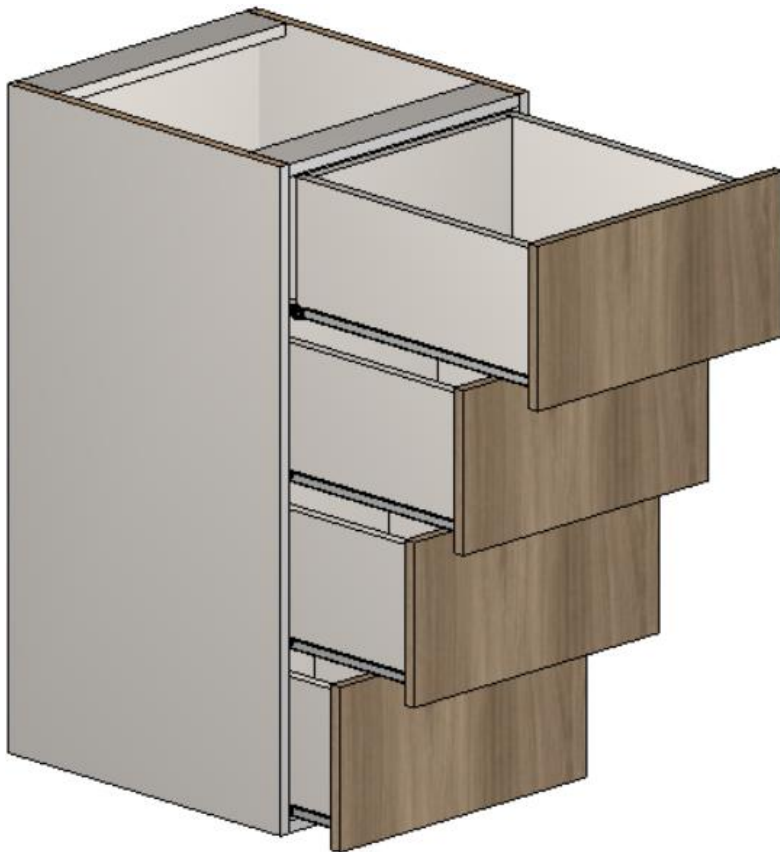

As corrediças podem ser orçadas como **kit** (corrediça + parafusos = item único) ou **conjunto** (corrediça + parafusos).  
Geram informações de **marcação de furação** (profundidade do furo de 1mm) para serem exportadas para o **CNC**.

# Pistões

## Pistão Padrão e de Força Configurável

Pistões configuráveis são identificados com a terminação numérica **01**, **02**, **03** e **04**.

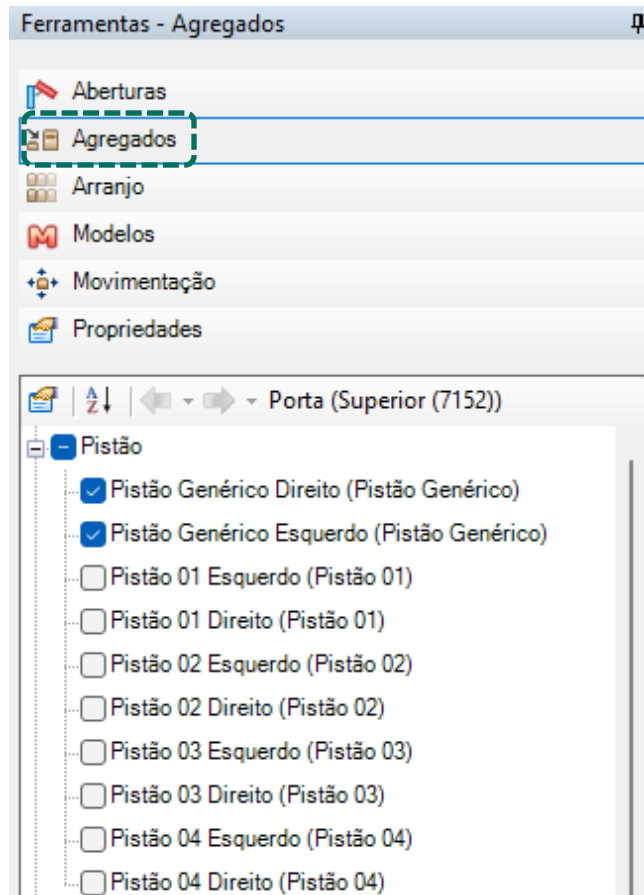

Os pistões **não geram** informações técnicas de furação.

Os armários podem ter pistões convencionais ou de força inversa, identificados como **PIST** e **PISTINV** nos documentos. Esses pistões **não** têm configuração, ao contrário dos pistões configuráveis, que permitem **personalização da força** por meio de parâmetros no **Configurador de Dimensões** e tem sua visibilidade condicionada a medidas das portas basculantes.

# Pistões

## Pistão de Força Configurável

A configuração de **força** e **medidas máximas** da porta suportadas por cada pistão estão disponíveis no **Configurador de Dimensões**.

Configurador de Dimensões

Configuração Padrão

Pistões

Perspectiva Frontal    Perspectiva Frontal    Vista Frontal Porta

Pistões

A - Força Pistão 01	60
A - Força Pistão 02	80
A - Força Pistão 03	100
A - Força Pistão 04	150
B - Medida Máxima Largura da Porta - Pistão 01	500
B - Medida Máxima Largura da Porta - Pistão 02	600
B - Medida Máxima Largura da Porta - Pistão 03	700
B - Medida Máxima Largura da Porta - Pistão 04	800
C - Medida Máxima Altura da Porta - Pistão 01	400
C - Medida Máxima Altura da Porta - Pistão 02	500
C - Medida Máxima Altura da Porta - Pistão 03	600
C - Medida Máxima Altura da Porta - Pistão 04	700

Aplicar nos itens selecionados  
 Aplicar nos itens existentes

Aplicar    OK    Cancelar

# Acessórios

## Códigos

Configurador de Dimensões

Configuração Padrão

Arvore de Navegação:

- Promob
  - Medidas de Inserção
  - Montagem Geral
    - Dimensões de Chapas
    - Fitas de Borda
    - Gavetas
    - Portas / Frentes
    - Puxadores / Perfis
    - Recuos
    - Travessas
    - Condição de Visibilidade
    - Incrementos
    - Deslocamento Rasgos
    - Usinagem de Recorte
    - Led
    - Boiseres
    - Acessórios Construtor de Armários
      - Códigos e Descrições
        - Códigos
          - Acessórios
            - Puxadores
              - Puxadores 01
              - Puxadores 02
              - Puxadores 03
              - Puxadores 04
              - Puxadores 05
              - Puxadores 06
              - Puxadores 07
              - Ponteiras
            - Pés
            - Rodízios
            - Perfis de Alumínio
            - Tubos Linha Industrial
          - Aramados
          - Divisores de Talheres
          - Escritórios
          - Led
          - Boiseres
        - Ferragens
        - Descrições
      - Cozinhas
      - Banheiros
      - Dormitórios
      - Escritórios
      - Salas
      - Linha Cava
      - Linha Industrial
      - Componentes / Itens de Composição
      - Itens de Composição
      - Painéis / Tampos / Tamburatos
      - Ferragens e Fixadores

Puxadores  
Perspectiva Frontal

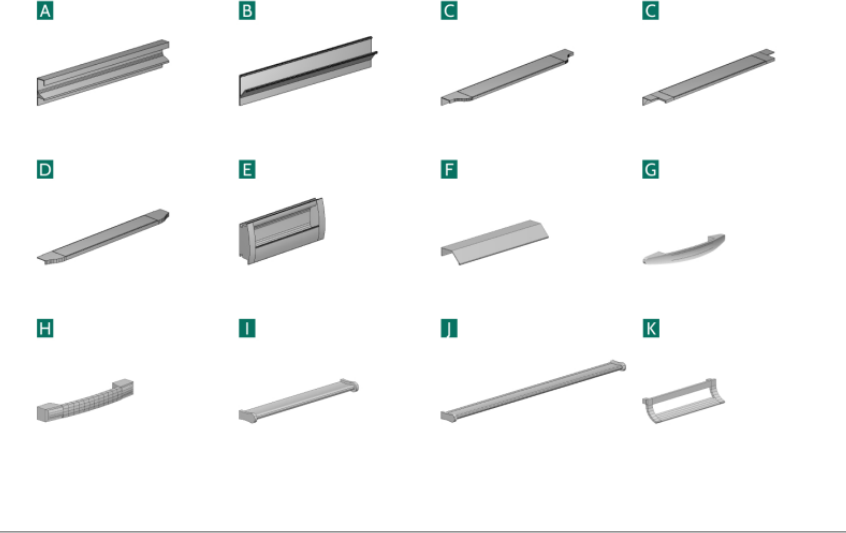

Códigos e Descrições/Acessórios/Puxadores

A - Código do Puxador Gola	PERGOL
B - Código do Puxador Y	PERY
C - Código do Puxador Versatile	PERVER
D - Código do Puxador Uldine	PUDI
E - Código do Puxador Concha	PCON
F - Código do Puxador Perfil	PPERFIL

Códigos e Descrições/Acessórios/Puxadores/Haste

G - Código do Puxador Haste 001	HAS01
H - Código do Puxador Haste 002	HAS02
I - Código do Puxador Haste 003	HAS03
J - Código do Puxador Haste 004	HAS04
K - Código do Puxador Haste 005	HAS05

Aplicar nos itens selecionados  
 Aplicar nos itens existentes

Aplicar    OK    Cancelar

É possível alterar os códigos dos acessórios pelo Configurador de Dimensões.

# Acessórios

## Aramados

### Lixeiras (Simple e Dupla)

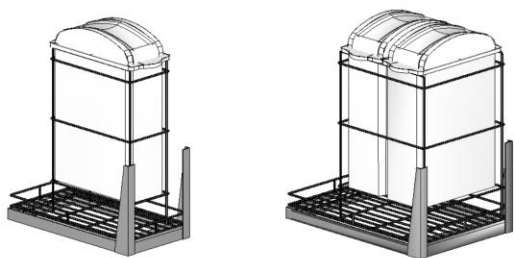

### Tulha



### Porta-temperos/garrafas

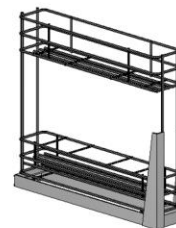

### Porta-toalhas

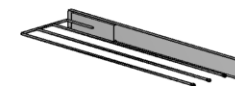

### Divisores de Talheres (3 Modelos)

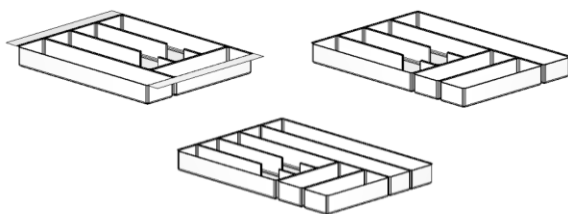

### Porta-vassouras

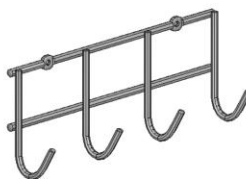

### Tábua de Passar

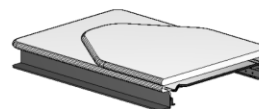

### Cabideiro Extensível

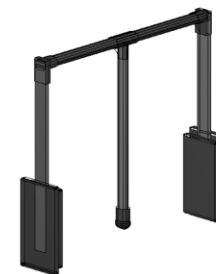

Os acessórios não geram informação de furação.

As dimensões podem ser alteradas através do painel de **Propriedades**.

Devem ser informados os preços destes produtos para que seja possível orçá-lo. A inserção dos aramados, depende da dimensão mínima do vão definida no **Configurador de Dimensões**, exceto Divisores de Talheres que é inserido através da aba **Agregados**.

# Acessórios

## Aramados

### Suporte Cabideiro

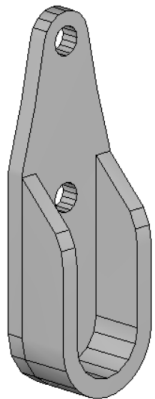

### Reforço Cabideiro Central

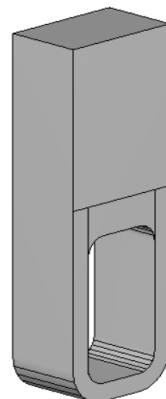

### Coluna

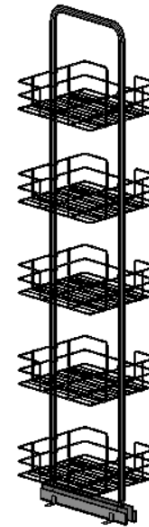

### Cabideiro Curvo



Devem ser informados os **preços** destes produtos para que seja possível **orçá-los**. Os acessórios já estão agregados aos módulos e **não** geram informação de furação. As **dimensões** variam de acordo com a dimensão do módulo em que está agregado, não respeitando padrões do mercado.

# Acessórios

## Aramados

### Sapateira

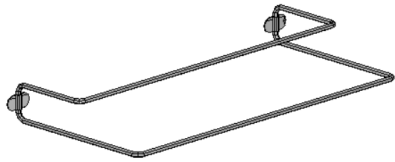

### Porta-Cintos

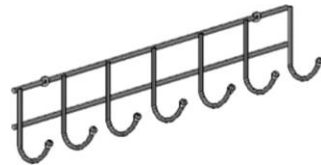

### Calceiro

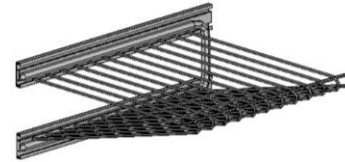

### Suporte Invisível

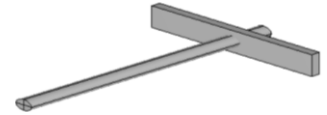

### Cabideiro

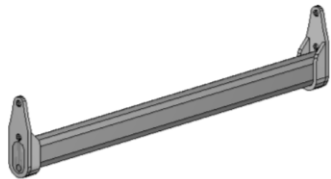

### Cabideiro com Reforço

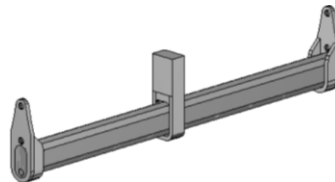

### Suporte Tucano Grande

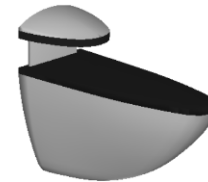

### Suporte Tucano Pequeno



Os acessórios **não geram** informação de furação.

Devem ser informados os preços destes produtos para que seja possível orçá-los. As dimensões podem ser alteradas através do painel de **Propriedades**, exceto para o cabideiro, suportes tucano e suporte invisível.

A inserção dos aramados, depende da dimensão mínima do vão definida no **Configurador de Dimensões**, exceto Suportes Tucano e Suporte Invisível que é inserido através da aba **Agregados**.

# Acessórios

## Perfil de Led

### Módulo

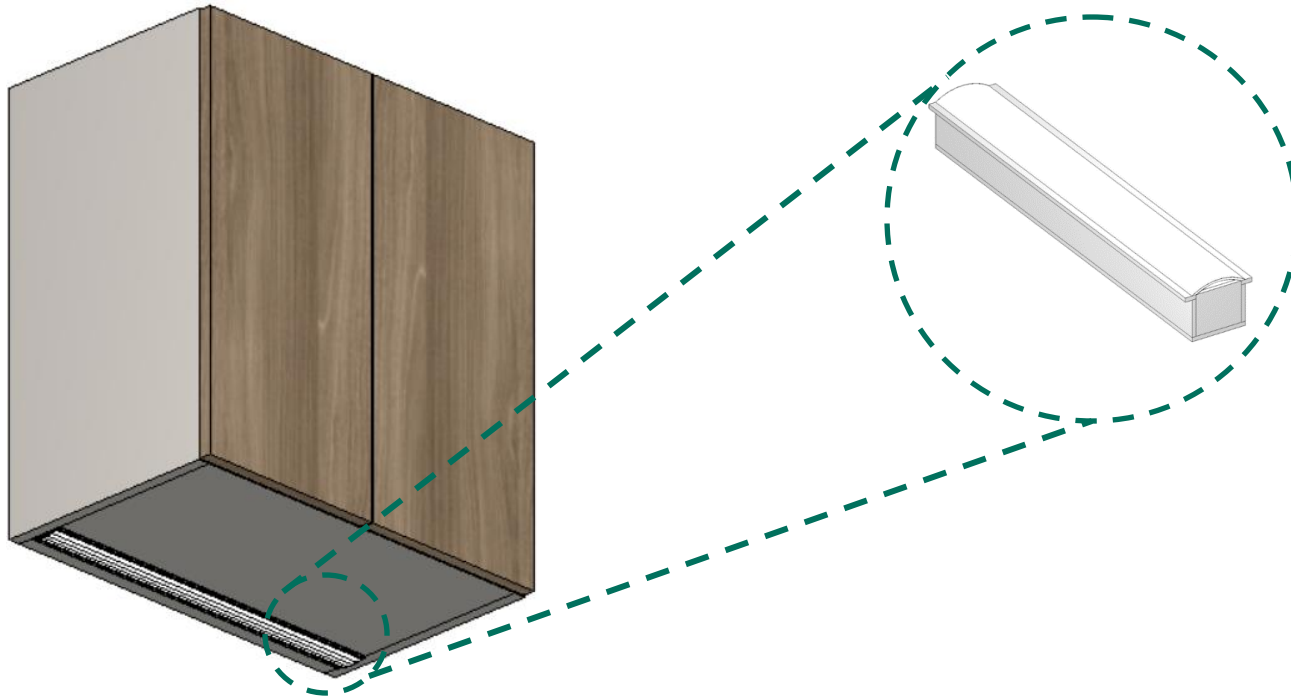

## Perfil de Led

O acessório deve ser **inserido manualmente** utilizando a tecla “**Ctrl**” para ter dimensionamento calculado.

As dimensões da peça e do rasgo gerado podem ser alteradas através do **Configurador de Dimensões**.

Deve ser informado o preço deste produto para que seja possível orçá-lo.

# Acessórios

## Fita de Led

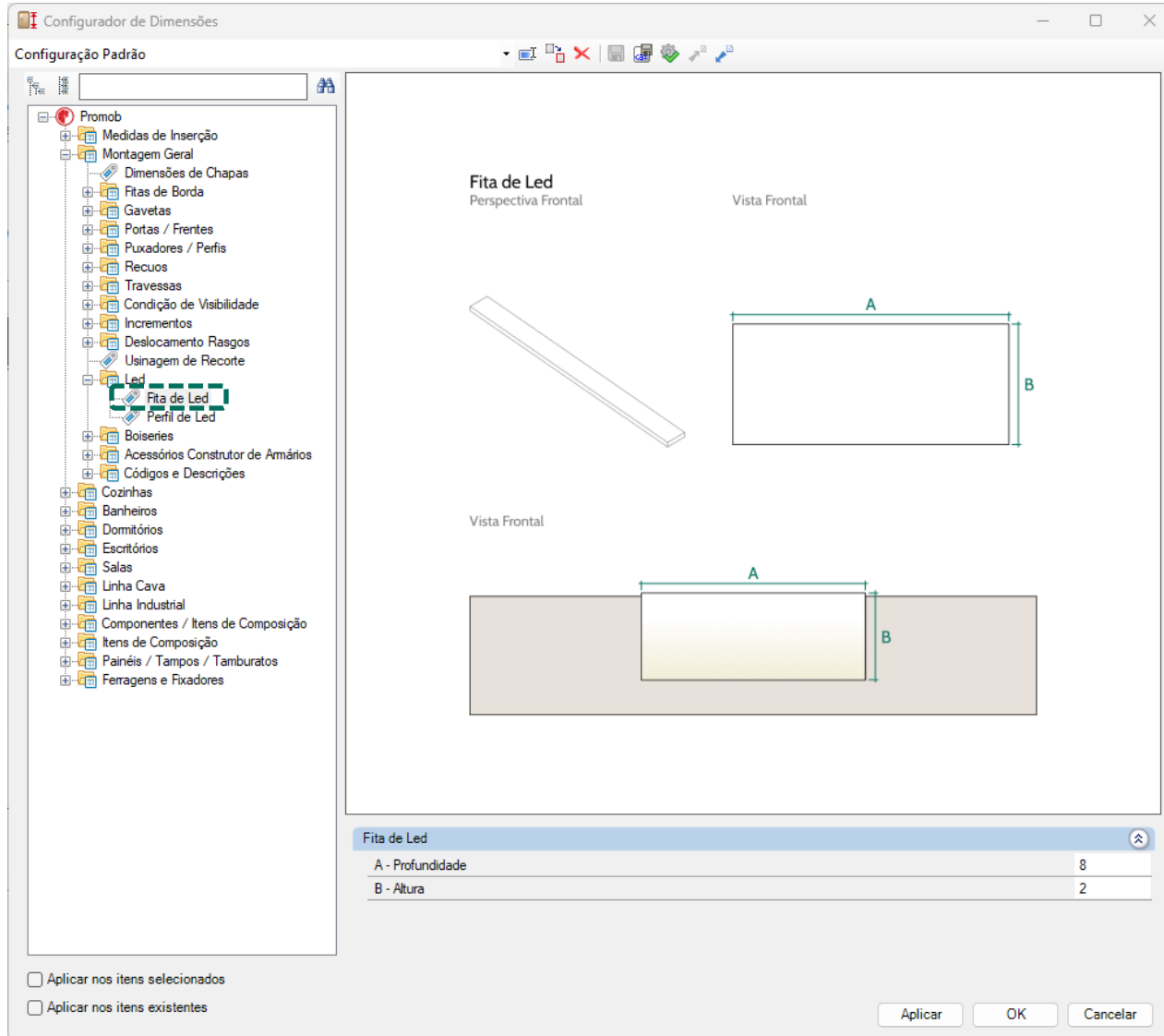

# Acessórios

## Fita de Led

### Módulo

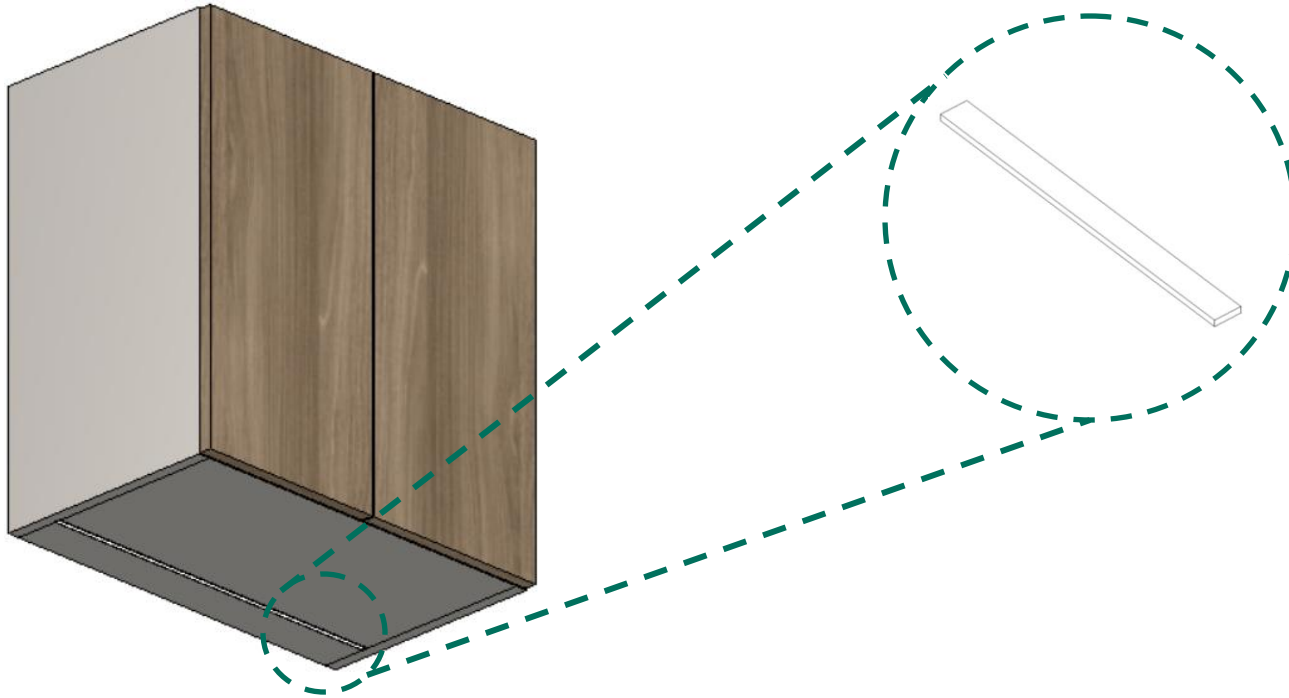

O acessório deve ser **inserido manualmente** utilizando a tecla “**Ctrl**” para ter dimensionamento calculado.

As dimensões da peça e do rasgo gerado podem ser alteradas através do **Configurador de Dimensões**.

Deve ser informado o preço deste produto para que seja possível orçá-lo.

# Acessórios

## Perfil de Led

Configurador de Dimensões

Configuração Padrão

- Promob
  - Medidas de Inserção
  - Montagem Geral
    - Dimensões de Chapas
    - Fitas de Borda
    - Gavetas
    - Portas / Frentes
    - Puxadores / Perfis
    - Recuos
    - Travessas
    - Condição de Visibilidade
    - Incrementos
    - Deslocamento Rasgos
    - Usinagem de Recorte
    - Led
      - Perfil de Led**
      - Bolzenas
      - Acessórios Construtor de Amários
      - Códigos e Descrições
  - Cozinhas
  - Banheiros
  - Dormitórios
  - Escritórios
  - Salas
  - Linha Cava
  - Linha Industrial
  - Componentes / Itens de Composição
  - Itens de Composição
  - Painéis / Tampos / Tamburatos
  - Ferragens e Fixadores

Perfil de LED

Perspectiva Frontal

Vista Frontal

Vista Frontal

Vista Frontal

Perfil de Led	
A - Profundidade	25
B - Altura	19,5
C - Largura do Rasgo	20
D - Altura do Rasgo	15

Aplicar nos itens selecionados

Aplicar nos itens existentes

Aplicar OK Cancelar

# Acessórios

## Pés



**Pé 01**



**Pé 02**



**Pé 03**

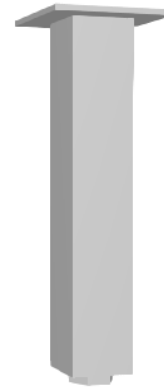

**Pé 04**

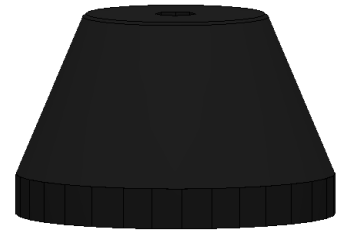

**Pé  
Emborrachado**



# Acessórios

## Pés

Os **pés plásticos** podem ser inseridos através da função automática Pés, disponível para as linhas de Cozinhas e Dormitórios

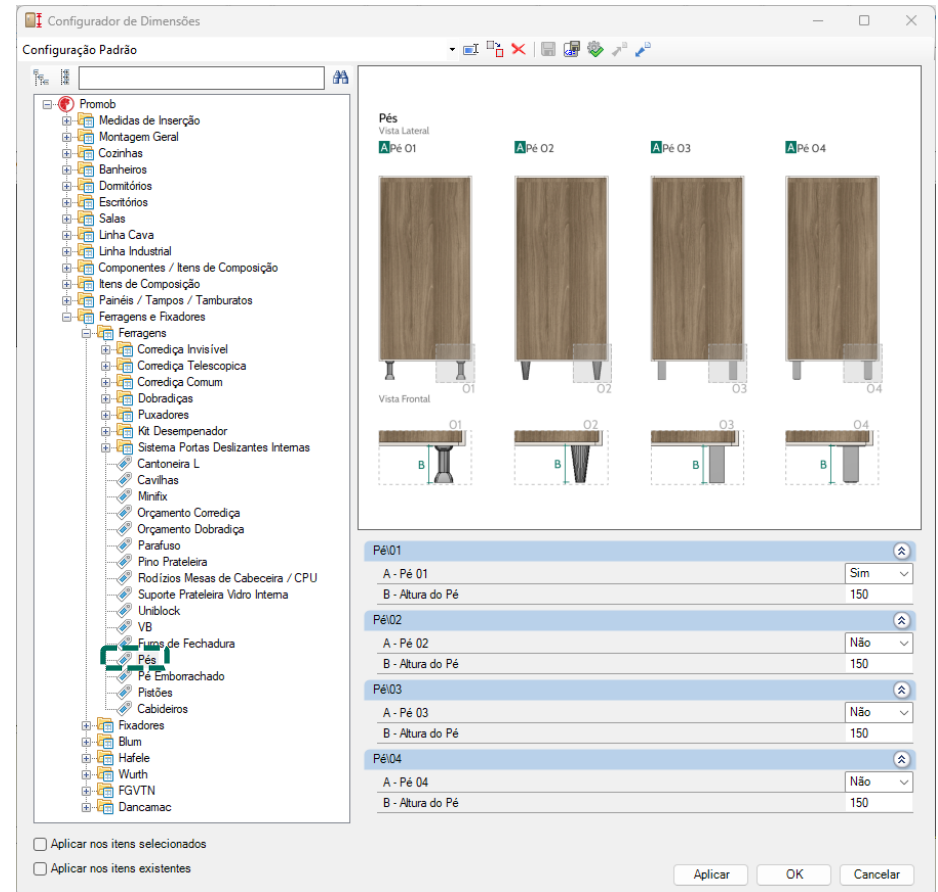
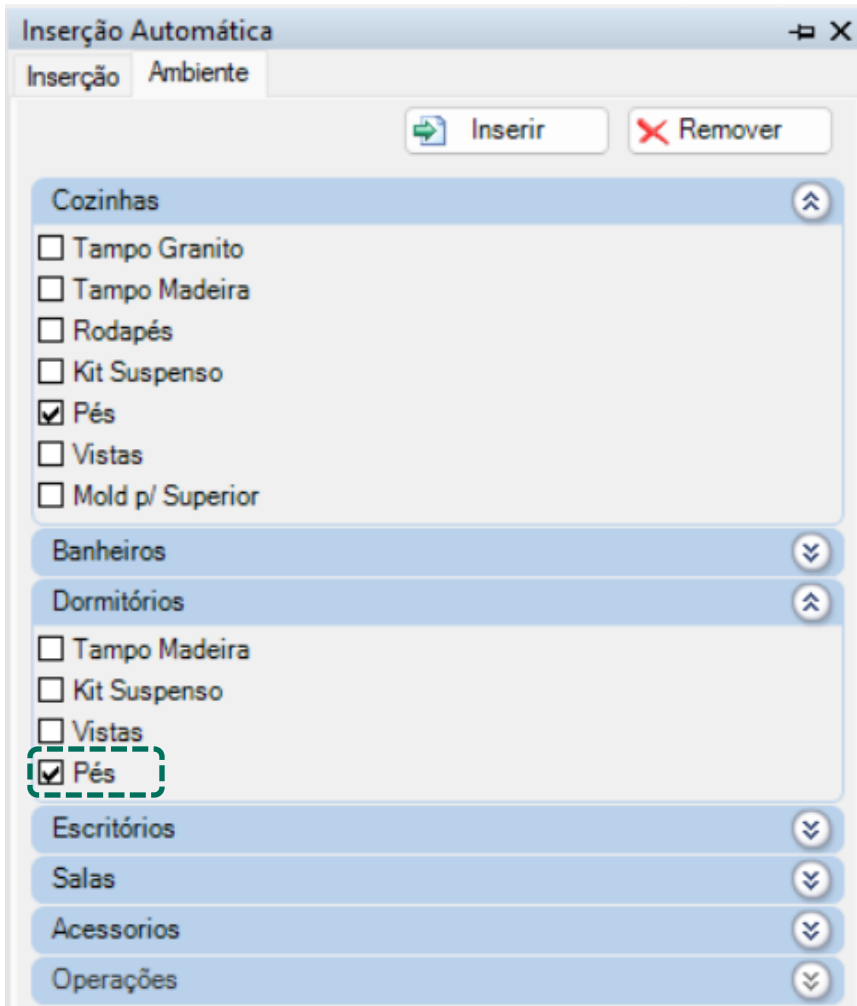

# Acessórios

## Boiseries

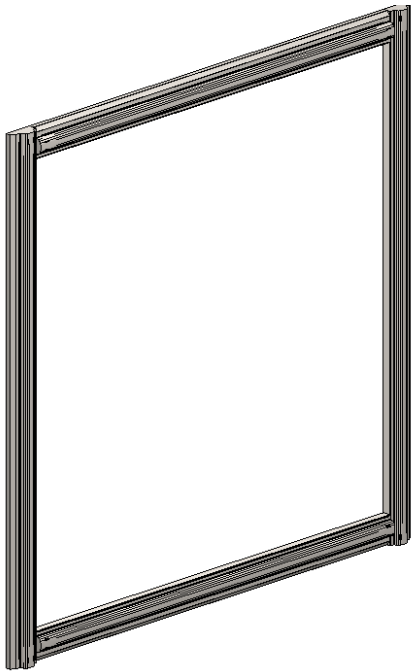

**Moldura Perfil  
Boiserie 01**

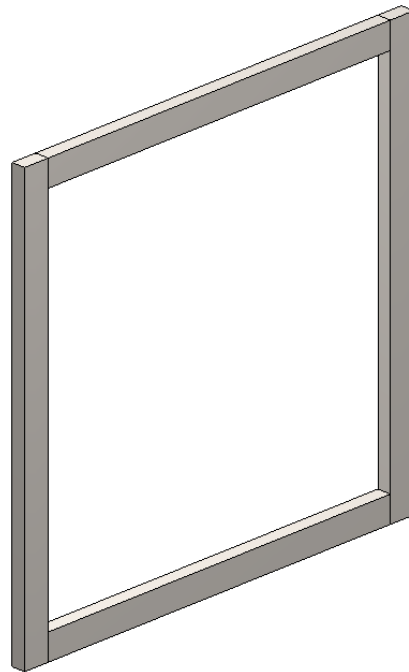

**Moldura Perfil  
Boiserie 02**



**Perfil Boiserie 01**

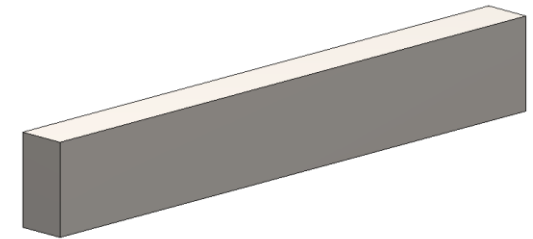

**Perfil Boiserie 02**

O acessório está disponível na biblioteca e pode ser utilizado de forma individual ou em moldura.

# Acessórios

## Boiseries

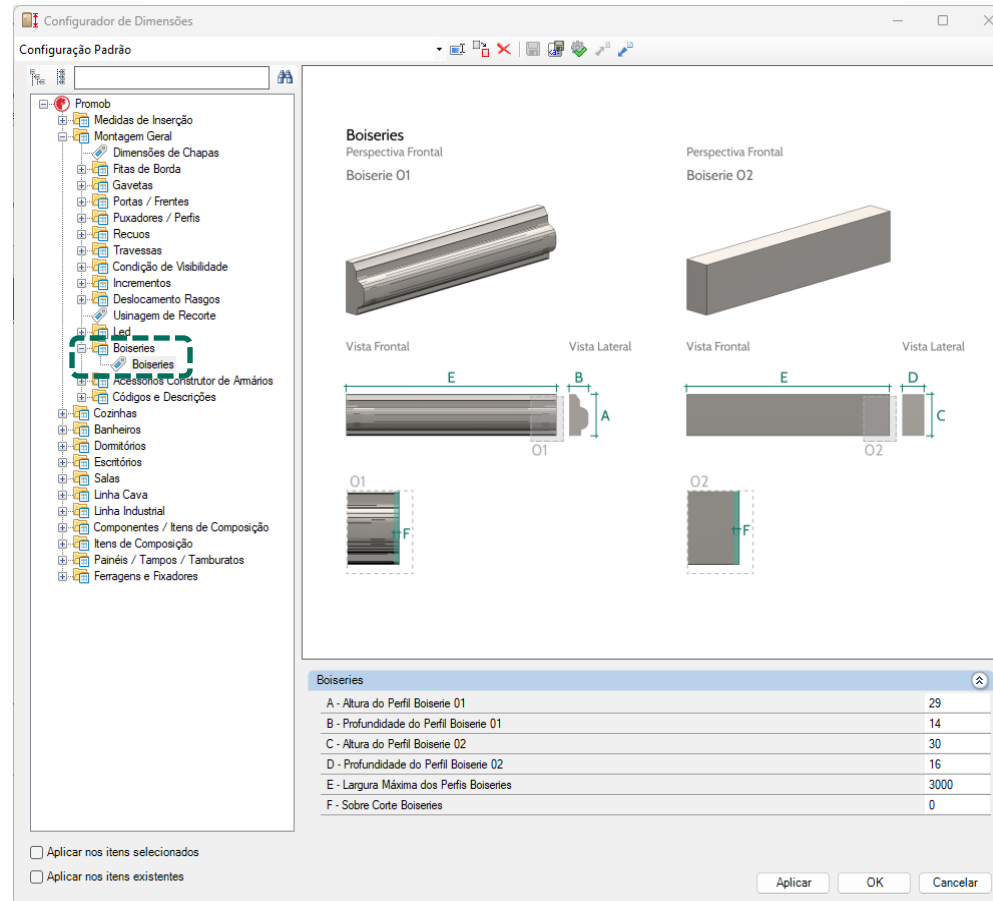

É possível definir a altura e profundidade dos perfis, o tamanho máximo do perfil e o sobre corte através do **Configurador de Dimensões**.

# Códigos e Descrições

Configuração Padrão

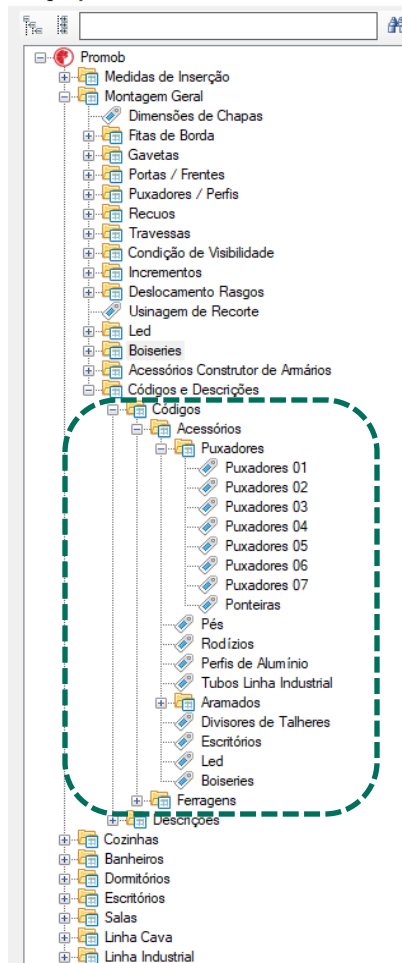

Configuração Padrão

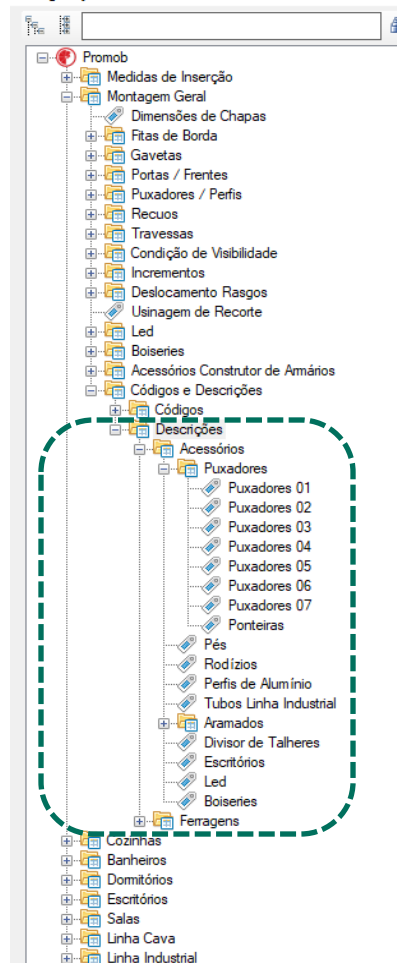

É possível alterar os códigos e descrições dos acessórios e ferragens pelo Configurador de Dimensões.

# Fitas de Borda

## Rolo Avulso

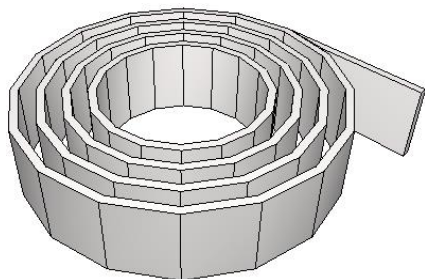

19mm

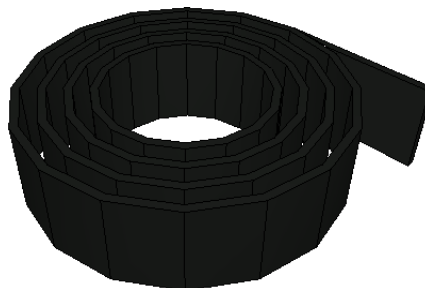

22mm

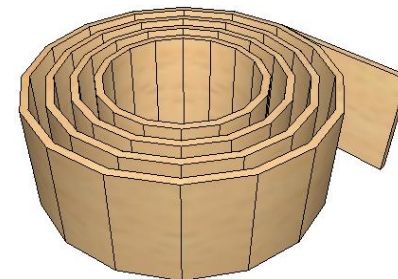

29mm

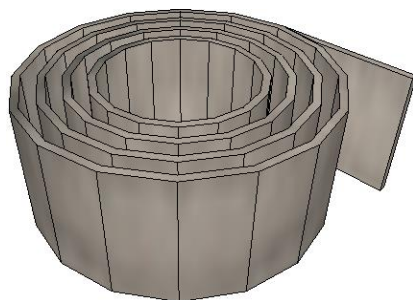

35mm

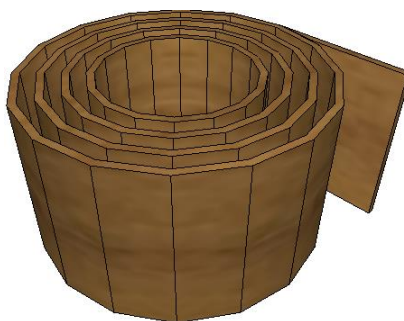

45mm



64mm

As **alturas** disponíveis são de **19mm, 22mm, 29mm, 35mm, 45mm e 64mm**.  
Os **acabamentos** das fitas são os mesmos disponíveis nos modelos do ambiente, assim  
como os **modelos curinga**.

# Tapa Furo

Os tapa furos estão disponíveis em cartelas de **13mm** com **24UN** e de **19mm** com **12UN**.  
Os acabamentos são os mesmos disponíveis nos modelos do ambiente, assim como os modelos curinga.

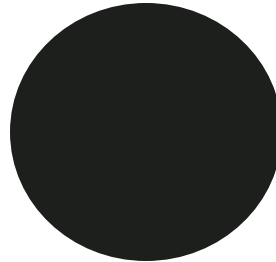

# Linha Cozinha

# Modulação - Cozinha

## Inferiores – Cantos Retos 1 Porta

O valor da **medida A** pode ser editado através das **propriedades** durante a construção do projeto. O módulo é inserido no projeto com afastamento padrão da parede. Este afastamento pode ser editado através do **Configurador de Dimensões**.

### Módulo

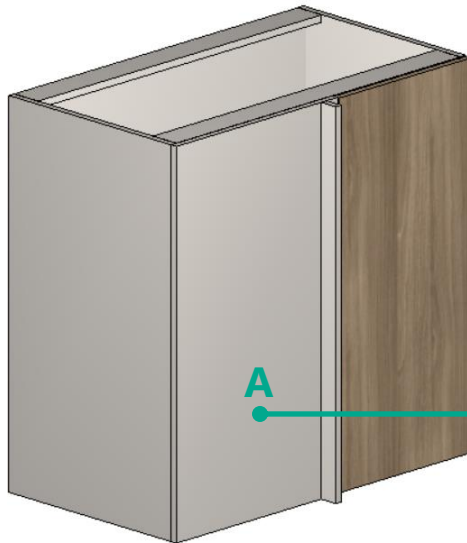

### Aba Propriedades

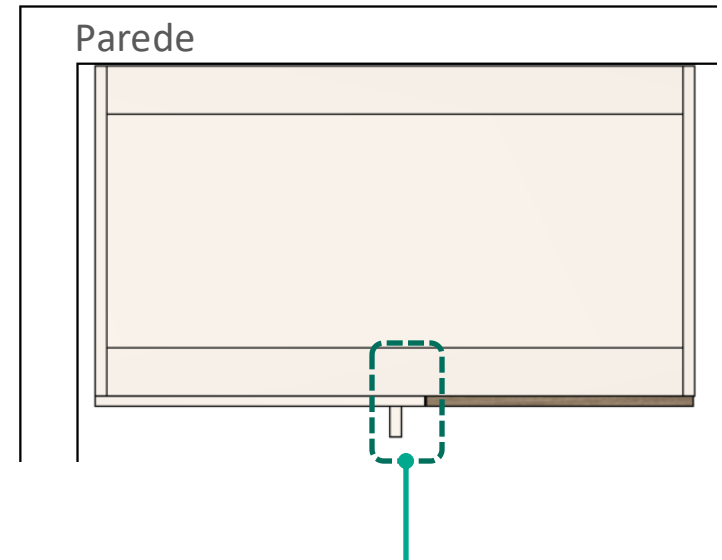
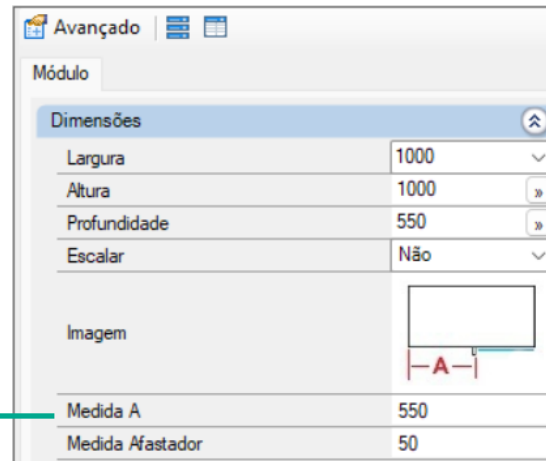

A medida da **travessa do batente externa** pode ser configurada através do **Configurador de Dimensões**. O módulo possui uma **travessa batente interna** que pode ser configurada através do **Configurador de Dimensões**. Dessa forma, neste módulo é utilizado uma **dobradiça super curva**.

# Modulação - Cozinha

## Inferiores – Cantos Retos 2 Portas

O valor da **medida A** pode ser editado através das **propriedades** durante a construção do projeto. O módulo é inserido no projeto com afastamento padrão da parede. Este afastamento pode ser editado através do **Configurador de Dimensões**.

### Módulo

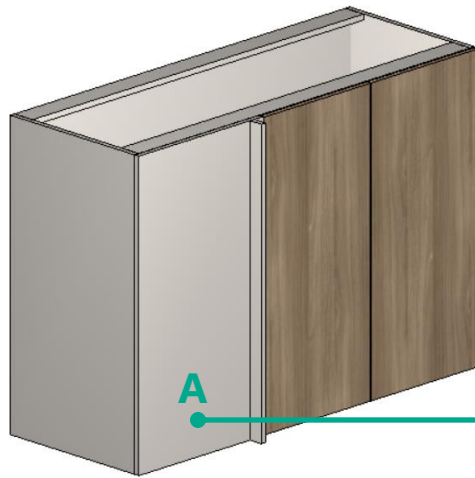

### Aba Propriedades

Avançado	
Módulo	
Dimensões	
Largura	1000
Altura	1000
Profundidade	550
Escalar	Não
Imagem	
Medida A	550
Medida Afastador	50

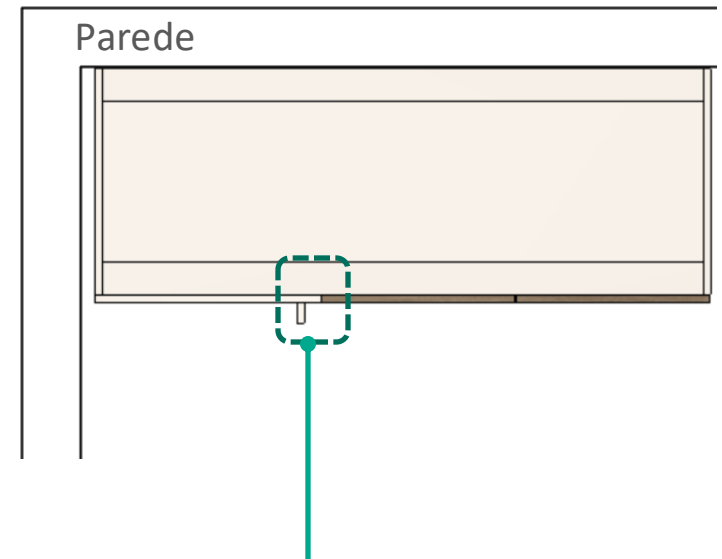

A medida da **travessa do batente externa** pode ser configurada através do **Configurador de Dimensões**. O módulo possui uma **travessa batente interna** que pode ser configurada através do **Configurador de Dimensões**. Dessa forma, neste módulo é utilizado uma **dobradiça super curva**.

# Modulação - Cozinha

## Inferiores – Cantos Retos

### Porta Cega Total



### Porta Cega Parcial



Ferramentas - Propriedades

- Aberturas
- Agregados
- Arranjo
- Modelos
- Movimentação
- Propriedades

Avançado

Módulo

Cotas

Afastamento Piso	0
Cota Anterior	696,41
Cota Inferior	2245,03
Cota Posterior	303,59
Cota Superior	2204,97

Dimensões

Largura	1000
Altura	1000
Profundidade	550
Escalar	Não

Imagem

Medida A: 550

Medida Afastador: 50

Entidade

Porta Cega Inteira ou Parcial	Inteira
Dimensionamento Porta Parcial	100

Outras

A **porta cega** pode ser escolhida entre **Inteira** ou **Parcial** pelo **Painel de Propriedades**.  
 A **dimensão** da **porta cega parcial** pode ser editada pelo **Painel de Propriedades**.  
 A **dimensão mínima** da **porta cega parcial** pode ser editada pelo **Configurador de Dimensões**.

# Modulação - Cozinha

## Inferiores – Cantos Retos

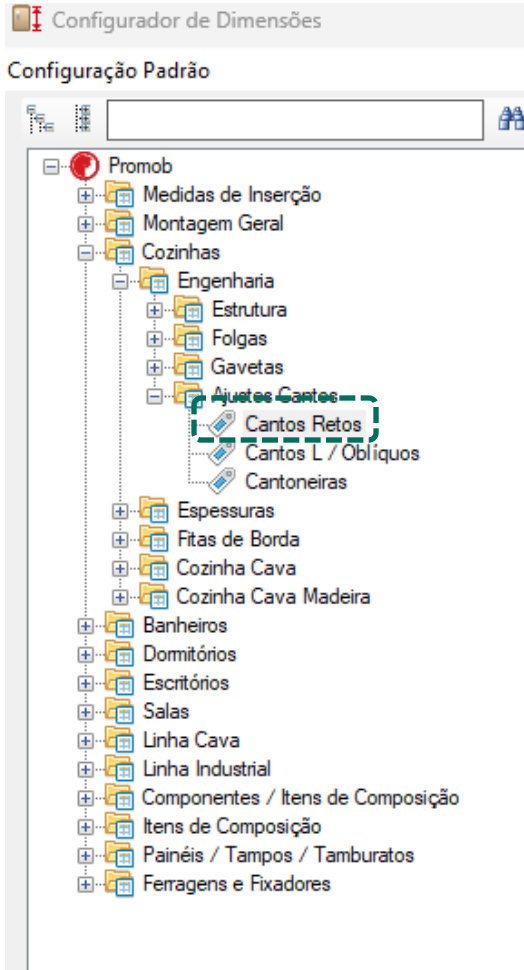

Para configurar **batentes** e a **dimensão mínima da porta cega**.

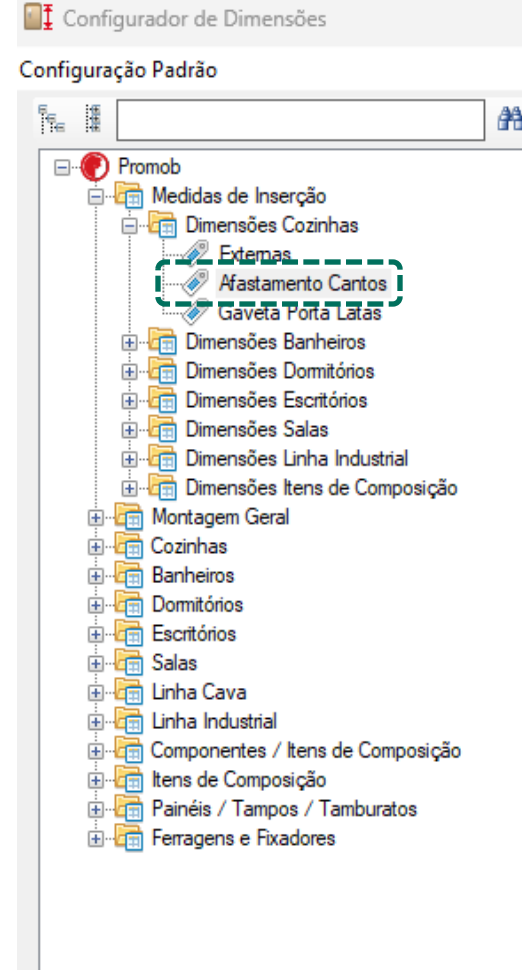

Para configurar o **afastamento**.

# Modulação - Cozinha

## Inferiores – Cantos L

### Com Recorte

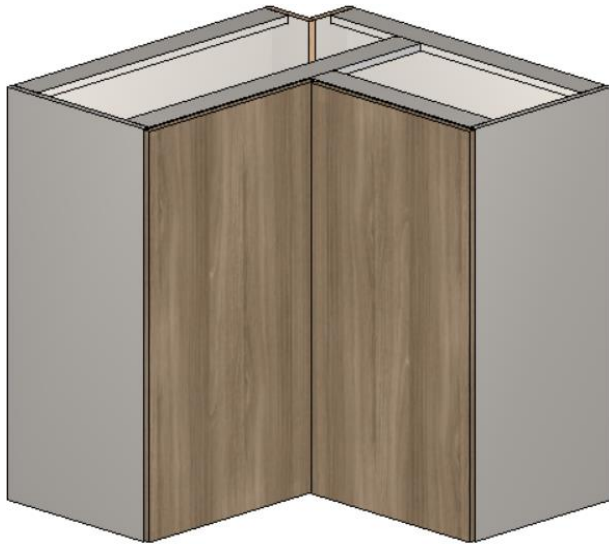

### Sem Recorte

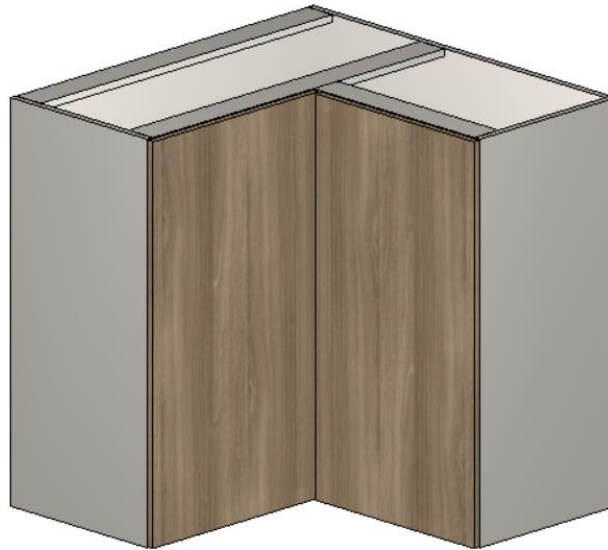

Ferramentas - Propriedades

- Aberturas
- Agregados
- Arranjo
- Modelos
- Movimentação
- Propriedades

Avançado

Módulo | Materiais

Cotas

Afastamento Piso	0
Cota Anterior	1658,26
Cota Inferior	334,85
Cota Posterior	2341,74
Cota Superior	821,65

Dimensões

Largura	1000
Altura	1000
Profundidade	1000

Escalar: Não

Imagem



Medida A: 550

Medida B: 550

etc: Outras

Área	Sem área
Camada	Cozinhas
Observações	

Os valores das **medidas A e B** podem ser editados através das **propriedades**.  
Através do **Configurador de Dimensões** é possível escolher entre utilizar caixa **com recorte**  
ou **sem recorte**. A dimensão do recorte da **Caixa com Recorte** pode ser definida através do  
**Configurador de Dimensões**.

# Modulação - Cozinha

## Inferiores – Cantos Oblíquos

### Com Recorte

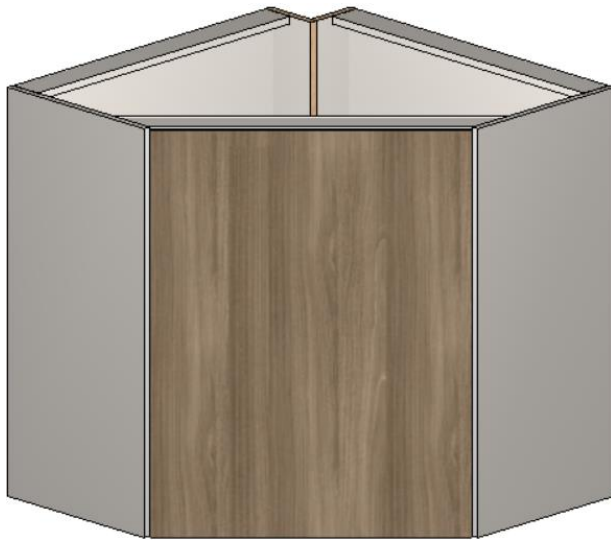

### Sem Recorte

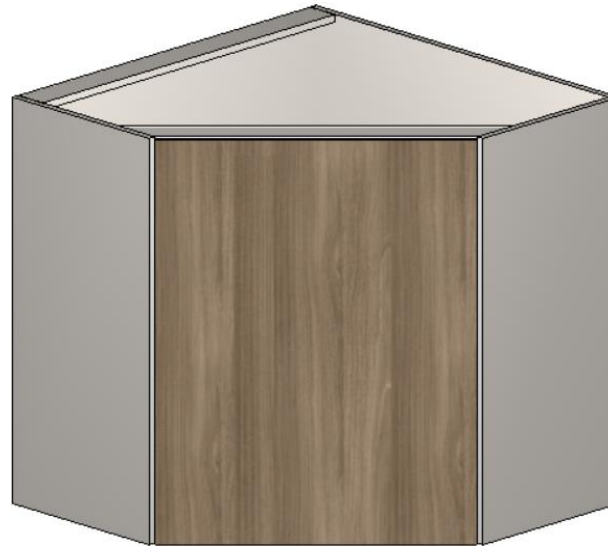

Ferramentas - Propriedades

- Aberturas
- Agregados
- Arranjo
- Modelos
- Movimentação
- Propriedades

Avançado

Módulo

Cotas

Afastamento Piso	0
Cota Anterior	3518,77
Cota Inferior	147,03
Cota Posterior	331,23
Cota Superior	3702,97

Dimensões

Largura	1000
Altura	760
Profundidade	1000

Escalar: Não

Imagem

Medida A: 550

Medida B: 550

Os valores da **medida A e B** podem ser editados através das **propriedades**.

Através do **Configurador de Dimensões** é possível permitir se os valores possam ser **iguais** ou **diferentes** para os campos A e B dos Cantos Oblíquos. Caso o valor aplicado seja **"Não"**, ambas as laterais respeitarão apenas o **campo A**.

Também através do **Configurador de Dimensões** é possível escolher entre utilizar caixa **com recorte** ou **sem recorte**. A dimensão do recorte da **Caixa com Recorte** pode ser definida através do **Configurador de Dimensões**.

# Modulação - Cozinha

## Inferiores – Cantos Oblíquos 2 Portas

### Com Recorte

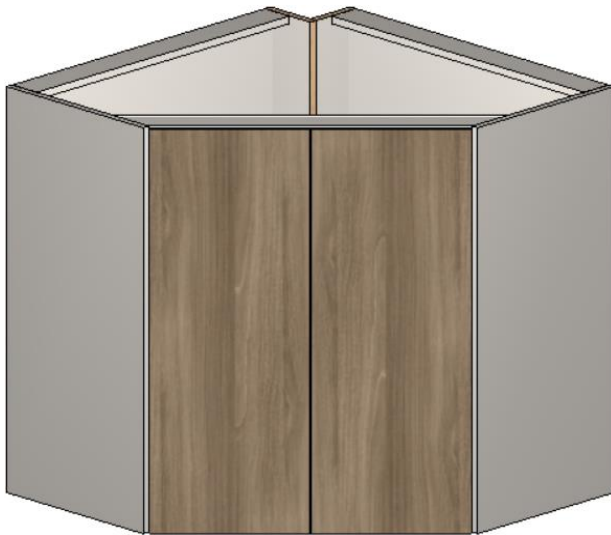

### Sem Recorte

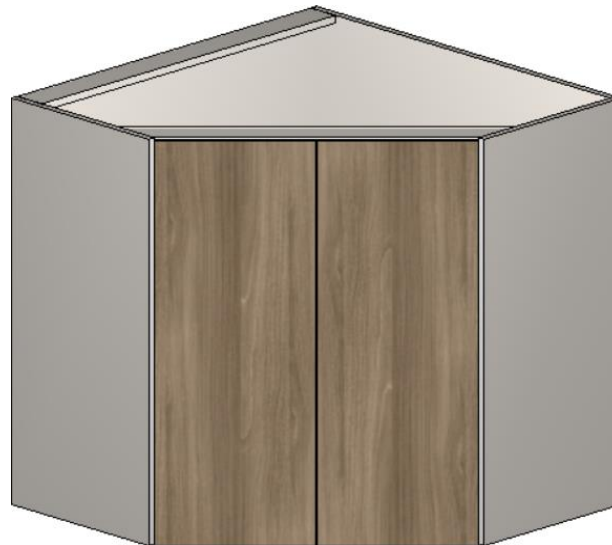

Ferramentas - Propriedades

- Aberturas
- Agregados
- Arranjo
- Modelos
- Movimentação
- Propriedades

Avançado

Módulo

Cotas

Afastamento Piso	0
Cota Anterior	3518,77
Cota Inferior	147,03
Cota Posterior	331,23
Cota Superior	3702,97

Dimensões

Largura	1000
Altura	760
Profundidade	1000

Escalar: Não

Imagem

Medida A	550
Medida B	550

Os valores da **medida A e B** podem ser editados através das **propriedades**.

Através do **Configurador de Dimensões** é possível permitir se os valores possam ser **iguais** ou **diferentes** para os campos A e B dos Cantos Oblíquos. Caso o valor aplicado seja **"Não"**, ambas as laterais respeitarão apenas o **campo A**.

Também através do **Configurador de Dimensões** é possível escolher entre utilizar caixa **com recorte** ou **sem recorte**. A dimensão do recorte da **Caixa com Recorte** pode ser definida através do **Configurador de Dimensões**.

# Modulação - Cozinha

## Inferiores – Cantos L e Oblíquos

Configurador de Dimensões

Configuração Padrão

Promob

- Medidas de Inserção
- Montagem Geral
- Cozinhas
  - Engenharia
    - Estrutura
    - Folgas
    - Gavetas
    - Ajustes Cantos
      - Cantos Retos
      - Cantos L / Oblíquos**
      - Cantoneiras
  - Espessuras
  - Fitas de Borda
  - Cozinha Cava
  - Cozinha Cava Madeira
- Banheiros
- Domitórios
- Escritórios
- Salas
- Linha Cava
- Linha Industrial
- Componentes / Itens de Composição
- Itens de Composição
- Painéis / Tampos / Tamburatos
- Ferragens e Fixadores

**Cantos L / Oblíquo**  
Perspectiva Traseira

A Não\*    A Sim    B Não    B Sim

\*Quando utilizado a opção de caixa sem recorte, a lateral traseira não recebe os afastamentos e recuos aplicados nas peças de fundo.

Vista Superior

E Não    E Sim    E Sim    G Não\*    G Sim\*

\*A letra G permite que os valores possam ser iguais ou diferentes para os campos A e B dos Cantos Oblíquos. Caso o valor aplicado seja "Não", ambas laterais respeitarão apenas o campo A.

Cozinhas\Cantos L / Oblíquo Inferior

A - Fundo com Recorte e Travessas	NAO
B - Recorte Traseiro Base	NAO
C - Largura do Conjunto de Travessas p/ Fundo Canto L / Oblíquo	150
D - Profundidade do Conjunto de Travessas Fundo Canto L / Oblíquo	150
E - Prateleira Dividida	NAO
F - Base Dividida	NAO
G - Permite Profundidade Diferente para Laterais	Não

Cozinhas\Cantos L / Oblíquo Superior

Aplicar nos itens selecionados

Aplicar nos itens existentes

Aplicar    OK    Cancelar

# Modulação - Cozinha

## Inferiores – Balcões

Adega

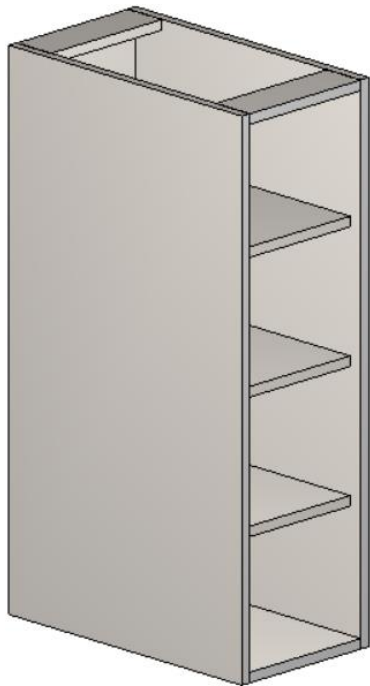

Porta-Toalhas



Porta-Temperos



Porta-Temperos MDF



As dimensões dos componentes podem ser definidas no **Configurador de Dimensões** no momento do projeto.

Acessório **porta-toalhas agregado** não gera informação de furação.

# Modulação - Cozinha

## Inferiores – Balcões

Caminho para edição dos componentes do Porta Temperos MDF.

Configurador de Dimensões

Configuração Padrão

Promob

- Medidas de Inserção
- Montagem Geral
  - Dimensões de Chapas
  - Fitas de Borda
  - Gavetas
  - Estruturas**
    - Porta Temperos**
  - Portas / Hentes
  - Puxadores / Perfis
  - Recuos
  - Travessas
  - Condição de Visibilidade
  - Incrementos
  - Deslocamento Rasgos
  - Usinagem de Recorte
- Led
- Boiseries
- Acessórios Construtor de Armários
- Códigos e Descrições
- Cozinhas
- Banheiros
- Domitórios
- Escritórios
- Salas
- Linha Cava
- Linha Industrial
- Componentes / Itens de Composição
- Itens de Composição
- Painéis / Tampos / Tamburatos
- Ferragens e Fixadores

Porta Temperos  
Vista Lateral

Gavetas\Porta Temperos

A - Altura Gaveta Superior	150
B - Altura Gaveta Inferior	200
C - Afastamento Superior Gaveta Superior	150
D - Afastamento Inferior Gaveta Inferior	30

Aplicar nos itens selecionados

Aplicar nos itens existentes

Aplicar OK Cancelar



# Modulação - Cozinha

## Inferiores – Balcões

Balcão 1 Porta



Balcão 2 Portas



Balcão 3 Portas



Balcão Tulha



As dimensões dos componentes podem ser definidas no **Configurador de Dimensões** no momento do projeto.

Acessório **tulha agregada** não gera informação de furação.

# Modulação - Cozinha

## Inferiores – Balcões

### Lixeira – Agregado Simples

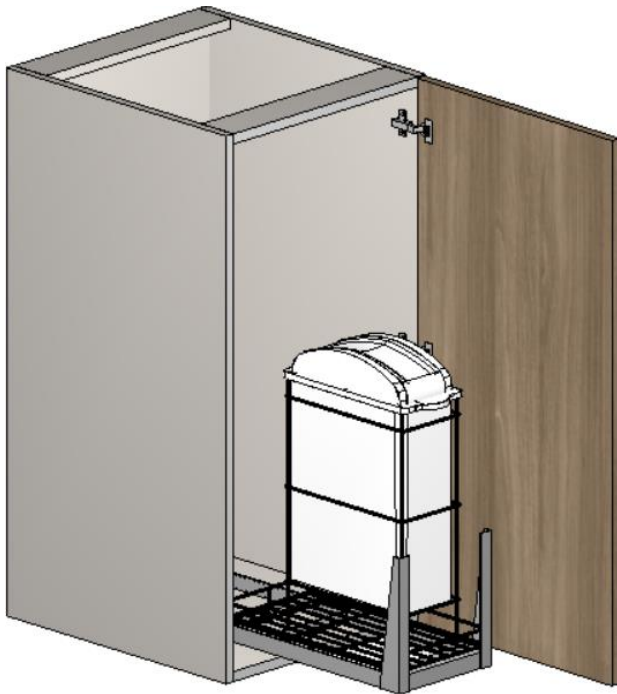

### Lixeira – Agregado Duplo

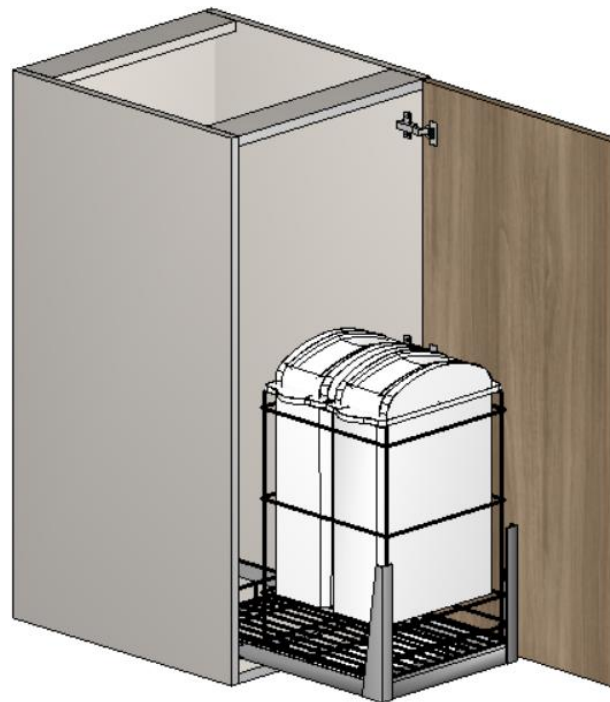

### Lixeira – Abertura



Possibilidade de **alterar** o tipo de **abertura** do módulo através dos agregados.

# Modulação - Cozinha

## Inferiores – Balcões

Caminho para edição da espessura das portas deslizantes.

Configurador de Dimensões

Configuração Padrão

Arquitetura

Promob

- Medidas de Inserção
- Montagem Geral
- Cozinhas
  - Engenharia
  - Espeçuras
  - Rodapés
  - Vistas de Fechamento Externas
  - Prateleira Vidro Interna
  - Caixas
    - Com Portas
    - Sem Portas
  - Gavetas / Porta Temperos
- Fitas de Borda
- Cozinha Cava
- Cozinha Cava Madeira
- Banheiros
- Dormitórios
- Escritórios
- Salas
- Linha Cava
- Linha Industrial
- Componentes / Itens de Composição
- Itens de Composição
- Painéis / Tampos / Tamburatos
- Feragens e Fixadores

Espeçuras

Vista Frontal Inferiores

Vista Lateral Cantos L/Oblíquos

Vista Frontal Portas Desl.

Vista Lateral Cantos Retos

Vista Frontal Superiores

Vista Lateral Cantos L

Vista Superior Cantos Oblíquos

Vista Lateral Montante 3

Cozinhas/ Caixas of Portas

A - Fundo	6
B - Travessa Traseira	18
B - Travessa Traseira Montante 3	18
C - Lateral	18
D - Montante	18
E - Travessa Frontal	18
E - Travessa Frontal Montante 3	18
F - Prateleira Fixa	18
F - Prateleira Móvel	18
G - Base	18
H - Porta / Frente	18
I - Porta Cega / Afastador	18
J - Porta Deslizante	18
K - Vista de fechamento interna	18
L - Fechamento Externo	18

Aplicar nos itens selecionados

Aplicar nos itens existentes

Aplicar OK Cancelar

# Modulação - Cozinha

## Inferiores – Balcões

Caminho para as demais edições do módulo.

Configurador de Dimensões

Configuração Padrão

Portas Deslizantes Internas Leves

Vista Frontal Vista Lateral

Inferiores/Superiores Inferiores O1 Superiores O1 Travessa L C

Perspectiva Frontal Lateral Externa Fechamento

Vista Superior O3 O4 Alinhado N O3

O2 O3 O4 O3

O1 O2 O3 O3

H I J K L M N

Base M Fechamento M

Distância visível apenas após reconstrução do módulo. \* Não considerar a utilização da configuração Base Inferior + Alinhado.

Cozinhas/Estruturas/Deslizantes/Internas Leves

A - Distância Entre Portas Deslizantes	6
B - Dimensão de Travessa Frontal	120
C - Altura de Travessa Frontal L	80
D - Profundidade da Travessa Frontal L	120
E - Posição do Primeiro Trilho p/ Portas de 15mm	38
E - Posição do Primeiro Trilho p/ Portas de 18mm	38
E - Posição do Primeiro Trilho p/ Portas de 25mm	38
F - Posição do Segundo Trilho p/ Portas de 15mm	70
F - Posição do Segundo Trilho p/ Portas de 18mm	70
F - Posição do Segundo Trilho p/ Portas de 25mm	70
G - Profundidade do Fechamento Inferior	120
H - Profundidade do Fechamento Superior/Lateral	120
I - Altura da Vista de Fechamento	80
J - Transpasse Entre a Lateral Externa e o Fechamento	0
K - Transpasse Entre o Fechamento e o Módulo	0
L - Lateral Externa Direita ou Fechamento Direto	Lateral Externa
L - Lateral Externa Esquerda ou Fechamento Esquerdo	Lateral Externa
M - Base Inferior ou Fechamento	Fechamento
M - Base Superior ou Fechamento	Base Superior
N - Posicionamento do Fechamento Inferior em Relação a Base Interna	Alinhado

Aplicar nos itens selecionados

Aplicar nos itens existentes

Aplicar OK Cancelar



# Modulação - Cozinha

## Inferiores – Pias

### 2 Gavetões



### Balcão 1 Basc. + 1 Gav.



### Balcão 1 Porta



### Balcão 2 Portas

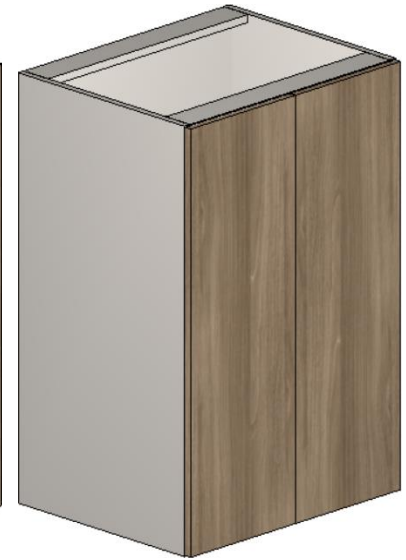

As configurações iniciais podem ser efetuadas através do **Configurador de Dimensões**.  
As **edições** deste módulo são através do **construtor de armários**.

# Modulação - Cozinha

## Inferiores – Pias

Balcão 2 Portas + 4 Gav.



Balcão 2 Portas + 8 Gav.



Balcão 3 Portas + 4 Gav.



As configurações iniciais podem ser efetuadas através do **Configurador de Dimensões**.  
As **edições** deste módulo são através do **Construtor de Armários**.

# Modulação - Cozinha

## Inferiores – Gaveteiros

### Balcão 1 Basc. + 1 Gav.

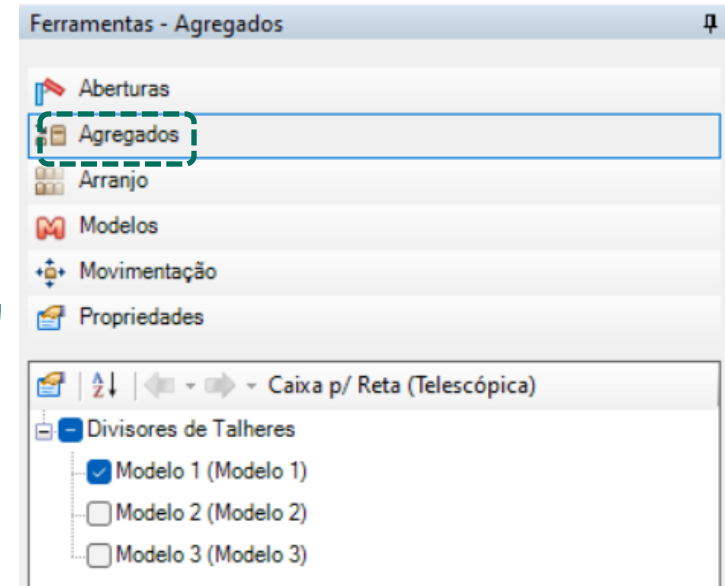
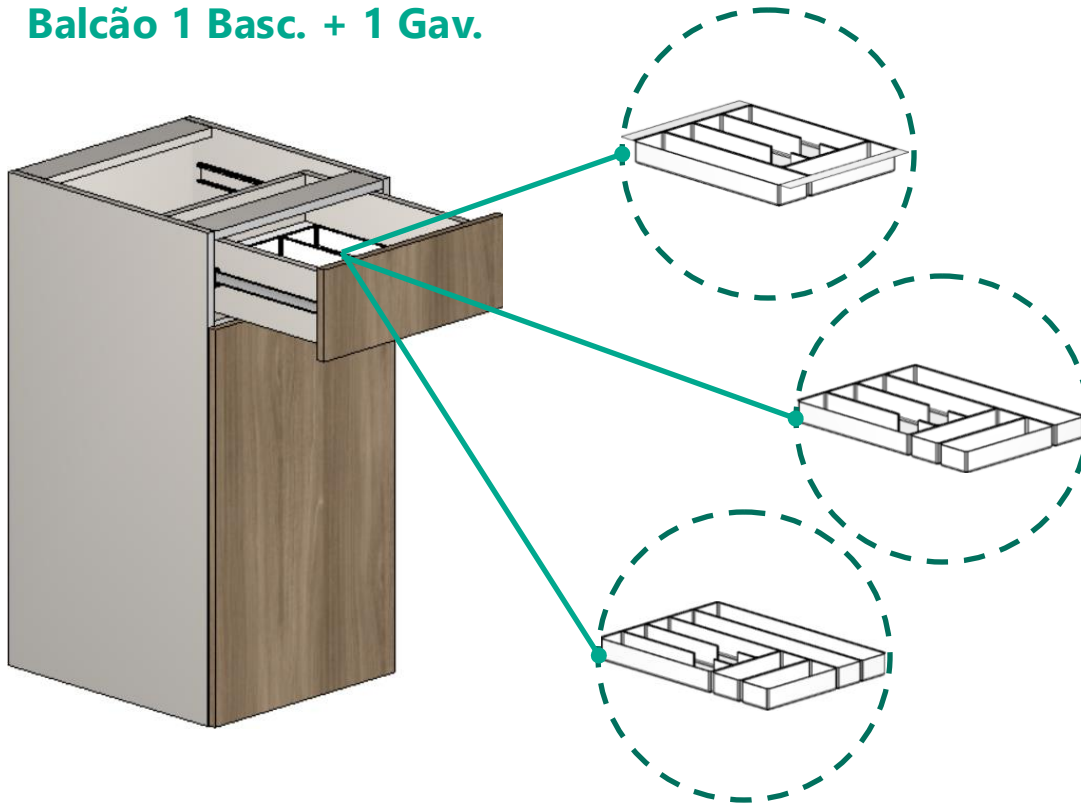

Todas as **gavetas** podem receber como agregado um **divisor de talheres** de acordo com a largura da gaveta.

Para inserir o divisor, acesse a aba **Agregados**.

# Modulação - Cozinha

## Inferiores – Gaveteiros

Tábua de Passar - Fechada

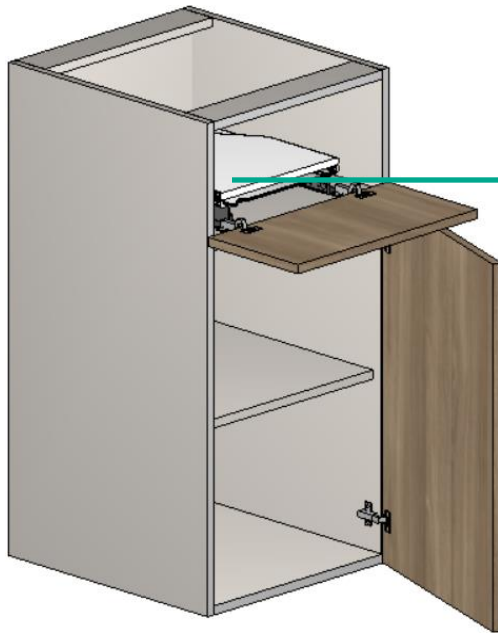

Tábua de Passar - Aberta

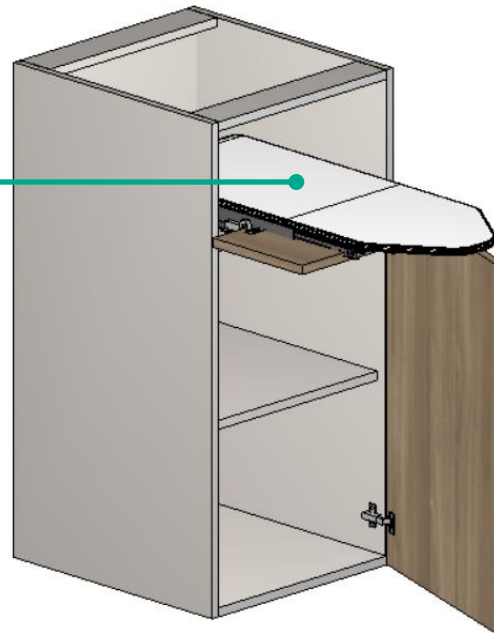

Balcão 1 Basc. + 1 Gav.



A **tábua de passar** agregada ao módulo **não** gera informações de furação. Os **pistões** agregados à basculante, são identificados como **pistão com força inversa** (PISTINV). Os pistões **não** geram informação de furação. Ver slide sobre pistões.

# Modulação - Cozinha

## Inferiores – Gaveteiros Especiais

1 Gav. + 2 Portas



2 Gav. + 1 Porta



3 Gavetas

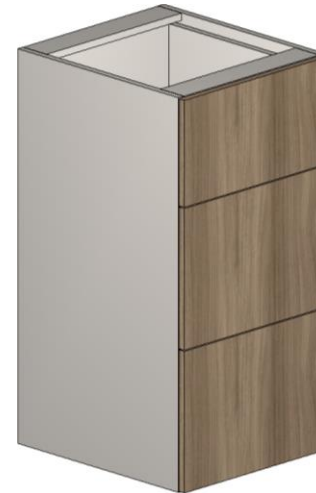

1 Porta + 2 Gav. Internas



1 Porta + 4 Gav. Internas



# Modulação - Cozinha

## Inferiores – Gaveteiros

1 Gavetão



2 Gavetões



2 Gav. + 1 Gavetão



3 Gavetas

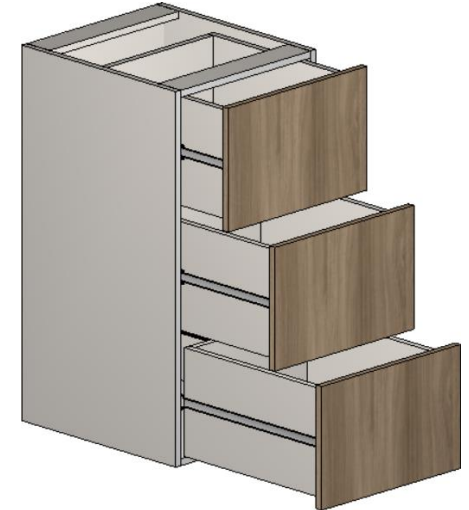

4 Gavetas

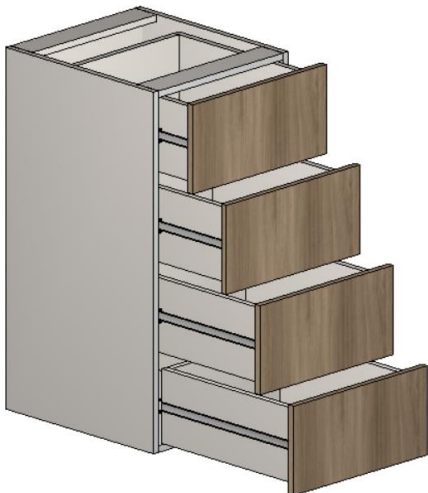

1 Gaveta + 1 Porta

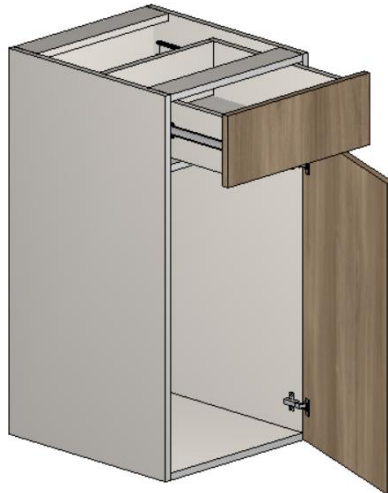

1 Gaveta + 1 Gav. Porta Latas

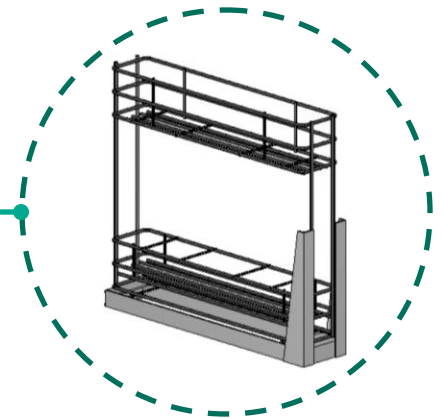
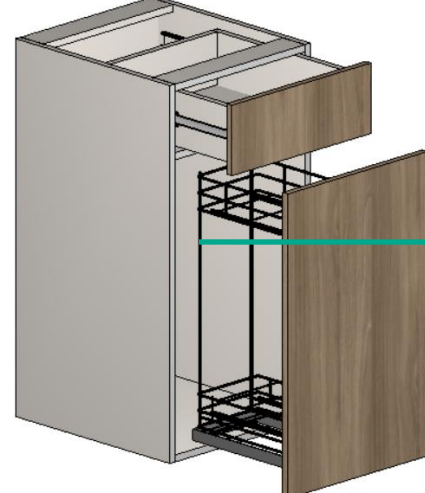

# Modulação - Cozinha

## Inferiores – Para Eletros

### Lava-Louças



### Forno Embutido

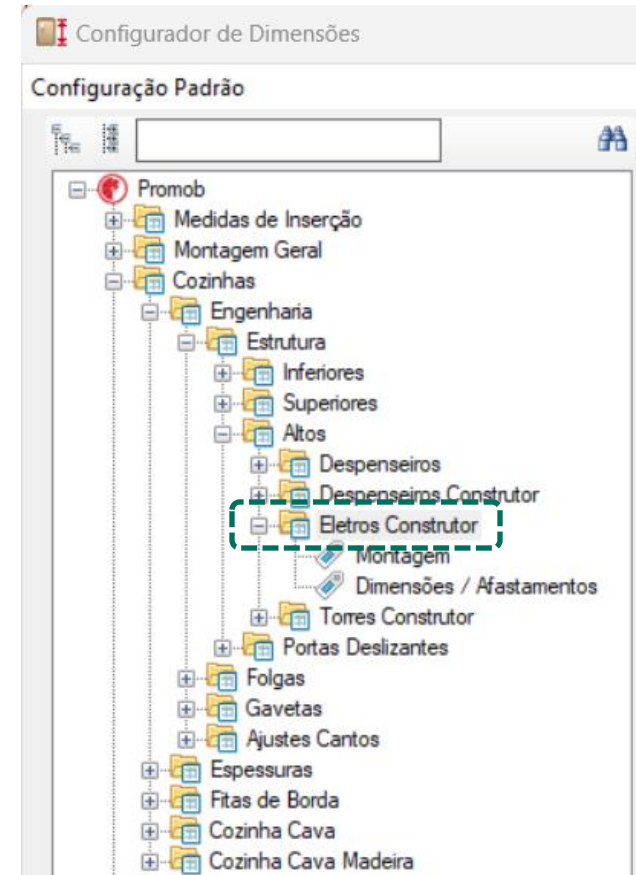

As configurações iniciais podem ser efetuadas através do **Configurador de Dimensões**.  
As **edições** deste módulo são através do **construtor de armários**.

# Modulação - Cozinha

Inferiores – Para Eletros

Forno Embutido



Editor de Painel Eletro

348 348

415 415

380 300

348 348

Recortar Ctrl+X

Copiar Ctrl+C

Colar Ctrl+V

Excluir Delete

Duplicar Ctrl+D

Ferramentas

Editar Geometria...

**Editar Painel Eletro...**

Editar Armário

Itens

Painéis/Travessas

Itens Torres

Grade Forno Embutido

Quantidade: 1

Inserir invertido Inserir

Cotas

Largura	600
Altura	18.5
Profundidade	520

Movimentação

Passo 10

Posicionamento

OK Cancelar Aplicar

# Modulação - Cozinha

## Inferiores – Para Eletros Especiais

Forno



Forno + Gav. Sup



Forno + Gav. Inf



Forno c/ Respiros



# Modulação - Cozinha

Inferiores – Para Eletros

Nicho p/ Fogão  
Embutido s/ Rodapé

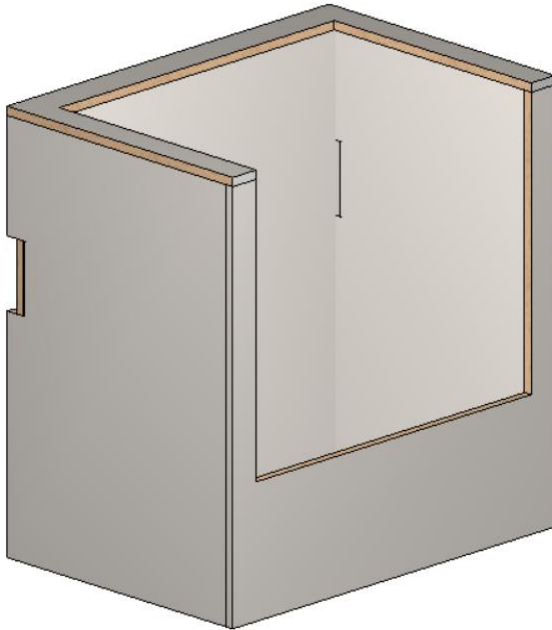

Nicho p/ Fogão  
Embutido c/ Rodapé

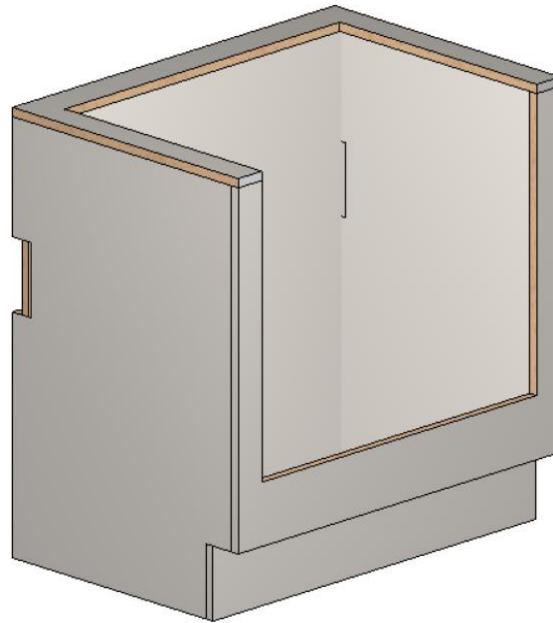

Estrado

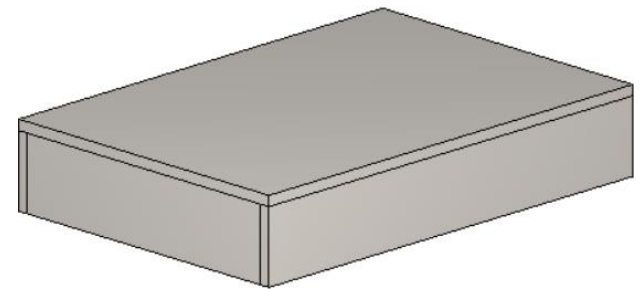

Apenas o nicho **sem rodapé** possui base inferior.

# Modulação - Cozinha

## Inferiores – Para Eletros

Caminho para configurações dos módulos para Eletros no **Configurador de Dimensões**.

**Configurador de Dimensões**

Configuração Padrão

Dimensões / Afastamentos

Vista Superior Vista Frontal Vista Lateral

Sem Rodapé

Vista Superior Vista Frontal Vista Lateral

Com Rodapé

Cozinhas/Estruturas/Fogão de Embutir

A - Usinagem Profundidade Base Inferior	200
B - Usinagem Largura Base Inferior	650
C - Usinagem Profundidade Base Superior	550
D - Usinagem Largura Base/Frente	768
E - Usinagem Altura Frente	603
F - Respiro Lateral Altura	150
G - Respiro Lateral Largura	50
H - Posicionamento Respiro Lateral	240
I - Altura Rodapé	150
J - Profundidade Rodapé	70
K - Afastamento do Fundo do Móvel	19
L - Folga Superior do Fundo	8
M - Folga Lateral Fundo	8
N - Folga Inferior do Fundo	8
O - Folga do Rasgo na Profundidade	0,5
P - Folga do Rasgo na Largura	0,5
Q - Afastamento Traseiro da Base	0
R - Afastamento Traseiro da Lateral	0

Aplicar nos itens selecionados  
 Aplicar nos itens existentes

Aplicar OK Cancelar

As dimensões dos componentes podem ser definidas no **Configurador de Dimensões** no momento do projeto.

# Modulação - Cozinha

## Cantoneiras – Inferiores

C/ Porta - Esquerda



C/ Porta - Direita



Diagonal - Esquerda

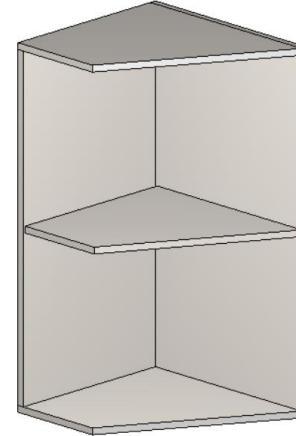

Diagonal - Direita

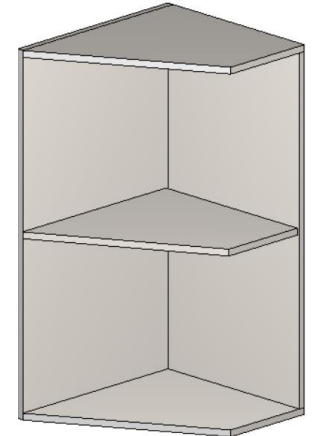

Chanfrado - Esquerdo

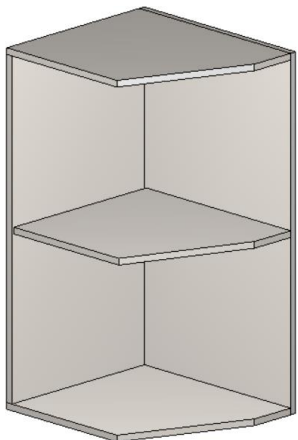

Chanfrado - Direito

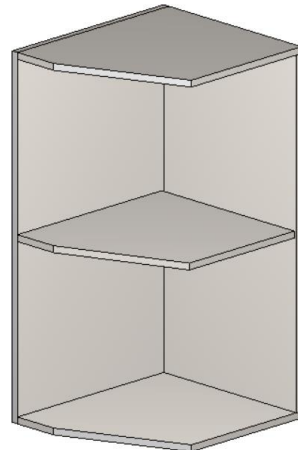

Curvo - Esquerdo

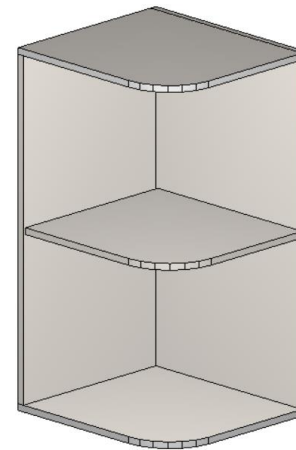

Curvo - Direito

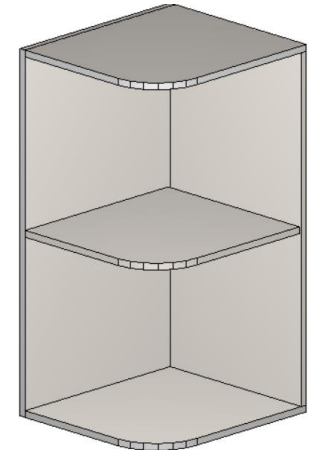

Os módulos podem ter suas prateleiras alteradas na aba "Agregados"

# Modulação - Cozinha

## Cantoneiras – Superiores

C/ Porta - Esquerda



C/ Porta - Direita



Diagonal - Esquerda

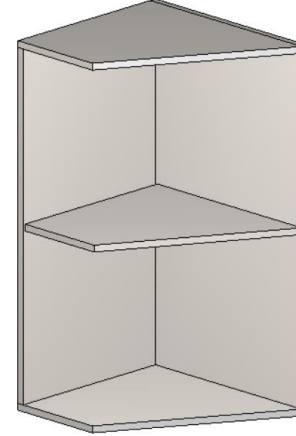

Diagonal - Direita

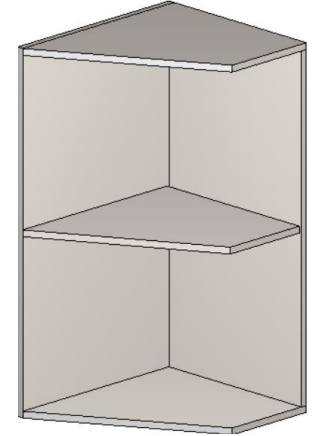

Chanfrado - Esquerdo

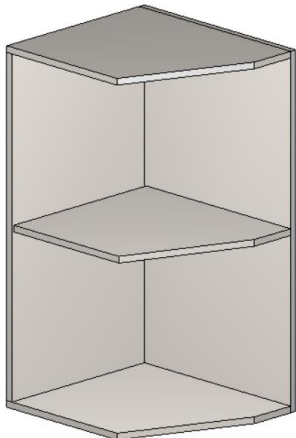

Chanfrado - Direito

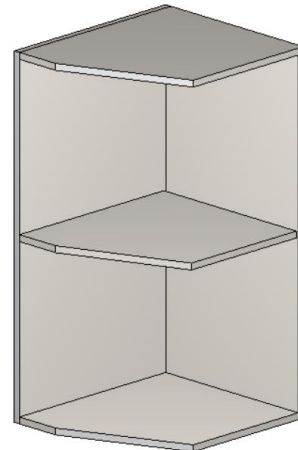

Curvo - Esquerdo

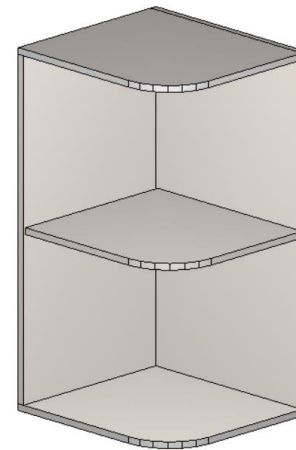

Curvo - Direito

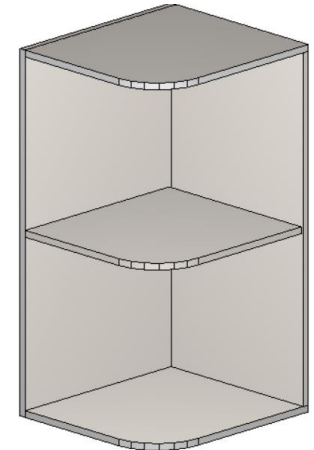

Os módulos podem ter suas prateleiras alteradas na aba "Agregados"

# Modulação - Cozinha

## Cantoneiras – Altos

C/ Porta - Esquerda



C/ Porta - Direita



Diagonal - Esquerda

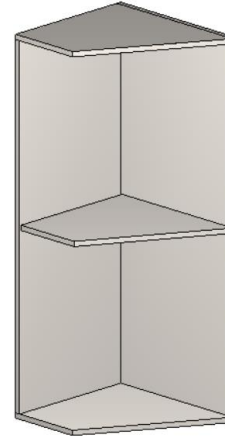

Diagonal - Direita

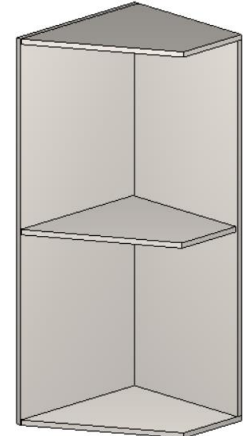

Chanfrado - Esquerdo



Chanfrado - Direito

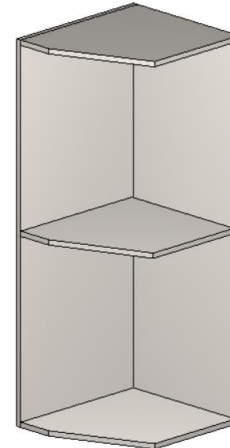

Curvo - Esquerdo

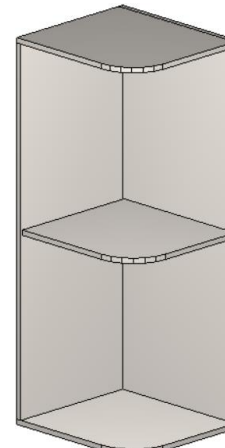

Curvo - Direito

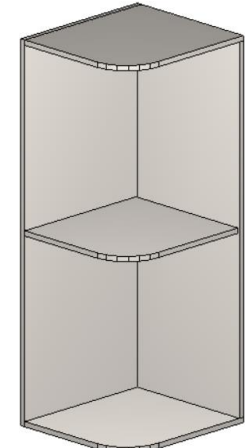

Os módulos podem ter suas prateleiras alteradas na aba "Agregados"

# Modulação - Cozinha

## Ilhas – Inferiores

### Canto Reto - Esquerdo



### Canto Reto - Direito

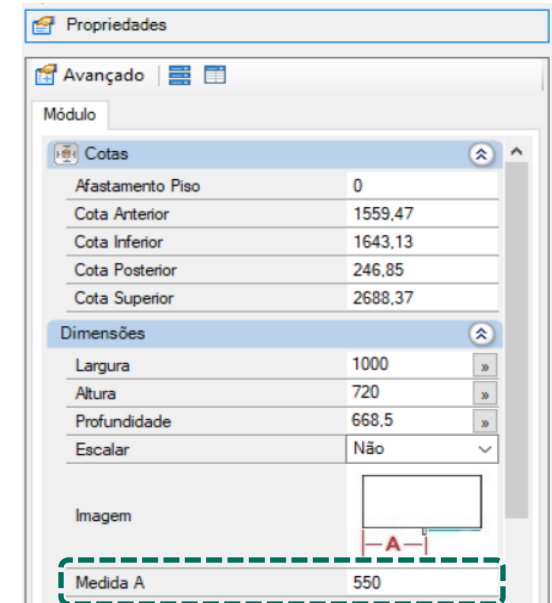

O valor da **medida A** pode ser editado através das **propriedades** durante a construção do projeto.

# Modulação - Cozinha

## Ilhas – Inferiores

Vazado



1 Porta



2 Portas



2 Portas



4 Portas



Os módulos podem ter suas prateleiras alteradas na aba "Agregados"

# Modulação - Cozinha

## Ilhas – Superiores

Vazado



1 Porta

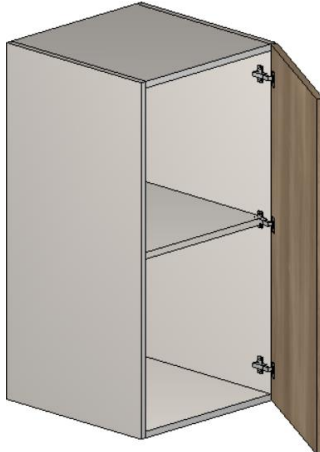

2 Portas



2 Portas



4 Portas



Os módulos podem ter suas prateleiras alteradas na aba "Agregados"

# Modulação - Cozinha

## Despenseiros

### 1 Porta

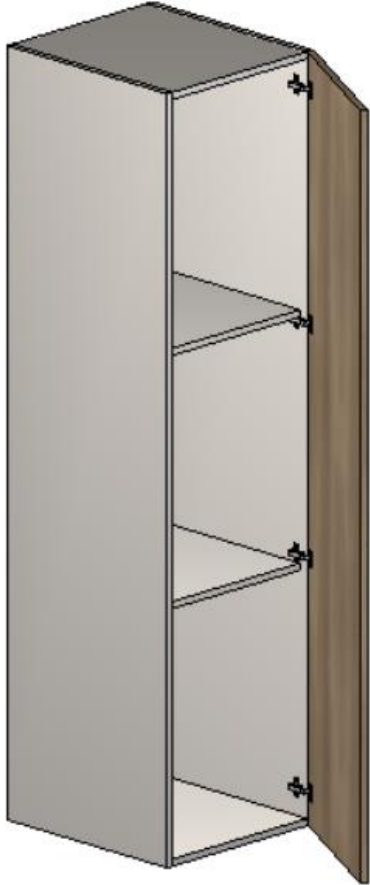

### 1 Porta – Aramado



### 1 Porta – Porta-Vassouras



É possível **aumentar** ou **diminuir** a **quantidade** de **prateleiras** ou **agregar** o **aramado** porta-vassouras na aba **Agregados** (não gera informações de furação).

# Modulação - Cozinha

## Despenseiros

### 2 Portas

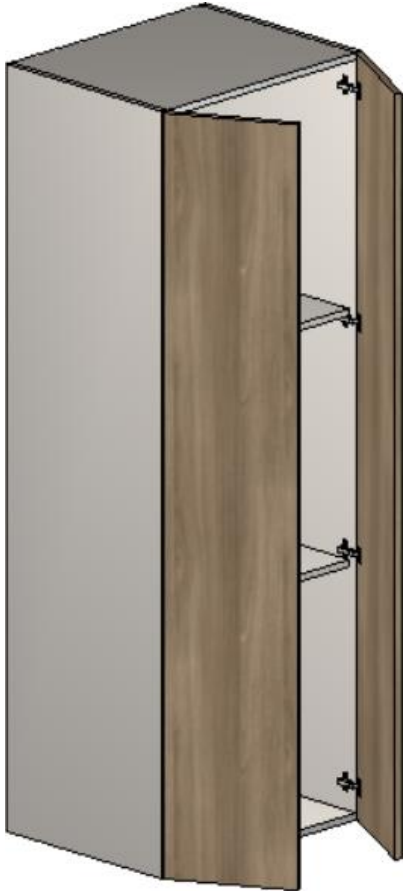

### 2 Porta – Portas -Vassouras

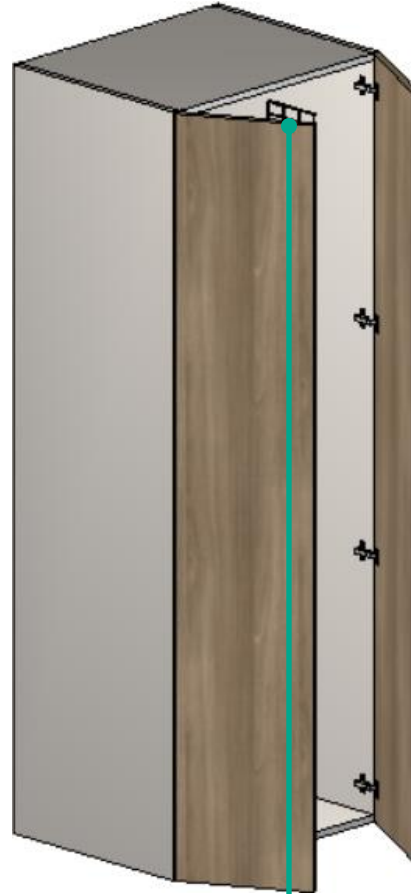

### 3 Gavetas + 1 Basculante

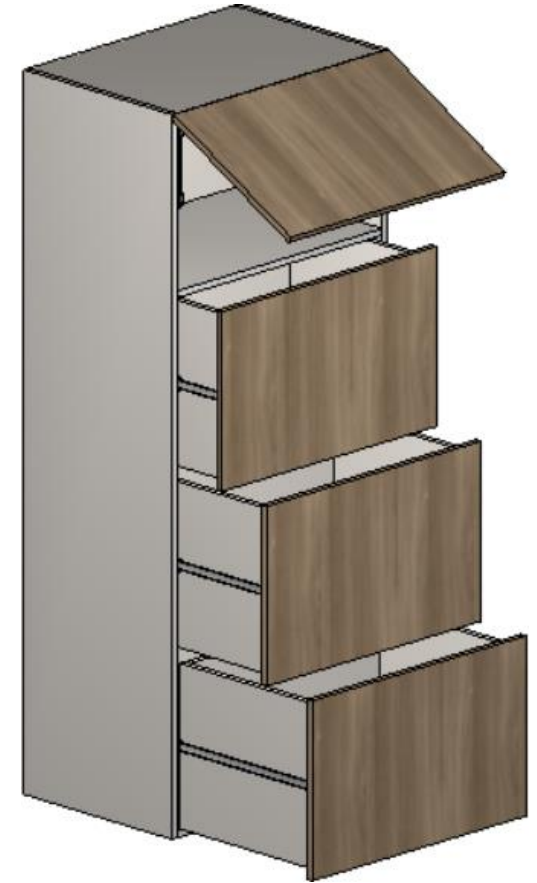

É possível **aumentar** ou **diminuir** a **quantidade** de **prateleiras** ou **agregar** o **aramado** porta-vassouras na aba **Agregados** (não gera informações de furação).

# Modulação - Cozinha

## Dispenseiros - Torre

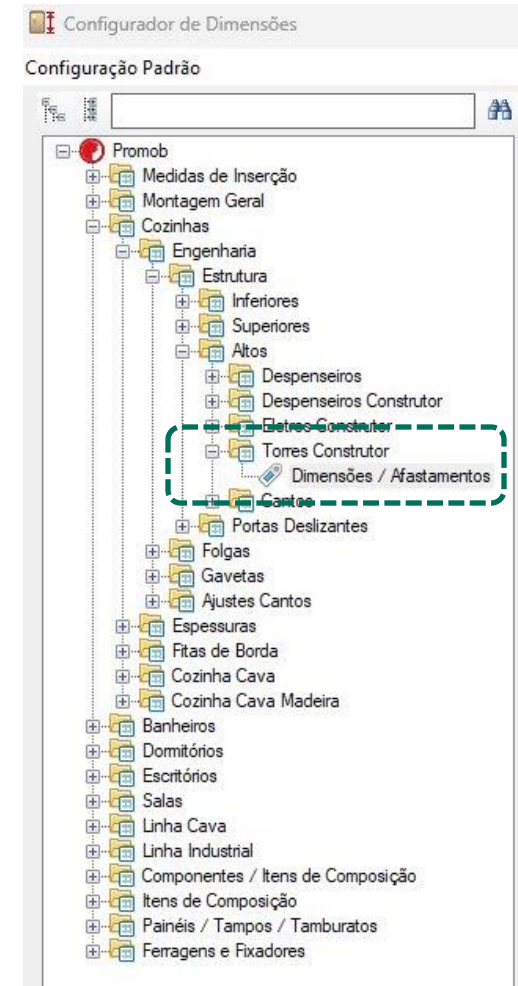

As configurações iniciais podem ser efetuadas através do **Configurador de Dimensões**.  
As edições deste módulo são através do **Construtor de Armários**.

# Modulação - Cozinha

## Despenseiros - Torre

The image displays the 'Editor de Painel Eletro' software interface. On the left is a 3D rendering of a kitchen cabinet tower. The main workspace shows a 2D layout of the tower with dimensions: a total width of 600 (split into two 398 units), a total height of 1091.5 (split into 731.5 and 360), and individual appliance heights of 280 and 290. A context menu is open over the 'Editar Painel Eletro...' option, listing standard editing actions like Recortar, Copiar, Colar, Excluir, and Duplicar. The right sidebar shows the 'Itens' panel with 'Painéis/Travessas' selected, and the 'Itens Torres' section containing 'Grade', 'Forno Embutido', and 'Micro-ondas Embutido'. The 'Cotas' section shows a total width of 600, a height of 18,5, and a depth of 480. The 'Movimentação' section shows a step of 10. The 'Posicionamento' section is also visible. At the bottom, the status bar indicates 'Selecionado: Itens - Forno Embutido'.

# Modulação - Cozinha

Despenseiros - Torre

Forno Emb



2P Forno/Micro



4G Forno/Micro



# Modulação - Cozinha

**Dispenseiros - Torre**

**Forno/Micro Emb**



**Micro/Forno Eletro**

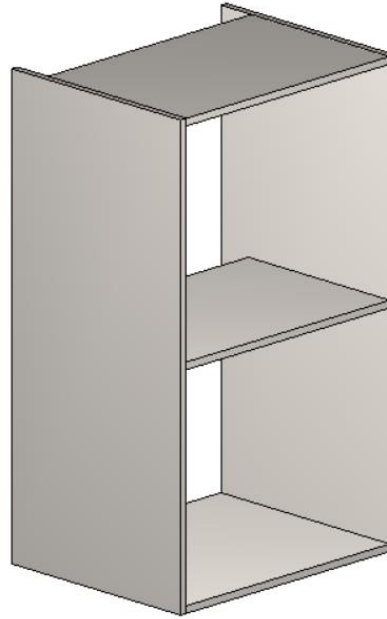

**Micro Emb**



# Modulação - Cozinha

## Despenseiros – 2 Portas Deslizantes

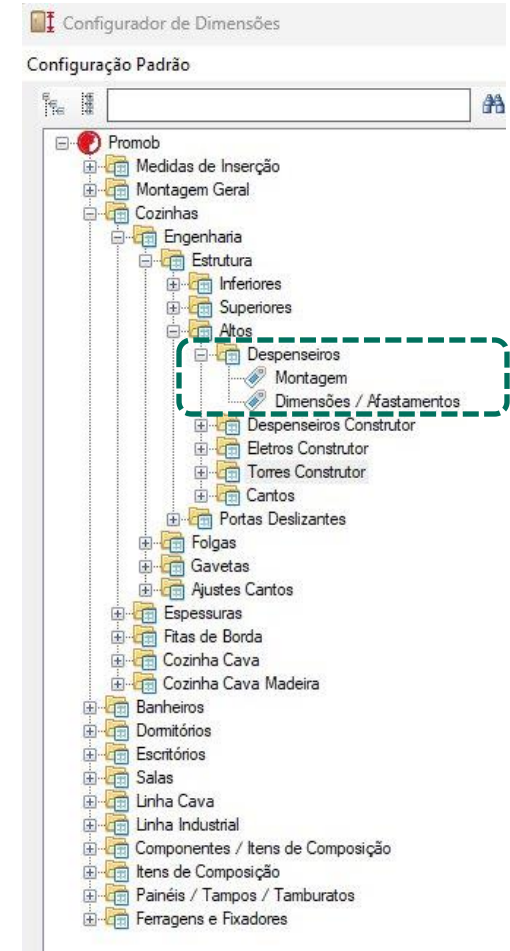
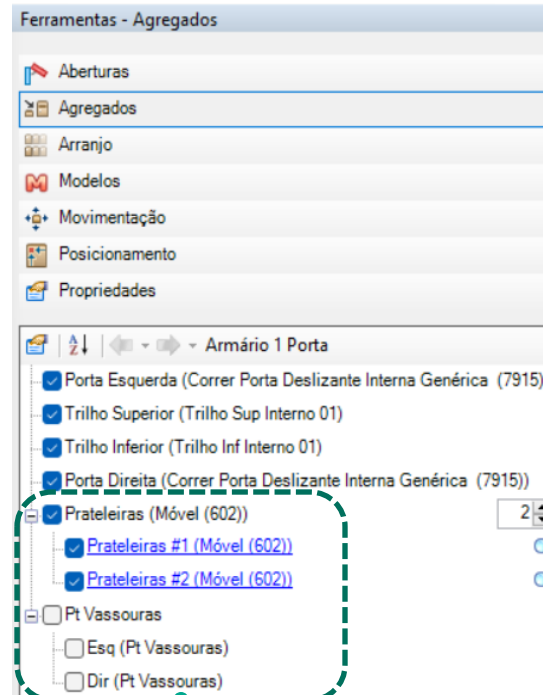
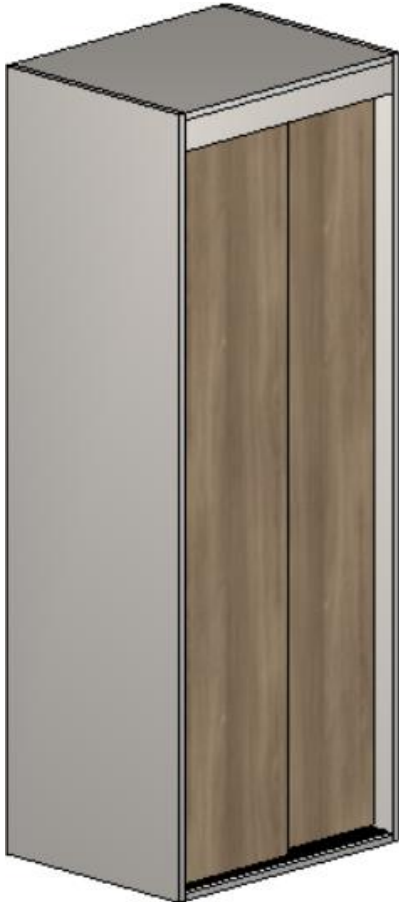

As configurações iniciais e afastamentos podem ser efetuadas através do **Configurador de Dimensões**. É possível **umentar** ou **diminuir** a quantidade de **prateleiras** ou agregar o aramado **porta-vassouras** na aba **Agregados** (que não gera informações de furação).

# Modulação - Cozinha

## Superiores

### Canto Reto Esq.



### Canto Reto Dir.



### Canto L

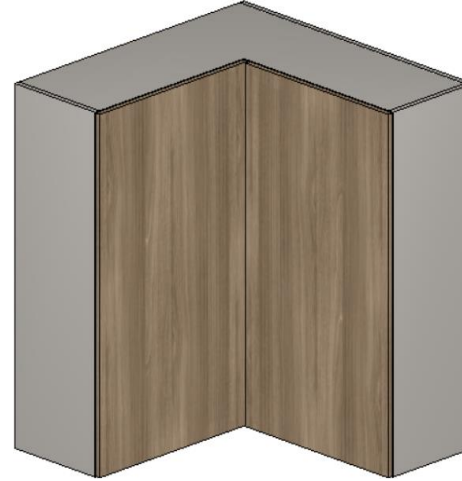

### Canto Reto Esq. 2P



### Canto Reto Dir. 2P



Ferramentas - Propriedades

- Aberturas
- Agregados
- Arranjo
- Modelos
- Movimentação
- Propriedades

Avançado

Módulo | Materiais

Cotas

Afastamento Piso	0
Cota Anterior	1658,26
Cota Inferior	334,85
Cota Posterior	2341,74
Cota Superior	821,65

Dimensões

Largura	1000
Altura	1000
Profundidade	1000
Escalar	Não

Imagem

Medida A: 550

Medida B: 550

etc| Outras

Área	Sem área
Camada	Cozinhas
Observações	

Os valores das **medidas A e B** podem ser editados através das **Propriedades**.

# Modulação - Cozinha

## Superiores

### Canto Oblíquo 1 Porta

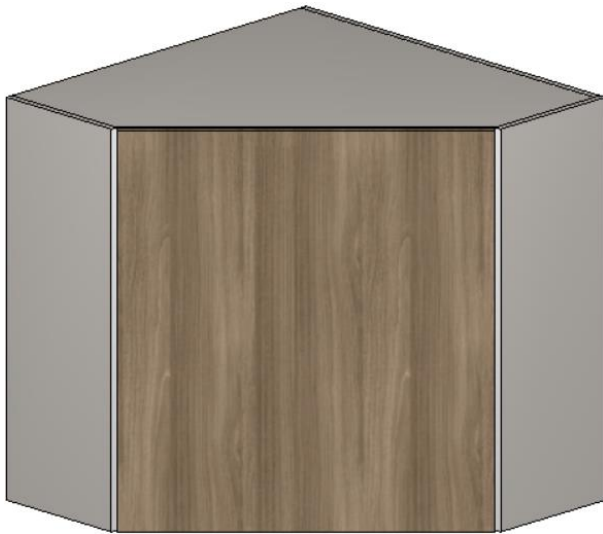

### Canto Oblíquo 2 Portas

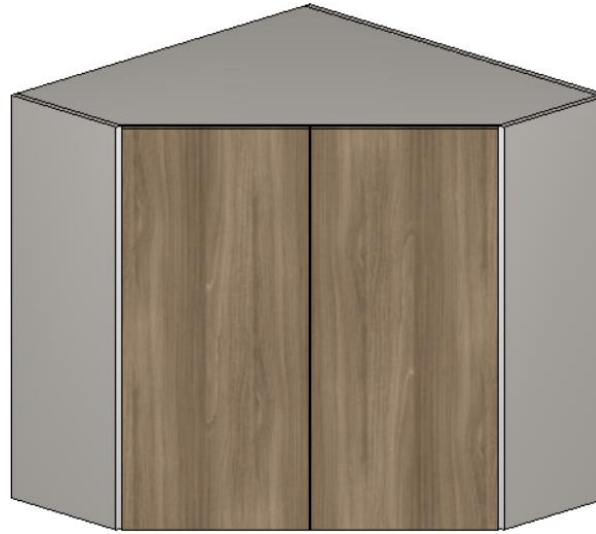

Ferramentas - Propriedades

- Aberturas
- Agregados
- Arranjo
- Modelos
- Movimentação
- Propriedades

Avançado

Módulo

Cotas

Afastamento Piso	0
Cota Anterior	1072,44
Cota Inferior	400,42
Cota Posterior	-143,68
Cota Superior	3499,59

Dimensões

Largura	950
Altura	650
Profundidade	950
Escalar	Não

Imagem

Medida A	350
Medida B	350

A **dimensão** de **A** podem ser alteradas no momento do projeto através das **Propriedades** do módulo.

# Modulação - Cozinha

## Superiores

1 Porta

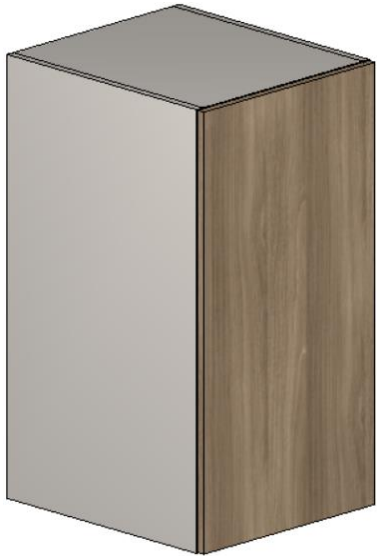

2 Portas



3 Portas



2 Portas Deslizante



Os módulos podem ter suas prateleiras alteradas na aba "Agregados"  
As dimensões dos componentes podem ser definidas no **Configurador de Dimensões** no momento do projeto.

# Modulação - Cozinha

## Superiores

### Adega

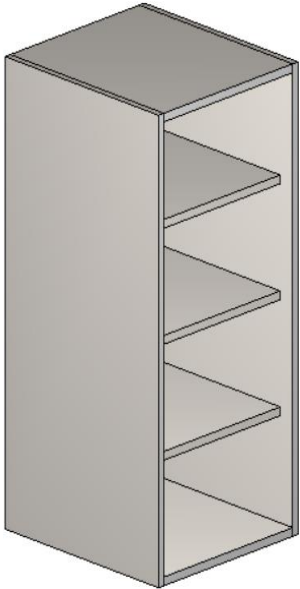

### Adega Horizontal

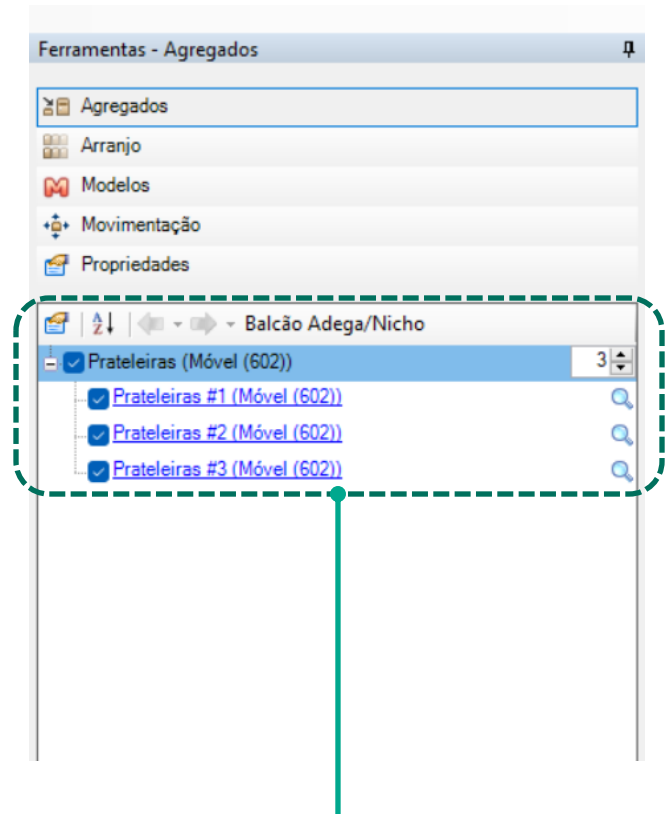
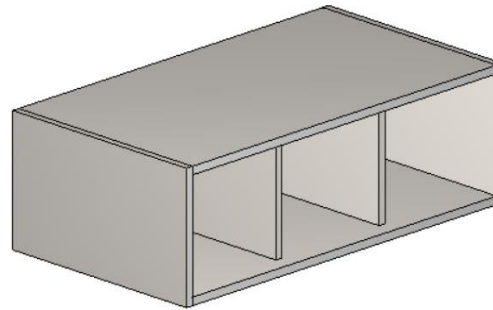

Os módulos podem ter suas prateleiras alteradas na aba "Agregados".

# Modulação - Cozinha

## Superiores

### Basculante 1 Porta



### Basculante 2 Portas

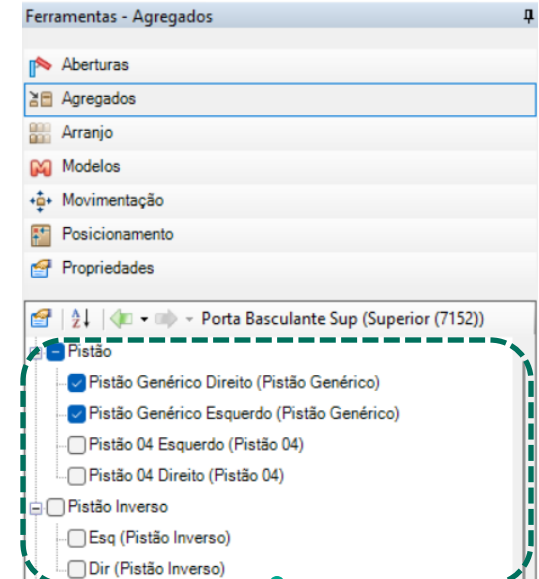
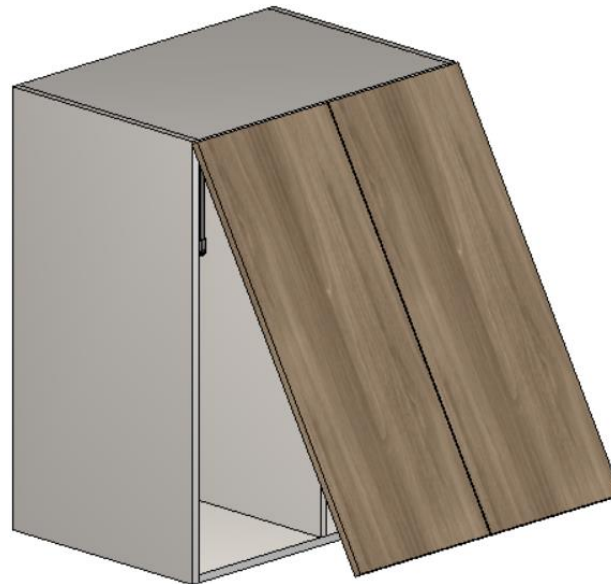

Os módulos podem ter suas prateleiras alteradas na aba **"Agregados"**  
Os pistões agregados aos armários podem ser escolhidos entre pistão com força inversa ou pistão convencional, onde podem ser identificados nos documentos exportados como PIST e PISTINV. Os pistões não geram informação de furação.

# Modulação - Cozinha

## Superiores

### Basculante Inf/ Sup

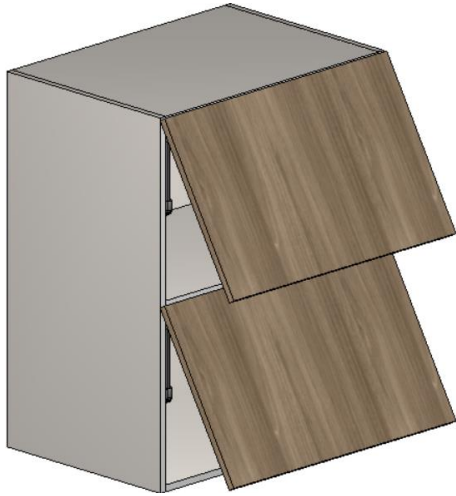

### Basculante 1 Porta Bipartida

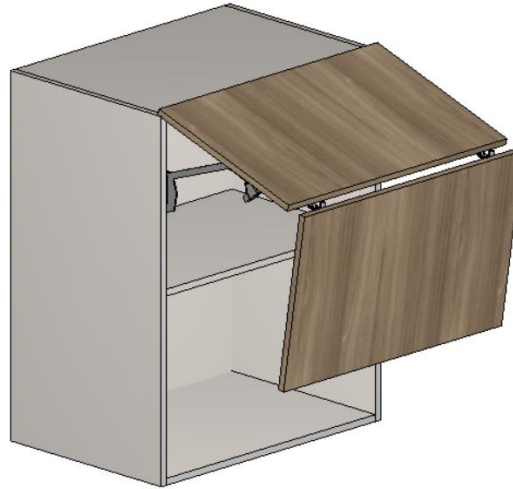

### Basculante 1 Porta Paralela

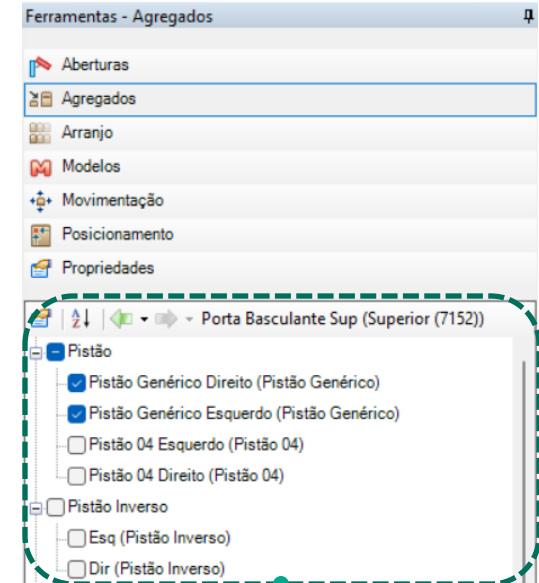

Os módulos podem ter suas prateleiras alteradas na aba  
**"Agregados"**

Os **pistões** agregados aos armários podem ser escolhidos entre pistão com força inversa ou pistão convencional, onde podem ser identificados nos documentos exportados como **PIST** e **PISTINV**. Os pistões **não** geram informação de furação.

# Modulação - Cozinha

## Superiores

### Módulo para Micro-ondas

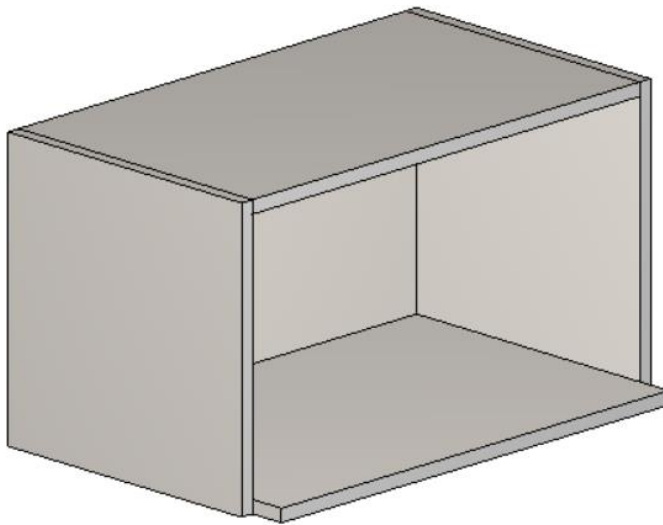

O valor da **medida A** pode ser alterado através da aba **Propriedades**, no ambiente.

Ferramentas - Propriedades

- Agregados
- Arranjo
- Modelos
- Movimentação
- Propriedades

Avançado

Módulo

Cotas

Afastamento Piso	0
Cota Anterior	838,27
Cota Inferior	474,54
Cota Posterior	444,82
Cota Superior	1606,62

Dimensões

Largura	700
Altura	400
Profundidade	400

Escalar Não

Imagem

Medida Avanço Base Microondas - A 50

etc Outras

Área	Sem área
Camada	Cozinhas
Observações	

Perfurante

Furar	Não
-------	-----

# Modulação - Cozinha

## Superiores

### Módulo para aquecedor a gás



Disponível apenas com opções de **portas ventiladas**.

O módulo **não** contém **fundo** e **base inferior**, para realizar as conexões necessárias e dar respiro ao aquecedor.

A Travessa Inferior tem aba específica para a configuração das **fitas de borda**.

# Modulação - Cozinha

## Agregados - Gavetas

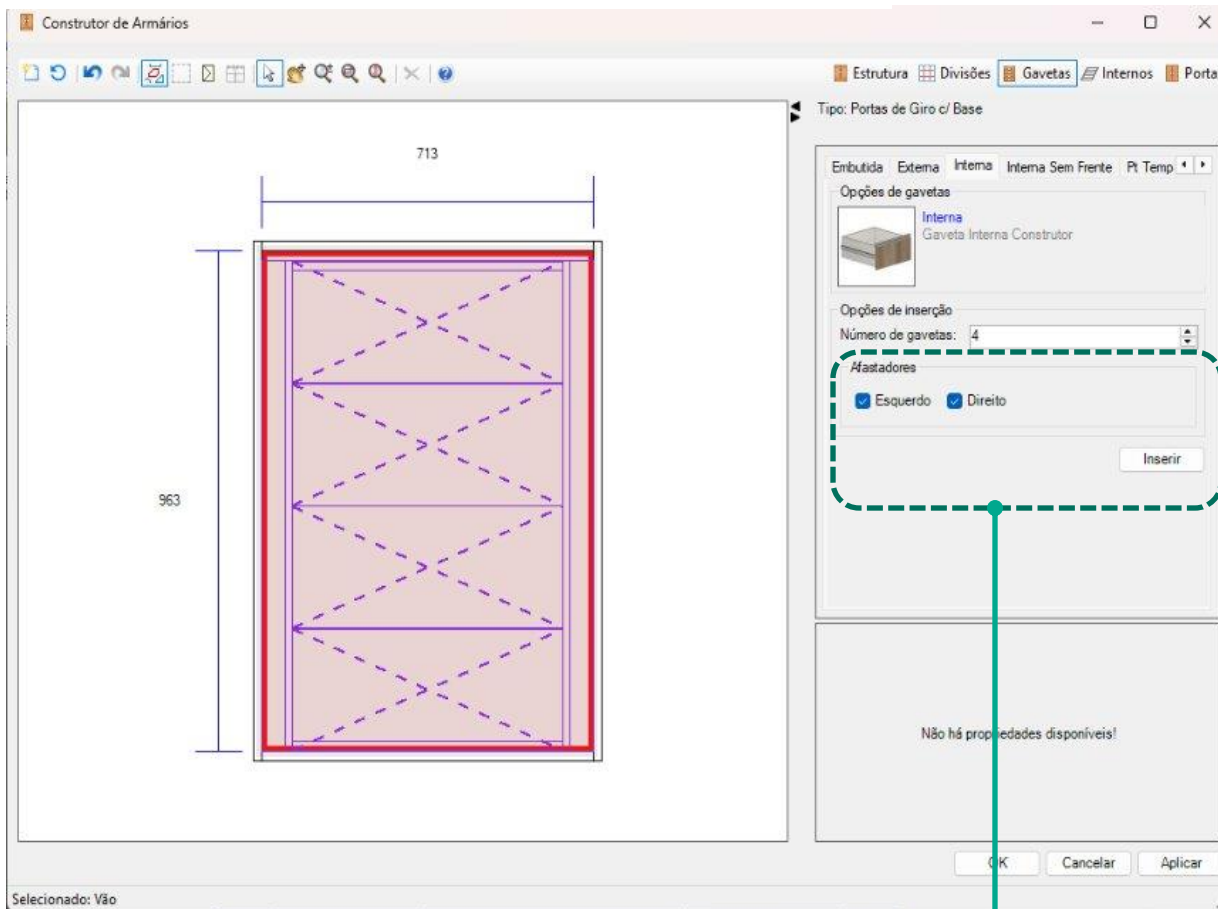

As **Gavetas Internas com Afastadores** podem ter suas configurações editadas através do **Configurador de Dimensões**.

É possível selecionar se haverá afastadores esquerdos e direitos pelo **Construtor de Armários**.

# Modulação - Cozinha

## Agregados - Gavetas

Montante 1



Montante 2



Montante 3



Montante 4



Existem quatro modelos de montantes para Gavetas Internas que podem ser selecionados pelo **Configurador de Dimensões**.



# Modulação - Cozinha

## Agregados - Gavetas

Configurador de Dimensões

Configuração Padrão

Promob

- Medidas de Inserção
- Montagem Geral
- Cozinhas
  - Engenharia
  - Estrutura
  - Folgas
  - Gavetas
    - Gavetas Telescópicas
    - Gavetas Invisíveis
    - Gavetas Blum / Hafele
    - Gavetas Wurth
    - Gavetas FGVTN
    - Afastador**
    - Módulo Canto
  - Espessuras
  - Fitas de Borda
  - Cozinha Cava
  - Cozinha Cava Madeira
- Banheiros
- Domitórios
- Escritórios
- Salas
- Linha Cava
- Linha Industrial
- Componentes / Itens de Composição
- Itens de Composição
- Painéis / Tampos / Tamburatos
- Ferragens e Fixadores

**Afastador**  
Perspectiva Frontal

A Montante 1    A Montante 2    A Montante 3    A Montante 4

Vista Superior

M Sim    M Sim    M Sim    M Sim

Cozinhas/Afastador Gavetas Internas

A - Modelo de Afastador Gavetas Internas	Montante 3
B - Espessura Afastador	15
C - Espessura Travessa Afastador	15
D - Dimensão Travessa Afastador Frontal	70
E - Dimensão Travessa Afastador Traseira	50
F - Largura Afastador Gaveteiros	50
G - Dimensão Travessa Inferior Gaveteiro	70
G - Dimensão Travessa Superior Gaveteiro	70
H - Dimensão Travessa Lateral Direita Gaveteiro	50
H - Dimensão Travessa Lateral Esquerda Gaveteiro	50
I - Afastamento Frontal Travessa Afastador	40
J - Afastamento Frontal Travessa Inferior Frontal	40
J - Afastamento Frontal Travessa Superior Frontal	40
K - Afastamento Traseiro Travessa Inferior Traseira	0
K - Afastamento Traseiro Travessa Superior Traseira	0
L - Afastamento Traseiro do Montante	50,5
M - Travessa Traseira	Sim
N - Recuo Frontal dos Montantes	18,5

Aplicar nos itens selecionados

Aplicar nos itens existentes

Aplicar    OK    Cancelar

# Modulação - Cozinha

## Agregados - Gavetas

Configurador de Dimensões

Configuração Padrão

Promob

- Medidas de Inserção
- Montagem Geral
- Cozinhas
  - Engenharia
  - Estrutura
  - Folgas
    - Gavetas**
      - Gavetas Telescópicas
      - Gavetas Invisíveis
      - Gavetas Blum / Hafele
      - Gavetas Wurth
      - Gavetas FGVTN
      - Afastador
    - Ajustes Cantos
  - Espessuras
  - Fitas de Borda
  - Cozinha Cava
  - Cozinha Cava Madeira
- Banheiros
- Domitórios
- Escritórios
- Salas
- Linha Cava
- Linha Industrial
- Componentes / Itens de Composição
- Itens de Composição
- Painéis / Tapos / Tamburatos
- Ferragens e Fixadores

**Gavetas Telescópicas**  
Perspectiva Traseira

Sim **A**

Não **A**

Perspectiva Traseira **B**

Vista Lateral

Com Contra Frente

Sem Contra Frente

Vista Frontal

Ampliação Rasgo

01 02 03 04 05 06 F1 F2 F = F1 + F2

Cozinhas\Estruturas Gavetas Telescópicas

A - Contra Frente	SIM
B - Desconto Contra Frente	0
C - Desconto Traseira	0
D - Tipo de Rasgo da Frente / Contra Frente	Nenhum
E - Tipo de Rasgo da Traseira	Nenhum
F - Folga do Rasgo na Largura	0.5
G - Folga do Rasgo na Profundidade	0.5
H - Folga Lateral Fundo	10
I - Folga Traseira do Fundo	0
J - Folga Frontal do Fundo	0

Aplicar nos itens selecionados

Aplicar nos itens existentes

Aplicar OK Cancelar



# Construtor de Armários - Cozinhas

## Inferiores

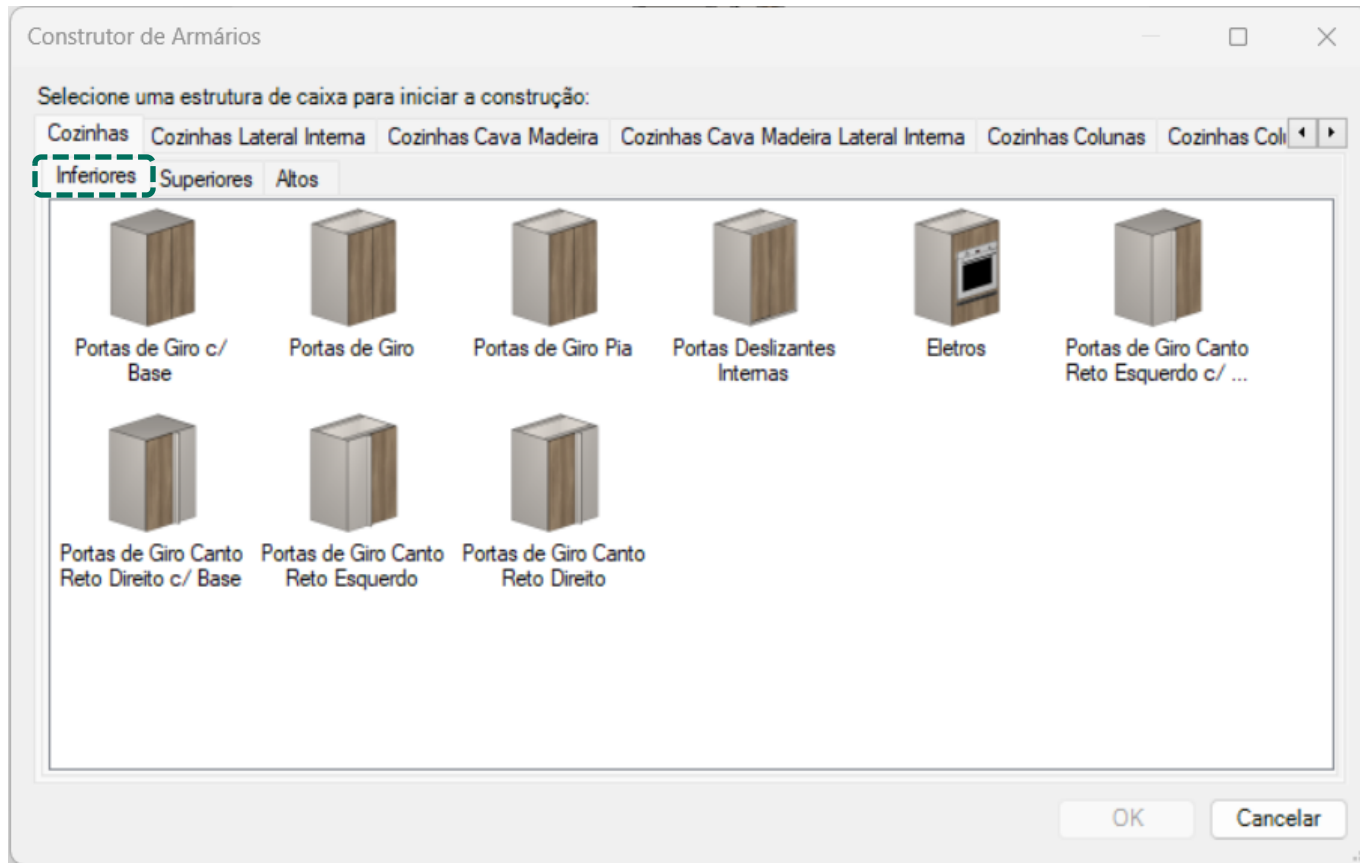

Pode ser utilizado para criar **balcões** e **armários personalizados**.  
Construção baseada no conceito de vãos. A estrutura da caixa segue o mesmo padrão definido através do **Configurador de Dimensões**.  
Os módulos estão divididos entre Inferiores, Superiores e Altos.

# Construtor de Armários - Cozinhas

## Superiores

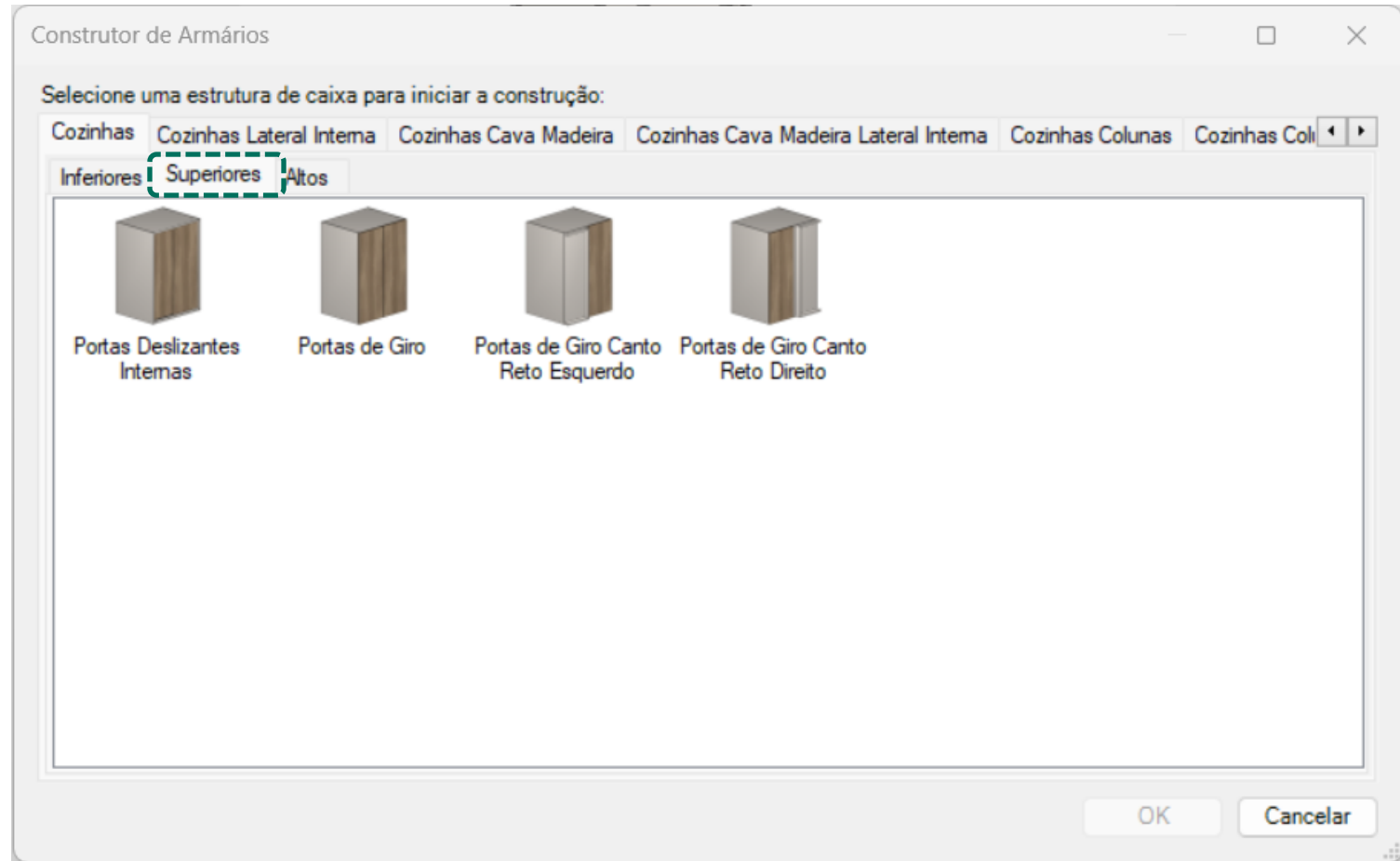

# Construtor de Armários - Cozinhas

## Altos

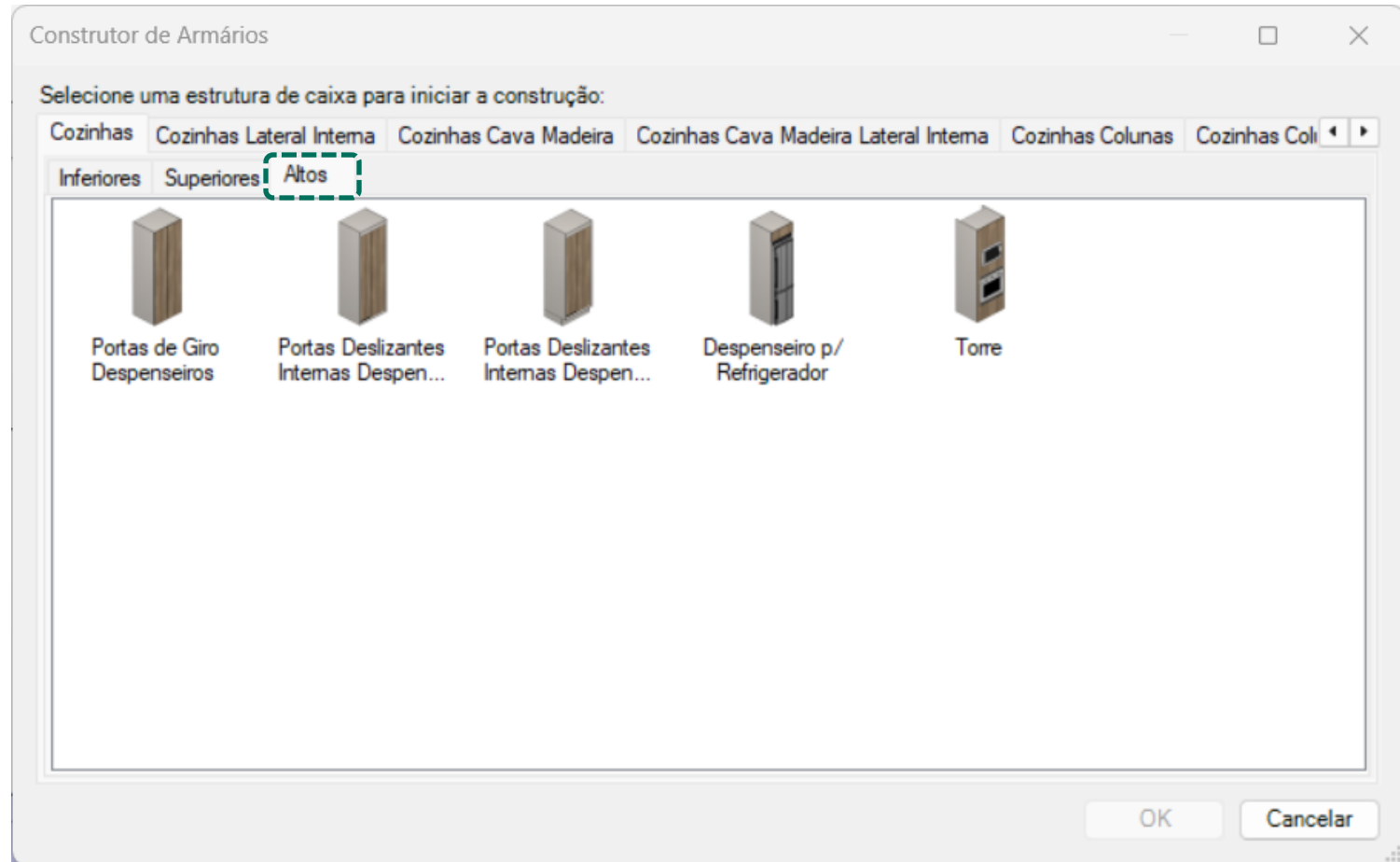

# Construtor de Armários – Cozinhas Lat. Int. Inferiores

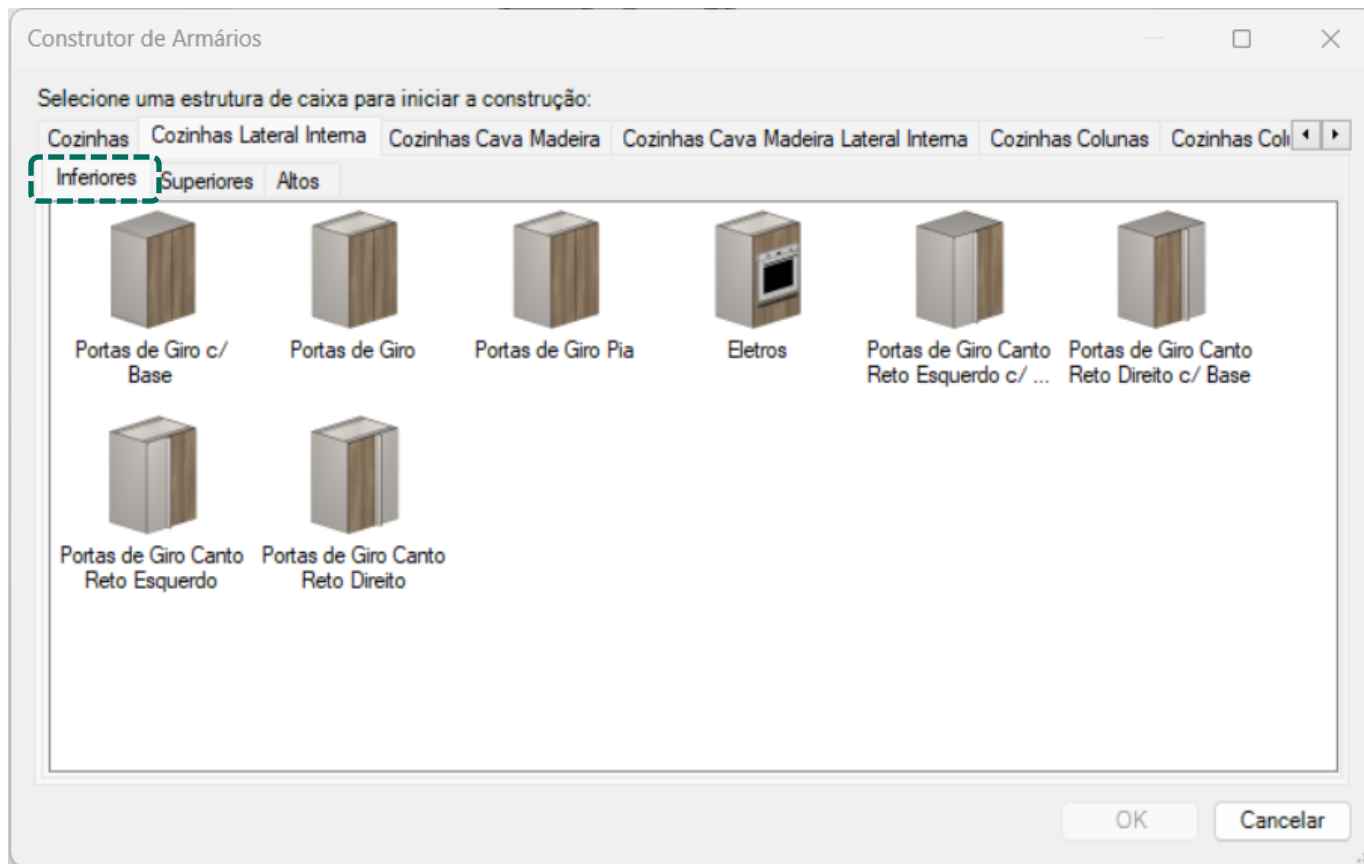

Pode ser utilizado para criar **balcões** e **armários personalizados**.  
Construção baseada no conceito de vãos. A estrutura da caixa segue o mesmo padrão definido através do **Configurador de Dimensões**.  
Os módulos estão divididos entre Inferiores, Superiores e Altos.

# Construtor de Armários – Cozinhas Lat. Int. Superiores

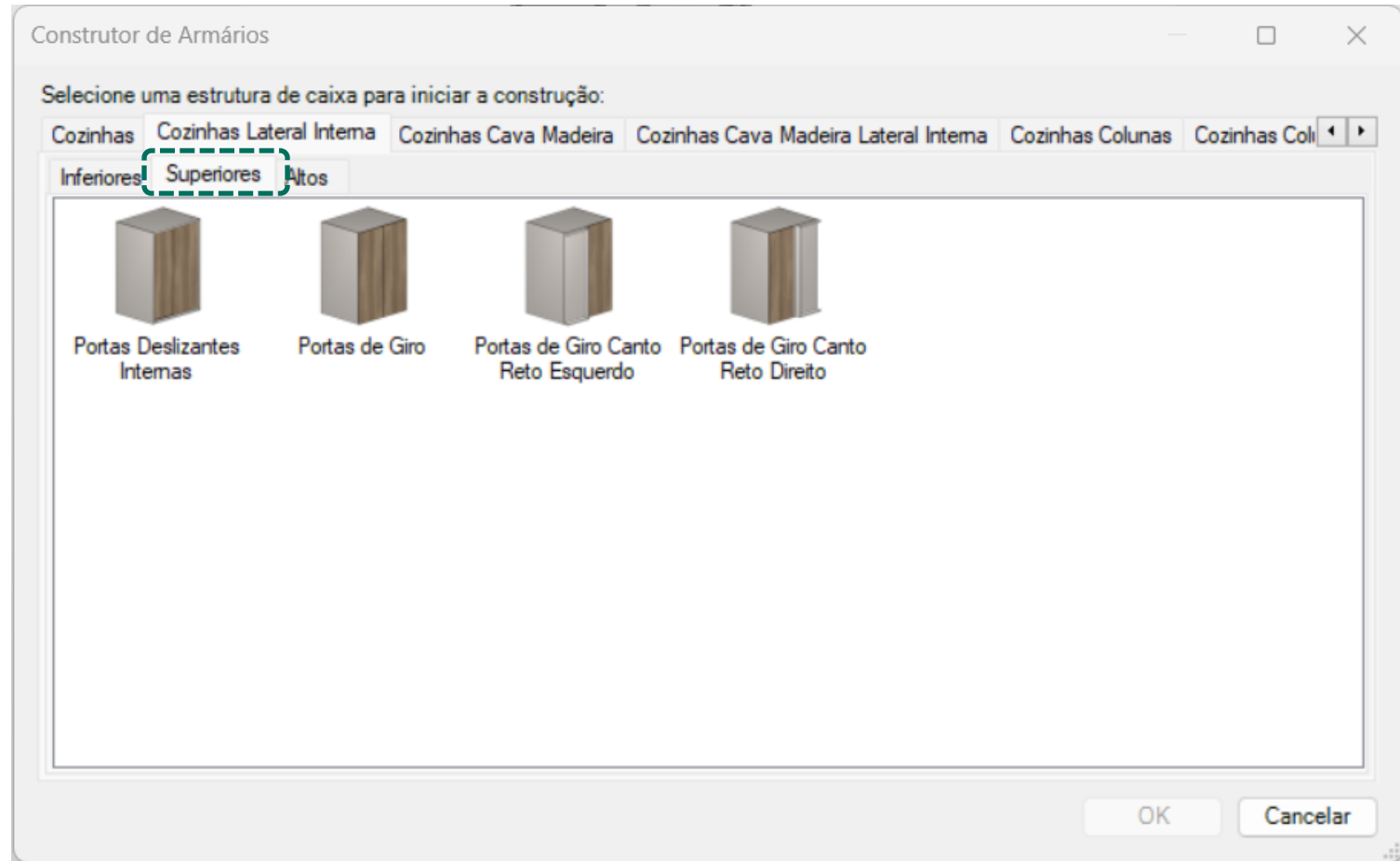

# Construtor de Armários - Cozinhas

## Altos

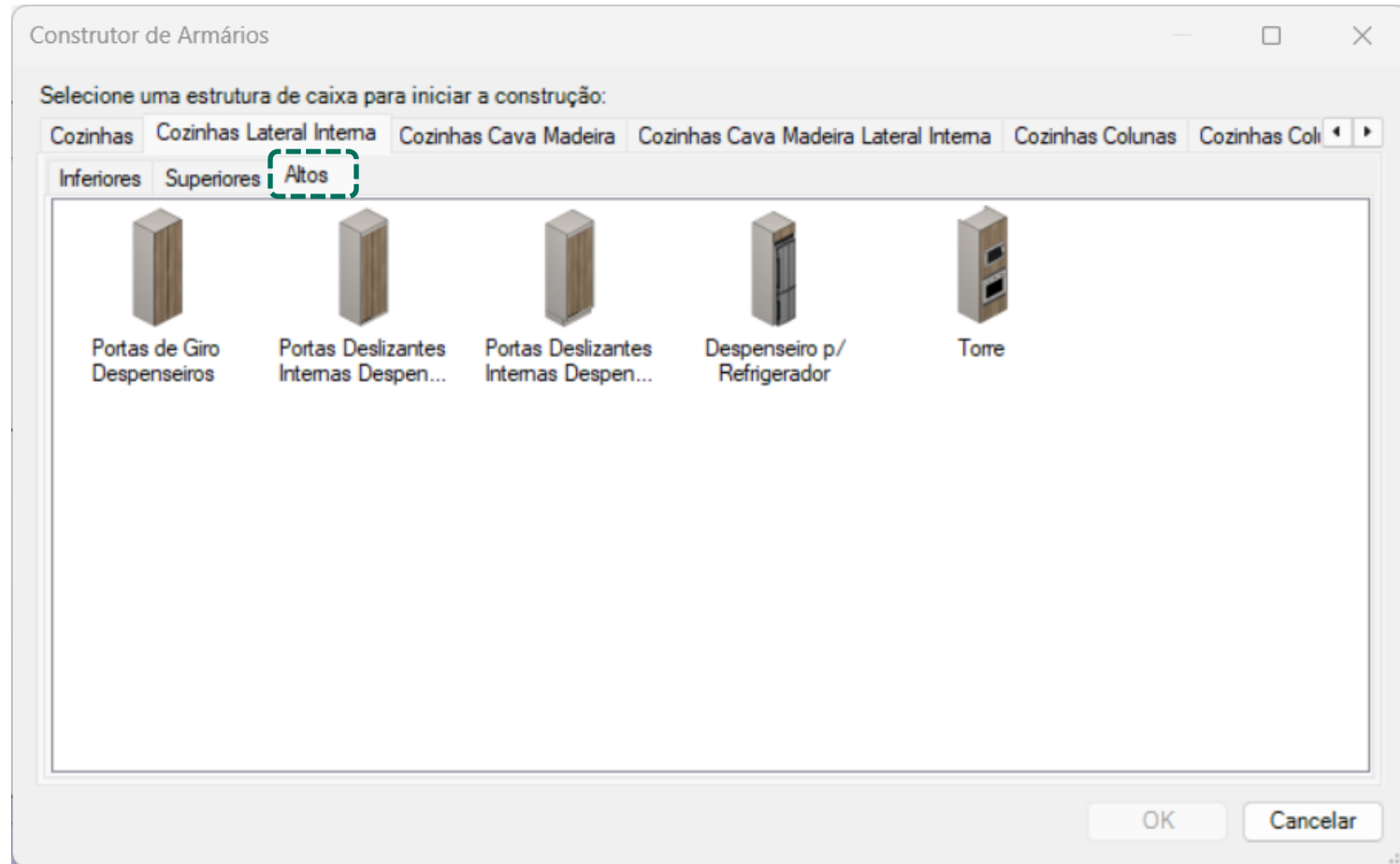

# Construtor de Armários – Cozinhas Colunas Inferiores

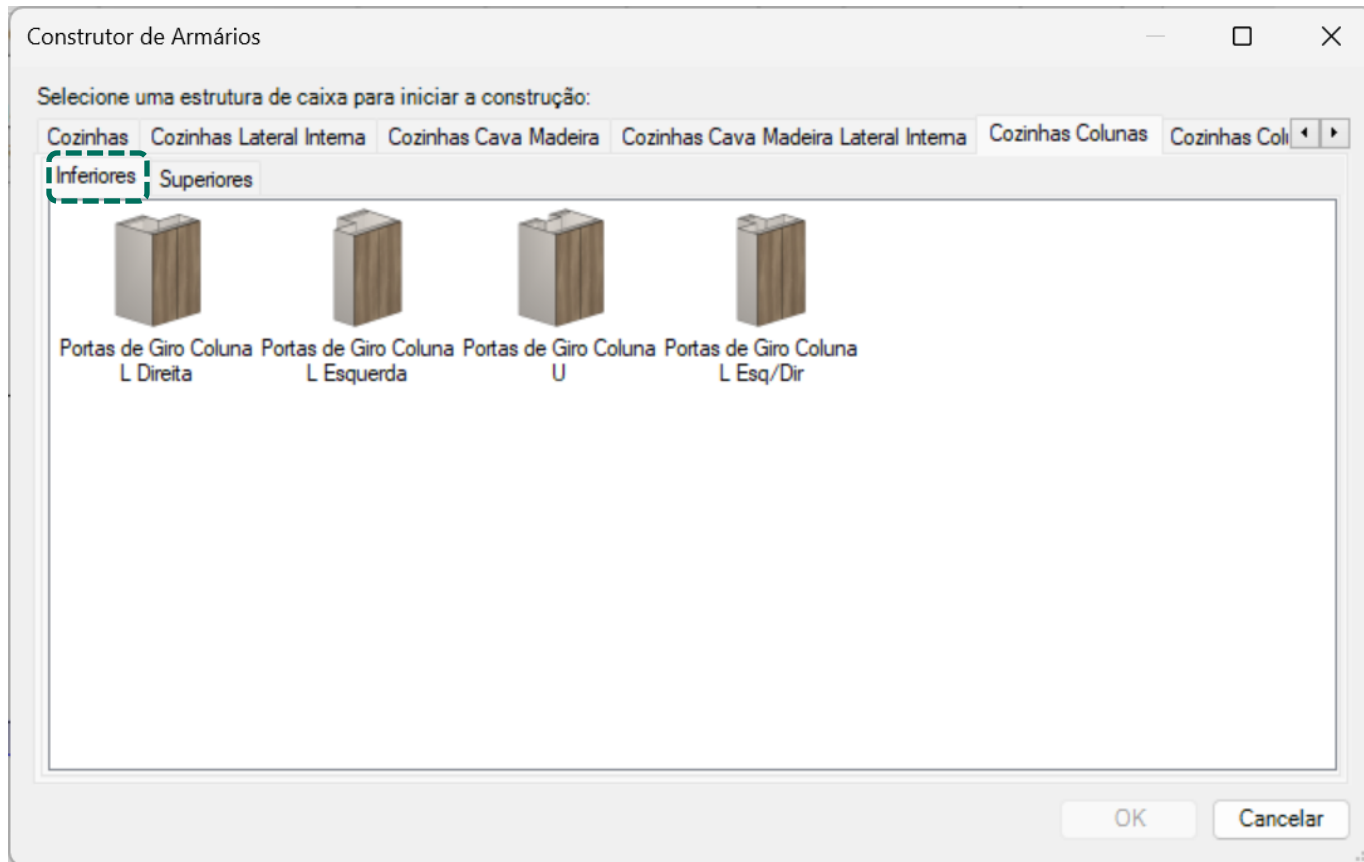

Pode ser utilizado para criar **balcões** e **armários personalizados**.  
Construção baseada no conceito de vãos. A estrutura da caixa segue o mesmo padrão definido através do **Configurador de Dimensões**.  
Os módulos estão divididos entre Inferiores, Superiores e Altos.

# Construtor de Armários – Cozinhas Colunas Superiores

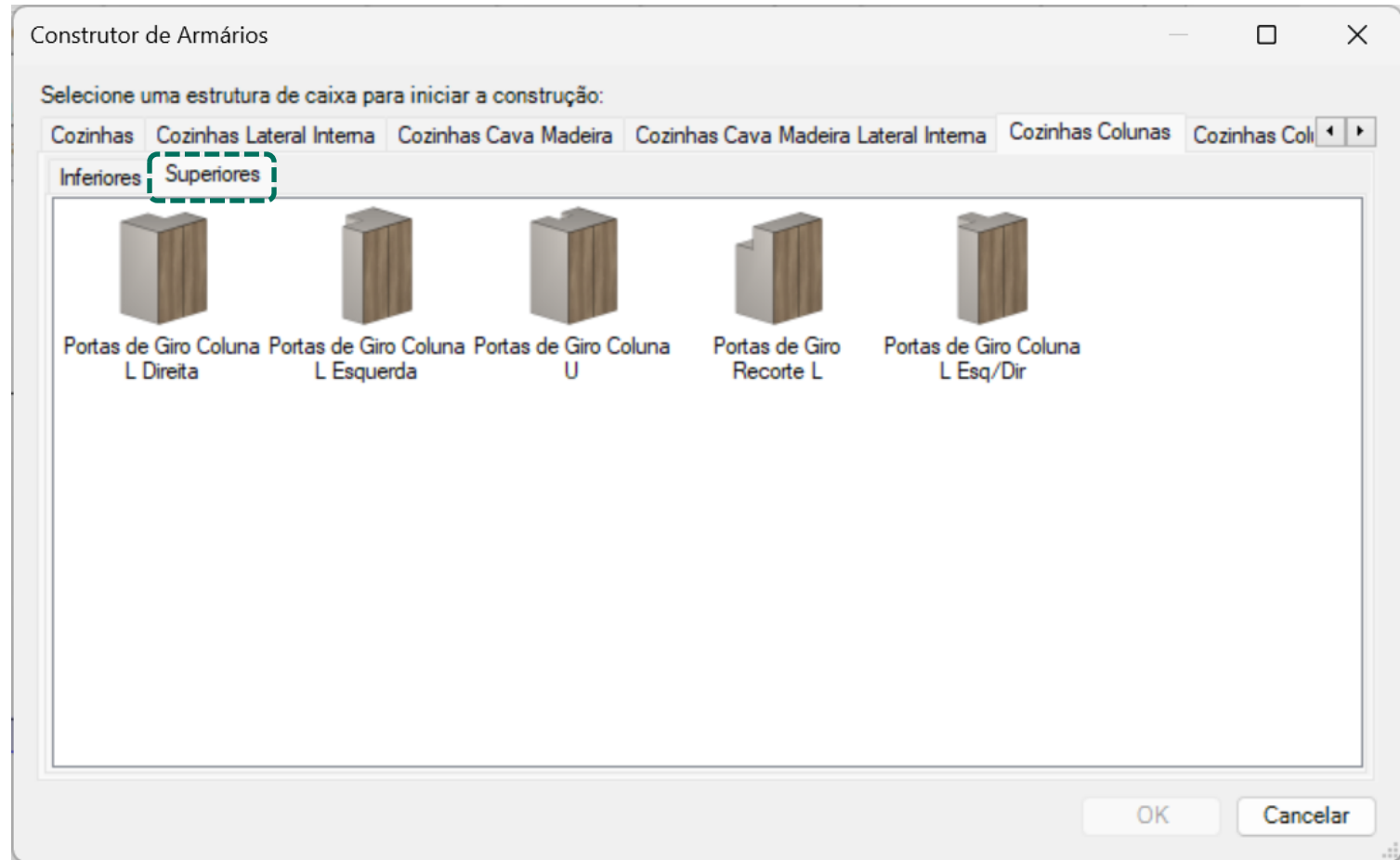

# Construtor de Armários – Coz. Colunas Lat. Int. Inferiores

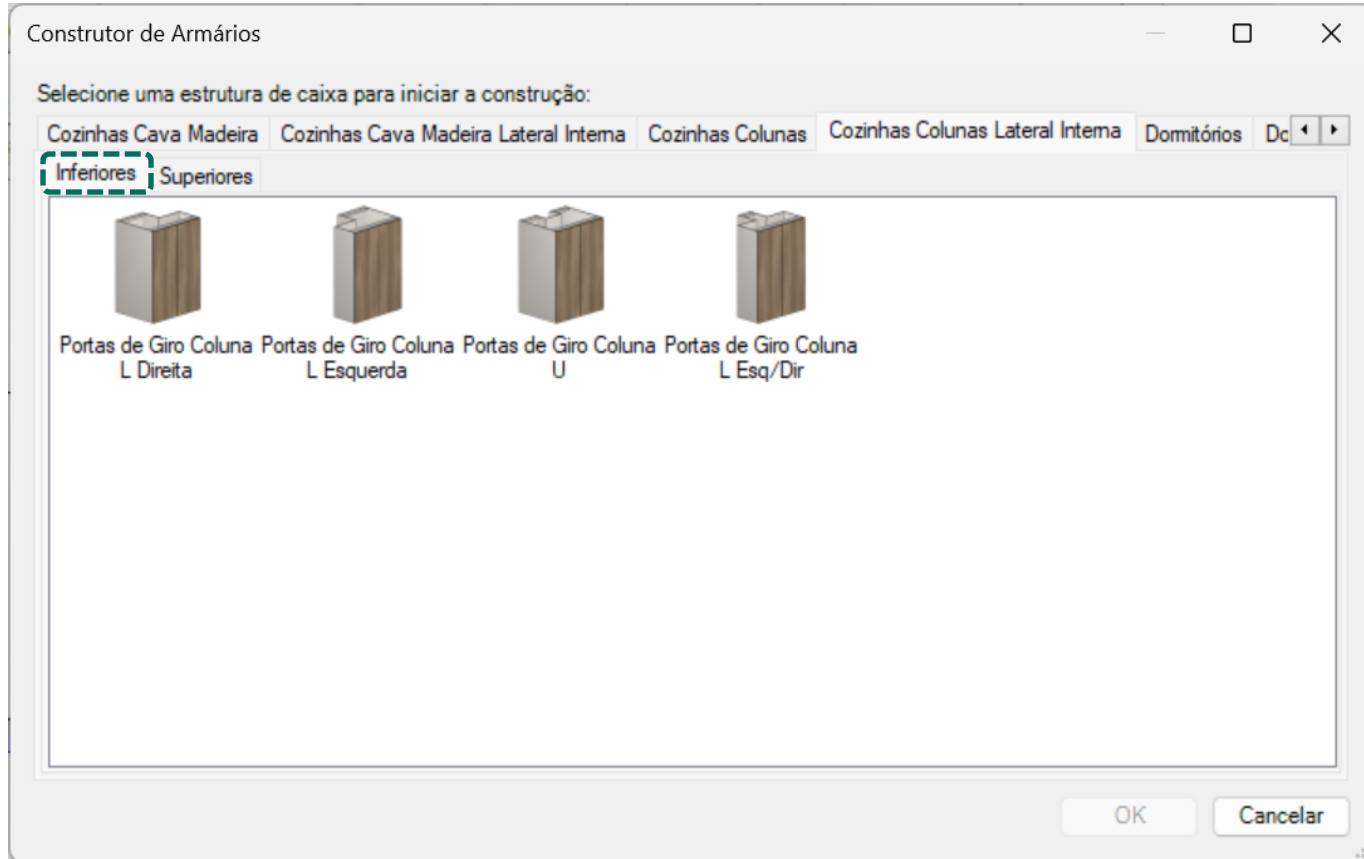

Pode ser utilizado para criar **balcões** e **armários personalizados**.  
Construção baseada no conceito de vãos. A estrutura da caixa segue o mesmo padrão  
definido através do **Configurador de Dimensões**.  
Os módulos estão divididos entre Inferiores, Superiores e Altos.

# Construtor de Armários – Coz. Colunas Lat. Int.

## Superiores

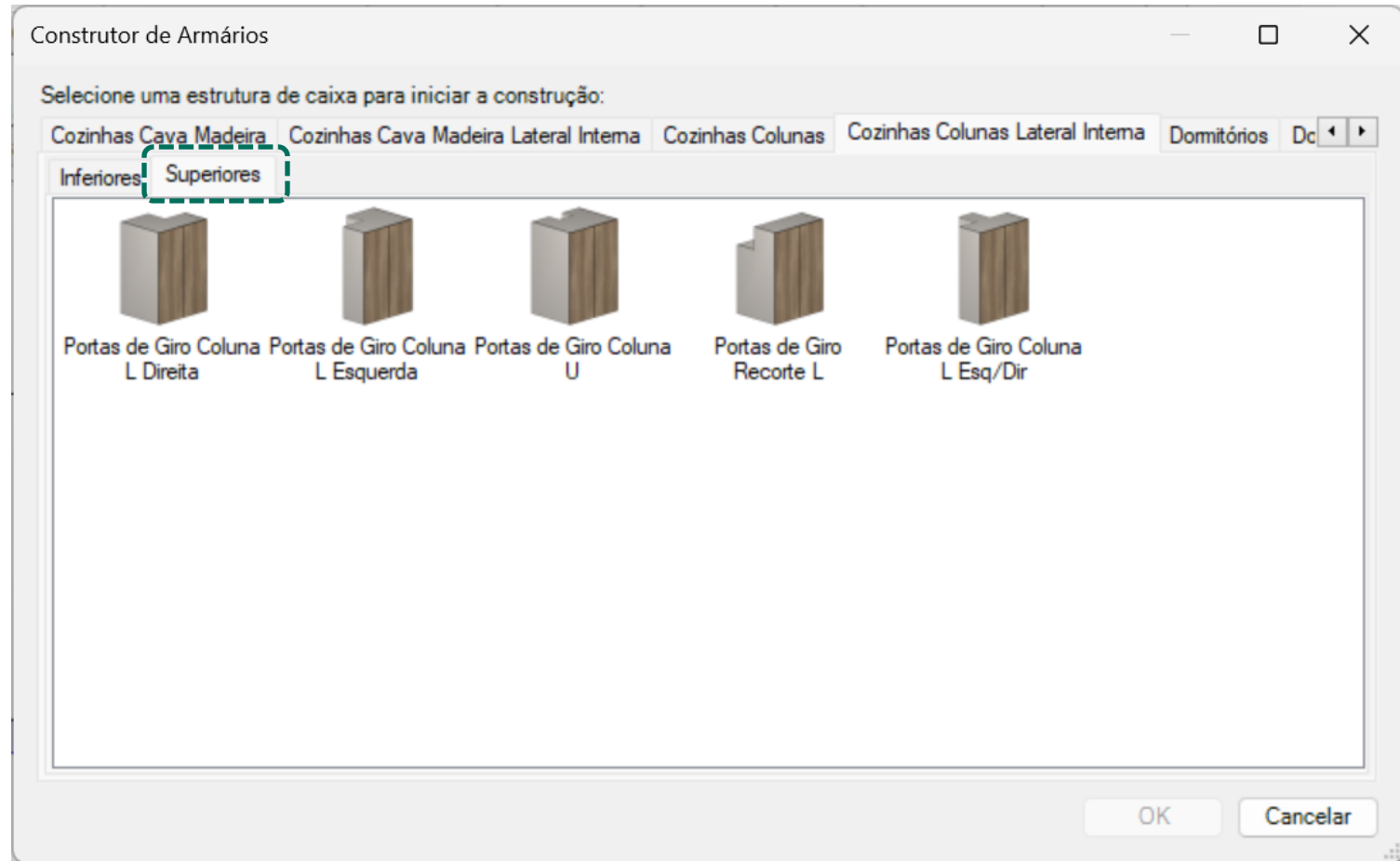

# Construtor de Armários - Cozinhas Colunas

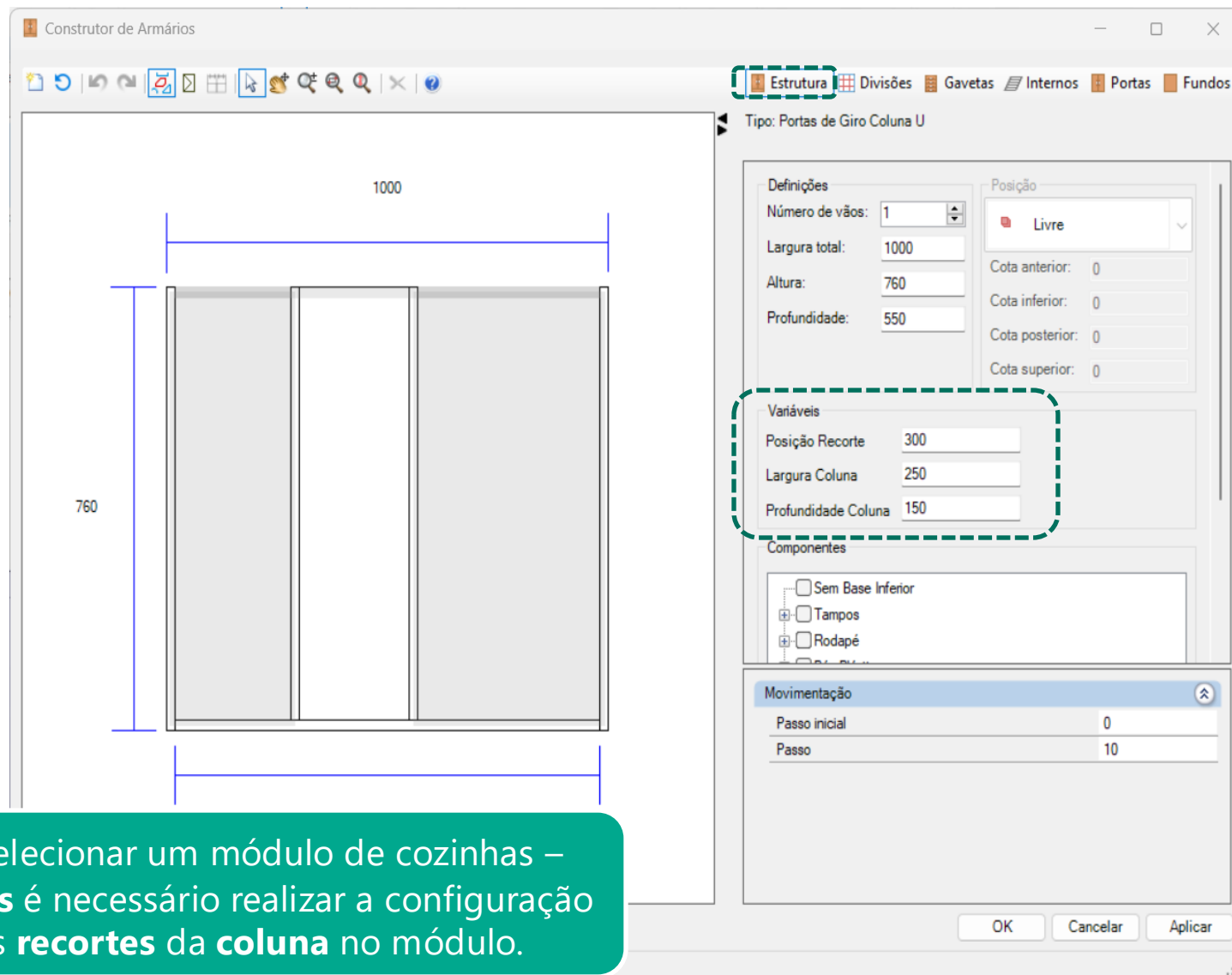

Ao seleccionar um módulo de cozinhas – **Colunas** é necessário realizar a configuração dos **recortes** da **coluna** no módulo.

# Construtor de Armários - Cozinhas Colunas

Configurador de Dimensões

Configuração Padrão

Usinagem de Recorte  
Perspectiva Frontal

Canto L      Canto Oblíquo      Balcão Coluna

Vista Superior

D      E      F

\*Nas peças oblíquas as funções de avanço no início e no final do recorte não estão disponíveis por limitação da ferramenta.

Usinagem de Recorte	
A - Avanço Inicial	10
B - Avanço Final	10
C - Avanço Profundidade	0
Usinagem de Recorte/Canto L	
D - Usinagem de Recorte para Canto L	Não
Usinagem de Recorte/Canto Oblíquo	
E - Usinagem de Recorte para Canto Oblíquo	Não
Usinagem de Recorte/Módulos de Coluna	
F - Usinagem de Recorte para módulos de Coluna	Não

Aplicar nos itens selecionados  
 Aplicar nos itens existentes

Aplicar    OK    Cancelar

É possível configurar a geração de usinagem de recorte, assim como definir seu avanço e profundidade, tanto nas bases quanto nas laterais dos módulos de Colunas.

# Construtor de Armários - Cozinhas

## Configurações de Construção do módulo

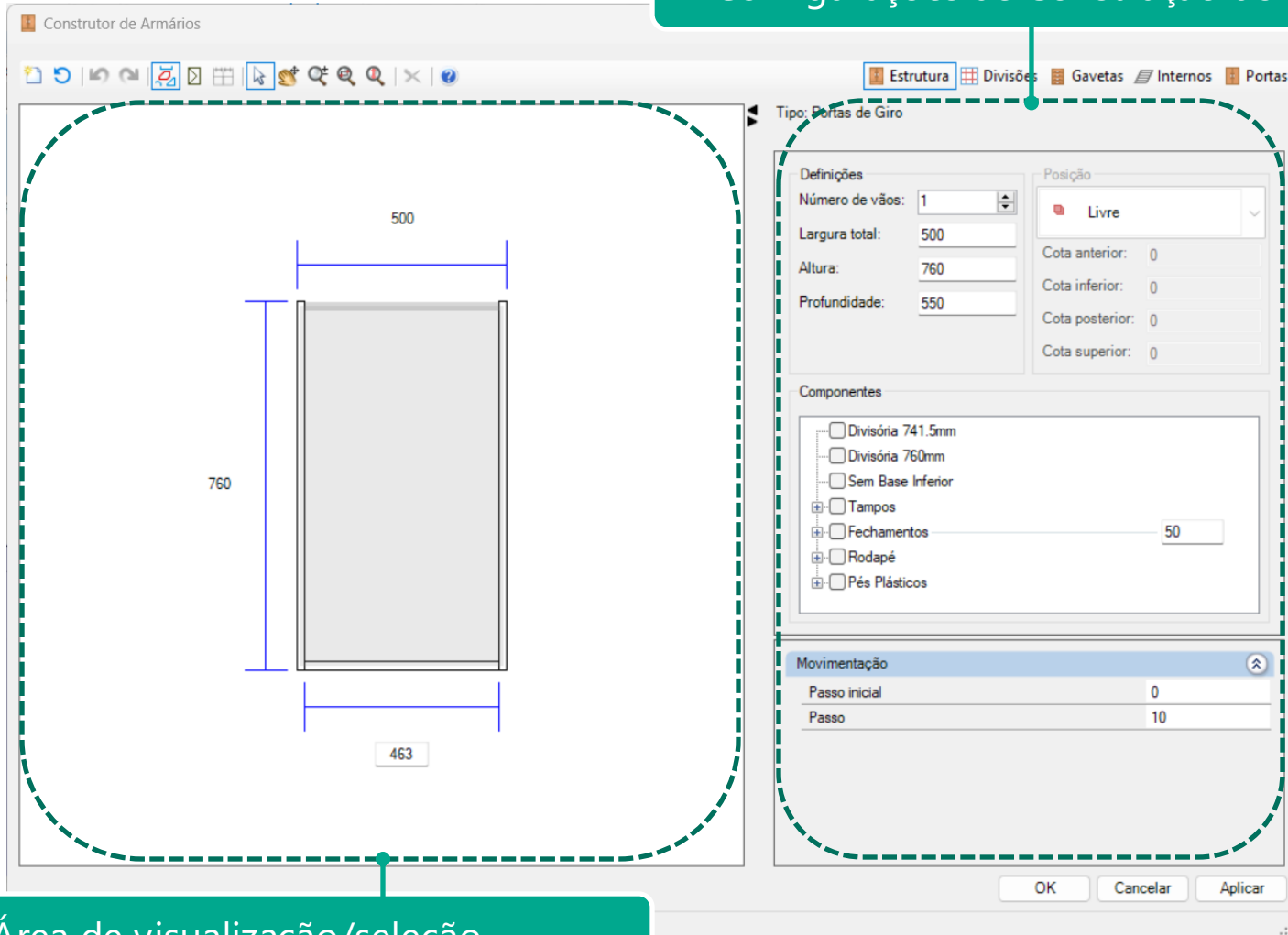

Área de visualização/seleção

# Construtor de Armários - Cozinhas

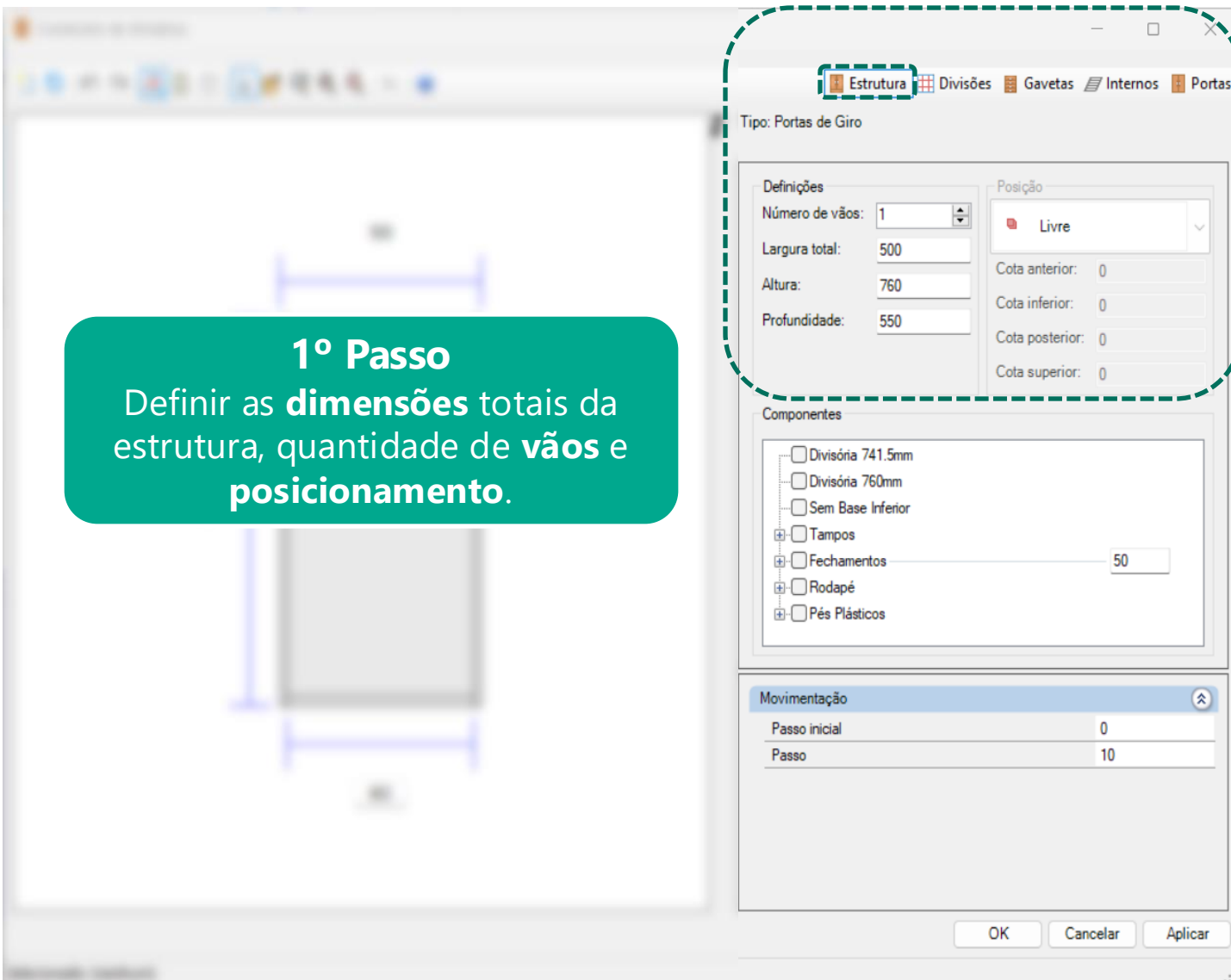

# Construtor de Armários - Cozinhas

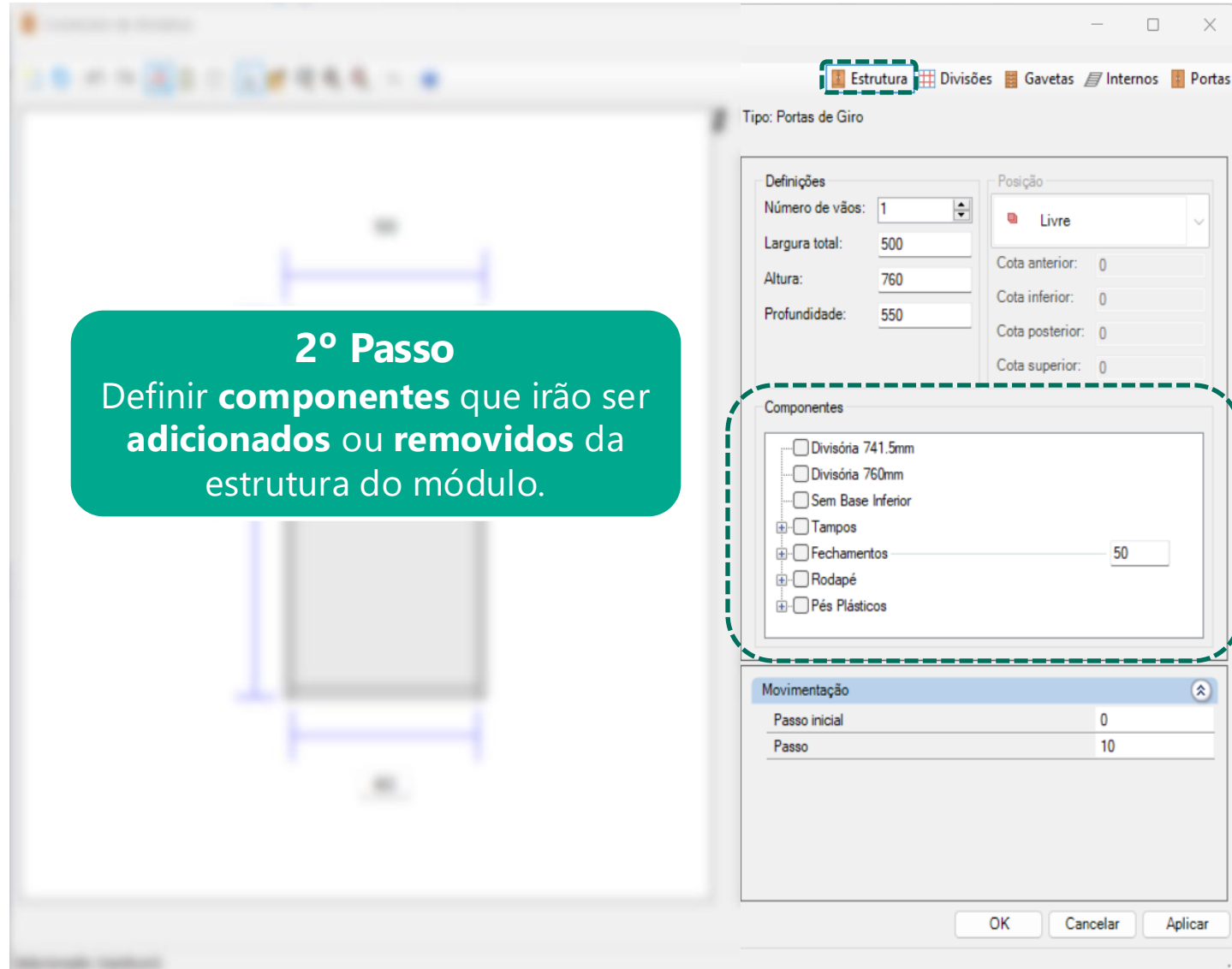

# Construtor de Armários - Cozinhas

Construtor de Armários

Estrutura **Divisões** Gavetas Internos Portas

Tipo: Portas de Giro

Vertical Horizontal Inserção múltipla

Divisórias Fixação Esquerda Divisórias Fixação Direita Divisória Parcial

Não Divide Fundo c/  
Recuo Front

Não Divide Fundo s/  
Recuo Front

Divide Fundo c/  
Recuo Front

Divide Fundo s/  
Recuo Front

Inserir

Não há propriedades disponíveis!

OK Cancelar Aplicar

463

741,5

## 3º Passo

Criar os **vãos**, utilizando **divisórias montantes e prateleiras**. Divisórias e montantes criam vãos **verticais**. Prateleiras criam vãos **horizontais**.

# Construtor de Armários - Cozinhas

## Divisórias

As **divisórias** são escolhidas a partir da **face de fixação** da ferragem:

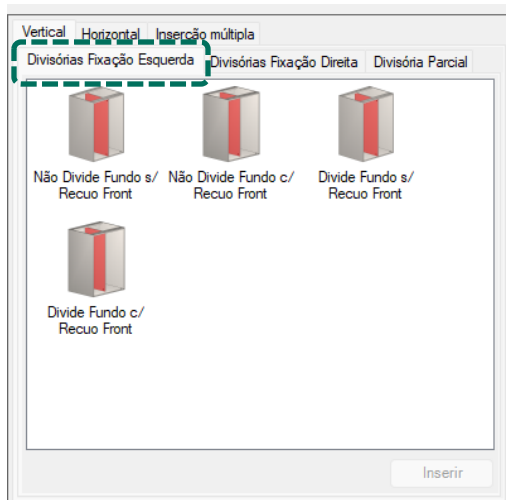

### Esquerda

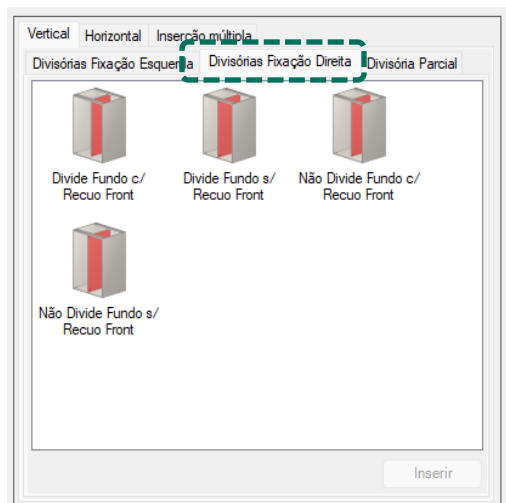

### Direita

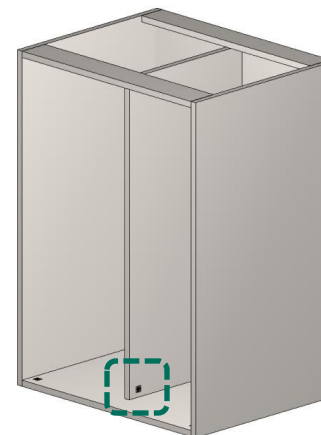

# Construtor de Armários - Cozinhas

The screenshot displays the 'Construtor de Armários' software interface. The main workspace shows a cabinet configuration with a width of 1000 and a height of 760. The right-hand panel is titled 'Tipo: Portas de Giro Canto Reto Esquerdo' and contains the following settings:

- Variáveis:**
  - Dimensão Porta Cega: 550
  - Dimensão Afastador Externo: 50
  - Dimensão Porta Cega Parcial: 100
- Componentes:**
  - Bases Externas
  - Porta Cega
    - Inteira
    - Parcial
  - Suporte L
  - Tampos Granito
  - Tampos Madeira
  - Pés
  - Rodapés
  - Fechamentos: 50
- Movimentação:**
  - Passo inicial: 0
  - Passo: 10

Buttons at the bottom right include 'OK', 'Cancelar', and 'Aplicar'.

Ao seleccionar um módulo de cozinhas – **Canto Reto** é possível a encolher entre porta cega inteira ou parcial e as suas dimensões.

# Construtor de Armários - Cozinhas

## Divisórias

**Não Divide Fundo  
c/ Recuo Frontal**

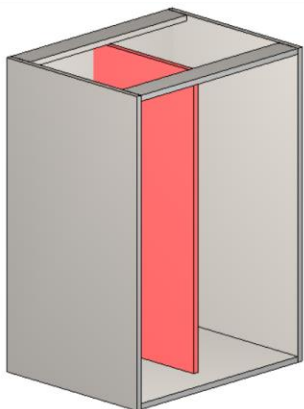

Não divide o fundo;

Recuada na frente  
do módulo  
(alinhada com as  
prateleiras).

**Não Divide Fundo  
s/ Recuo Frontal**

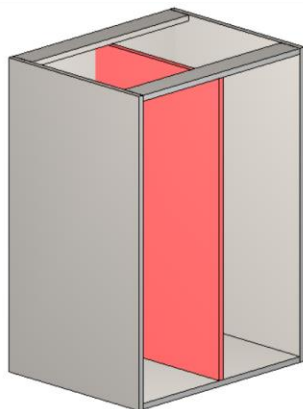

Não divide o fundo;

Alinhada com a  
frente do módulo.

**Divide Fundo c/  
Recuo Frontal**

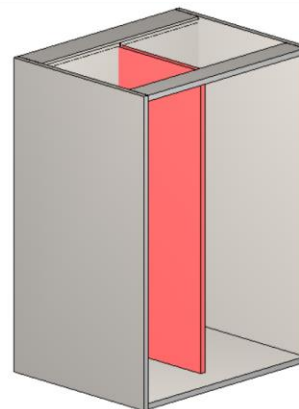

Divide o fundo;

Recuada na frente  
do módulo  
(alinhada com as  
prateleiras).

**Divide Fundo s/  
Recuo Frontal**

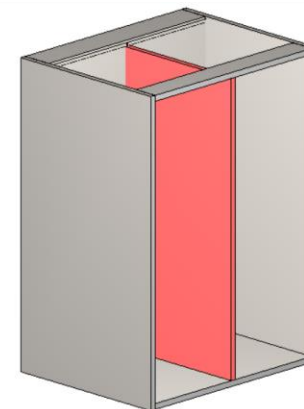

Divide o fundo;

Alinhada com a  
frente do módulo.

# Construtor de Armários - Cozinhas

## Divisórias

**Parcial**

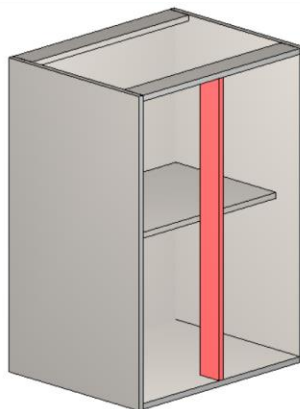

Não divide o fundo;

Alinhada com a  
frente do módulo.

# Construtor de Armários - Cozinhas

## Divisória Parcial

Configurador de Dimensões

Configuração Padrão

Promob

- Medidas de Inserção
- Montagem Geral
- Cozinhas
  - Engenharia
    - Estrutura
      - Inferiores
        - Balcões
        - Balcões Construtor
        - Montagem
          - Dimensões / Afastamentos**
        - Pias / Pias Construtor
      - Ilhas
      - Gaveteiros
      - Cartos
      - Fogão de Embutir
      - Superiores
      - Altos
      - Portas Deslizantes
      - Folgas
      - Gavetas
      - Ajustes Cartos
      - Espessuras
      - Fitas de Borda
      - Cozinha Cava
      - Cozinha Cava Madeira
    - Banheiros
    - Dormitórios
    - Escritórios
    - Salas
    - Linha Cava
    - Linha Industrial
    - Componentes / Itens de Composição
    - Itens de Composição
    - Painéis / Tampos / Tamburatos
    - Ferragens e Fixadores

Dimensões / Afastamentos

Vista Superior Vista Traseira Vista Lateral

Travessa Sup. Horizontal e Vertical Travessa Lat. Traseira Travessa L Base Lateral

Vista Lateral Fundos Vista Lateral Divisória Prateleira

L - folga Lateral Fundo	8
M - Folga Montante Fundo	4
N - Folga Inferior do Fundo	8
O - Folga do Rasgo na Profundidade	0,5
P - Folga do Rasgo na Largura	0,5
Q - Afastamento Traseiro da Base	0
R - Afastamento Traseiro da Lateral	0
S - Afastamento Frontal da Lateral	0
T - Afastamento Traseiro da Divisória Divide Fundo	0
T - Afastamento Traseiro da Divisória Não Divide Fundo	0
U - Afastamento Traseiro da Prateleira de Vidro	25,5
U - Afastamento Traseiro da Prateleira Fixa Divide Fundo	25,5
U - Afastamento Traseiro da Prateleira Fixa Não Divide Fundo	25,5
U - Afastamento Traseiro da Prateleira Móvel	25,5
V - Dimensão da Divisória Parcial	80
X - Afastamento Traseiro Gaveta Externa	30
X - Afastamento Traseiro Gaveta Interna	30

Aplicar nos itens selecionados

Aplicar nos itens existentes

Aplicar OK Cancelar

# Construtor de Armários - Cozinhas

## Prateleiras Móveis

### C/ Recuo Frontal

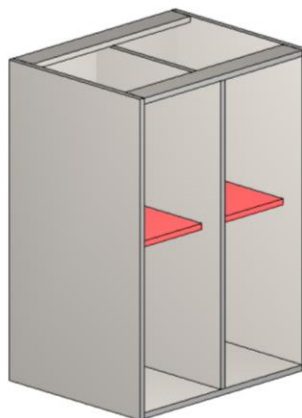

Não divide o fundo;

Recuada na frente  
do módulo;

L, Pino ou VB 135.

### S/ Recuo Frontal

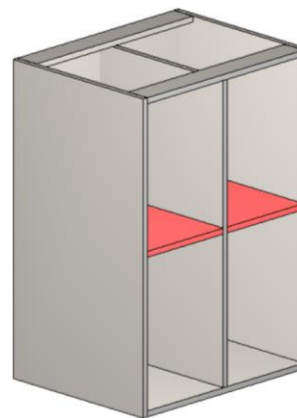

Não divide o fundo;

Alinhada com a  
frente do módulo;

L, Pino ou VB 135.

# Construtor de Armários - Cozinhas

## Prateleiras Fixas

**Não Divide Fundo  
c/ Recuo Frontal**

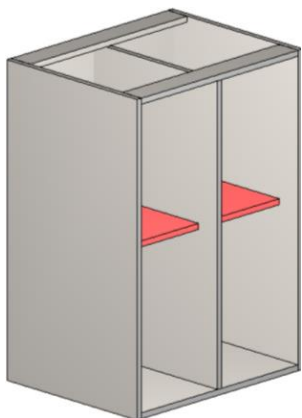

Não divide o fundo;  
Recuada na frente  
do módulo;  
Mesma ferragem  
da Caixa.

**Não Divide Fundo  
s/ Recuo Frontal**

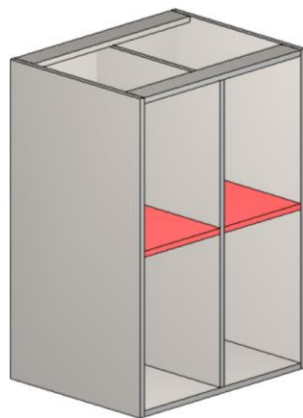

Não divide o fundo;  
Alinhada com a  
frente do módulo;  
Mesma ferragem da  
Caixa.

**Divide Fundo c/  
Recuo Frontal**

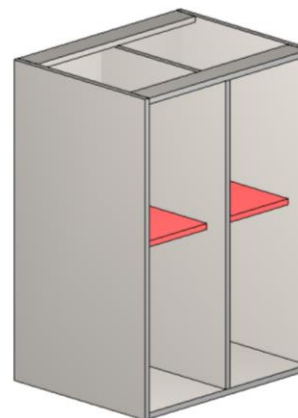

Divide o fundo;  
Recuada na frente  
do módulo;  
Mesma ferragem  
da Caixa.

**Divide Fundo s/  
Recuo Frontal**

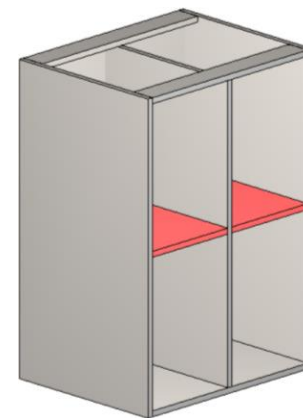

Divide o fundo;  
Alinhada com a  
frente do módulo;  
Mesma ferragem da  
Caixa.

# Construtor de Armários - Cozinhas

## Prateleiras Fixas p/ Divisória Parcial

**Não divide fundo**

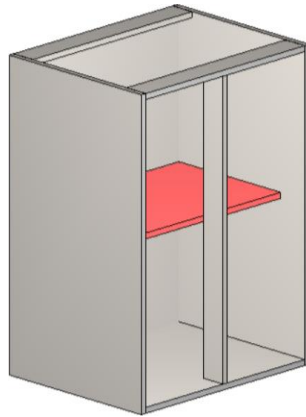

Não divide o fundo;

Recuada na frente  
do módulo;

L, Pino ou VB 135.

**Divide fundo**

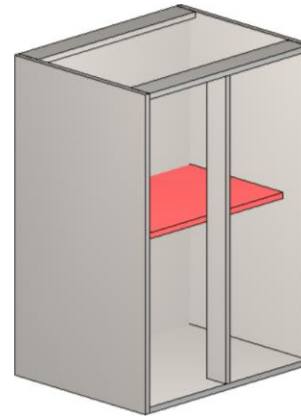

Não divide o fundo;

Recuada na frente  
do módulo;

L, Pino ou VB 135.

# Construtor de Armários - Cozinhas

## Prateleiras Fixas p/ Divisória Parcial

Construtor de Armários

Estrutura Divisões Gavetas Internos Portas

Tipo: Balcões Inferiores

Vertical Horizontal Inserção múltipla

Prateleiras Móveis Prateleiras Fixas Prateleira Vidro Prateleiras p/ Divisória Parcial

Não Divide Fundo Esq Não Divide Fundo Central Não Divide Fundo Dir

Divide Fundo Esq Divide Fundo Central Divide Fundo Dir

Inserir

Movimentação

Passo inicial	0
Passo	10

Ao utilizar **divisórias parciais** é necessário selecionar a prateleira **correspondente ao vão** que será utilizada.

# Construtor de Armários - Cozinhas

## Prateleira de Vidro

**C/ Recuo Frontal**

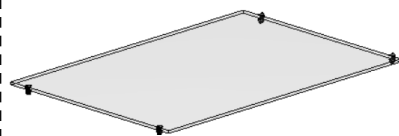

Não divide o fundo;  
Recuada na frente  
do módulo.

**S/ Recuo Frontal**

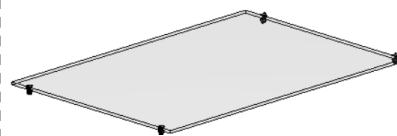

Não divide o fundo;  
Alinhada com a  
frente do módulo.

# Construtor de Armários - Cozinhas

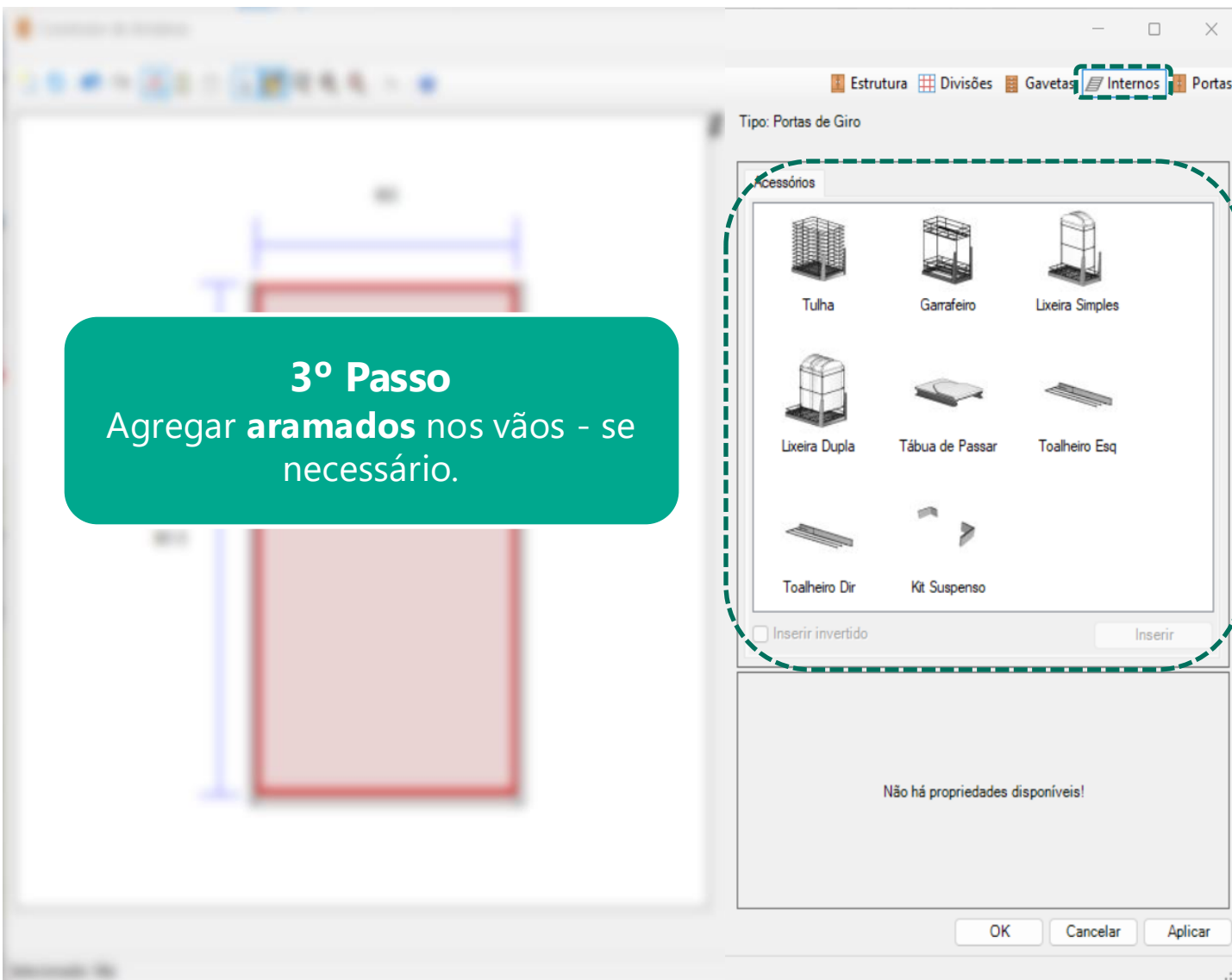

# Construtor de Armários - Cozinhas

## Agregados - Aramados

A inserção dos **aramados** depende da dimensão mínima do vão definida no **Configurador de Dimensões**.

### Lixeira Simples

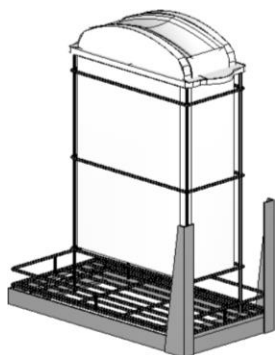

### Lixeira Dupla

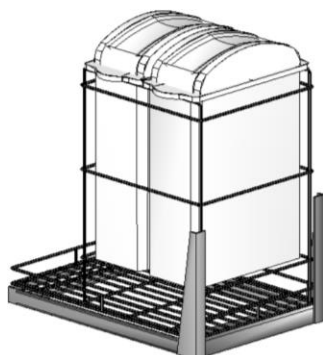

### Tulha

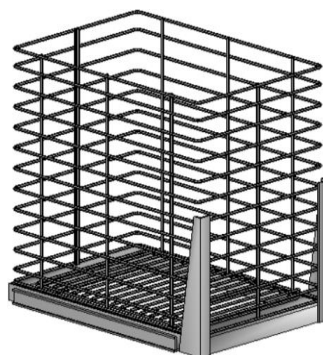

### Garrafeiro

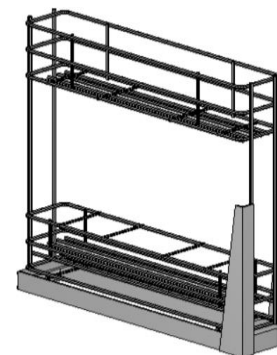

### Tábua de Passar

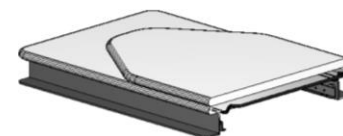

### Toalheiro

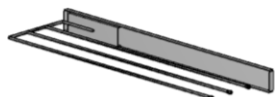

### Kit Suspensão



Podem ser redimensionados na aba de **Propriedades** e **não** geram informações de furação.



# Construtor de Armários - Cozinhas

## Agregados - Aramados

Configurador de Dimensões

Configuração Padrão

**Dimensões**

**Acessórios**

A - Largura Lixeira	249
B - Profundidade Lixeira	499
C - Altura Lixeira	499
D - Largura Lixeira Dupla	349
E - Profundidade Lixeira Dupla	549
F - Altura Lixeira Dupla	549
G - Largura Garrafeira	105
H - Profundidade Garrafeira	500
I - Altura Garrafeira	450
J - Largura Tulla	300
K - Profundidade Tulla	450
L - Altura Tulla	500
M - Largura Kit Suspenso	0
N - Profundidade Kit Suspenso	0
O - Altura Kit Suspenso	0
P - Largura Toalheiro	125

Aplicar nos itens selecionados

Aplicar nos itens existentes

Aplicar OK Cancelar

# Construtor de Armários - Cozinhas

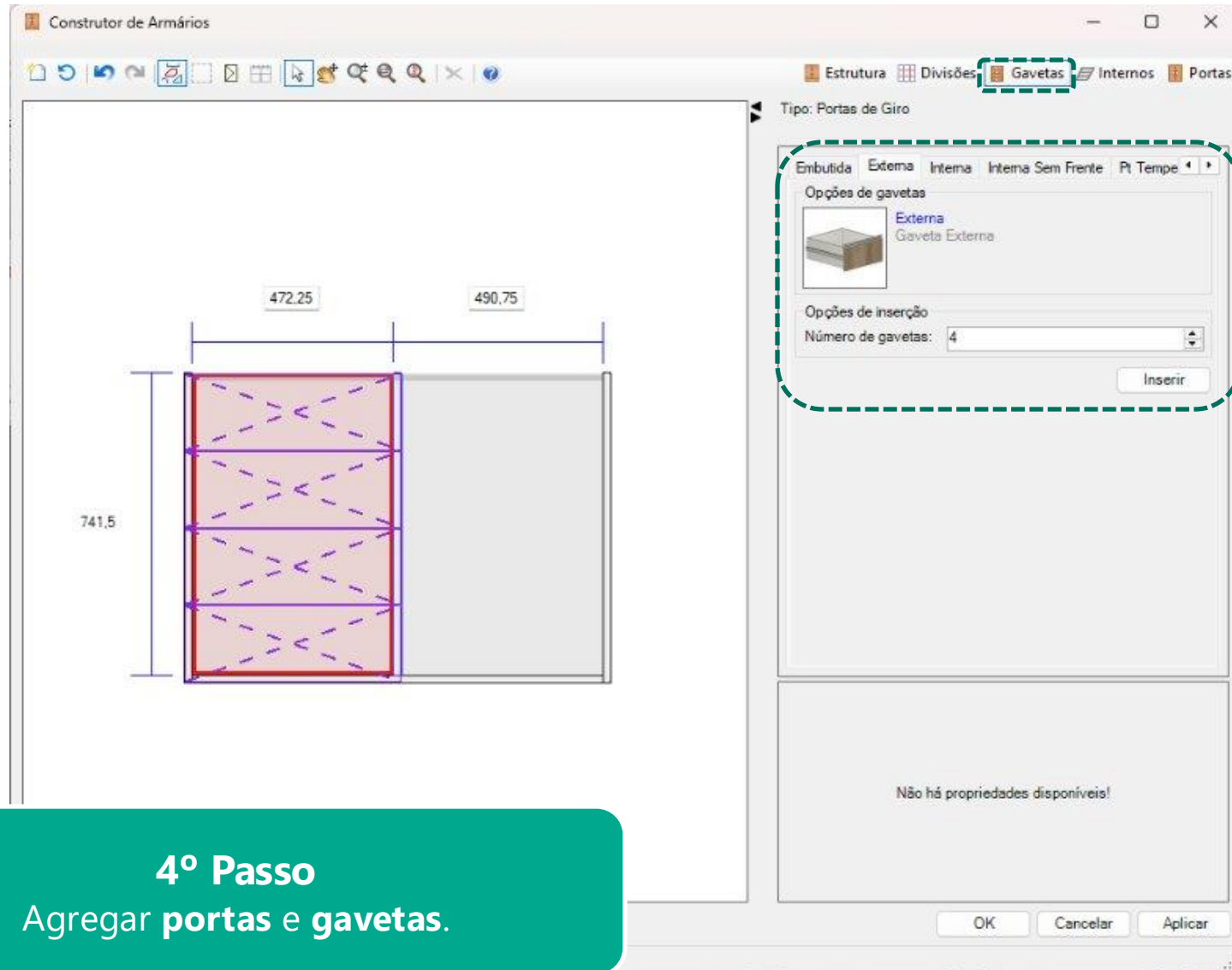

Construtor de Armários

Estrutura Divisões **Gavetas** Internos Portas

Tipo: Portas de Giro

Embutida Externa Interna Interna Sem Frente Pt. Tempe

Opções de gavetas

Externa  
Gaveta Externa

Opções de inserção

Número de gavetas: 4

Inserir

Não há propriedades disponíveis!

OK Cancelar Aplicar

**4º Passo**  
Agregar portas e gavetas.

# Construtor de Armários - Cozinhas

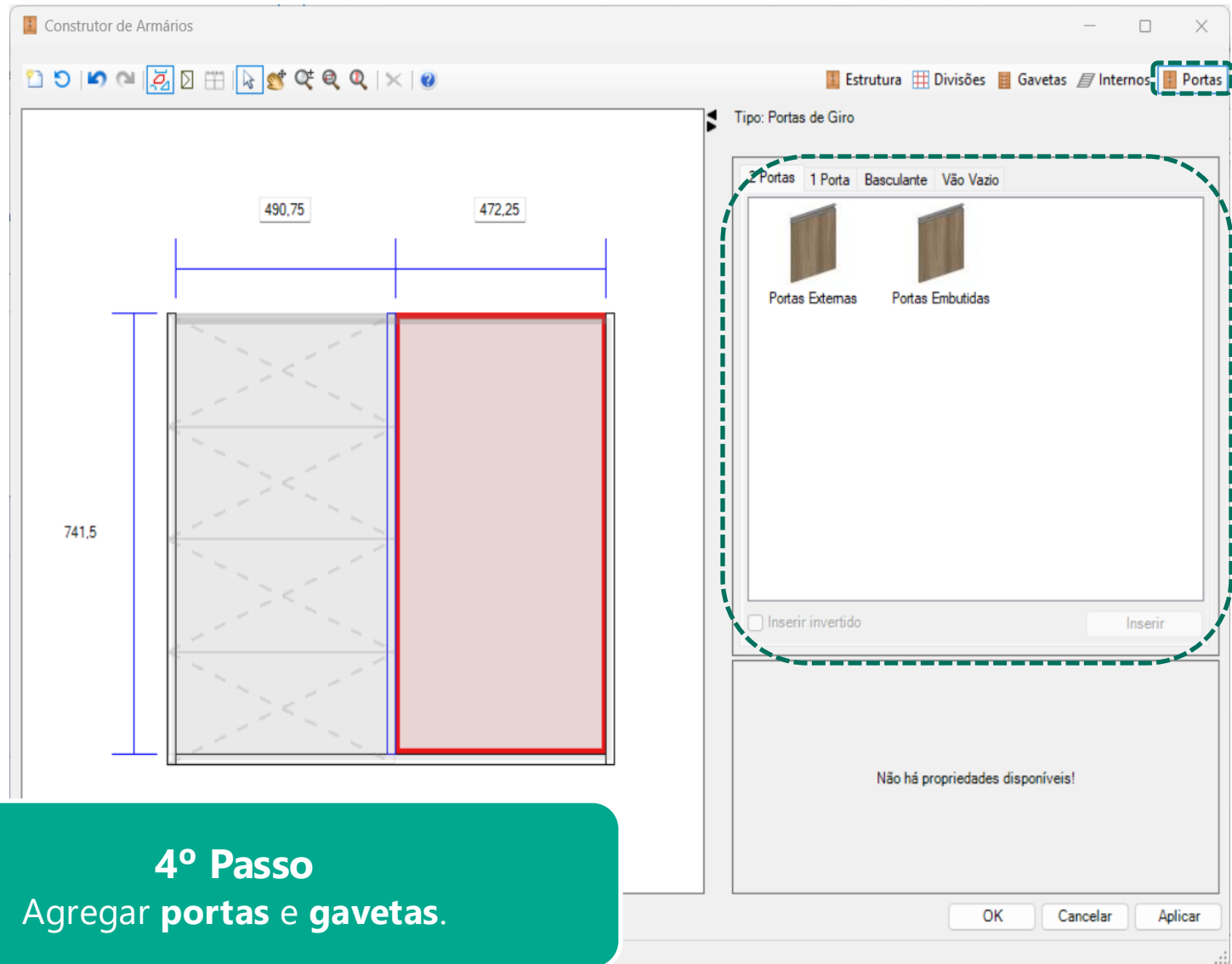

# Construtor de Armários - Cozinhas

## Agregados – Portas e Gavetas

1 Porta: **uma** porta por **vão**

2 Portas: **esquerda** e **direita** entram **juntas**

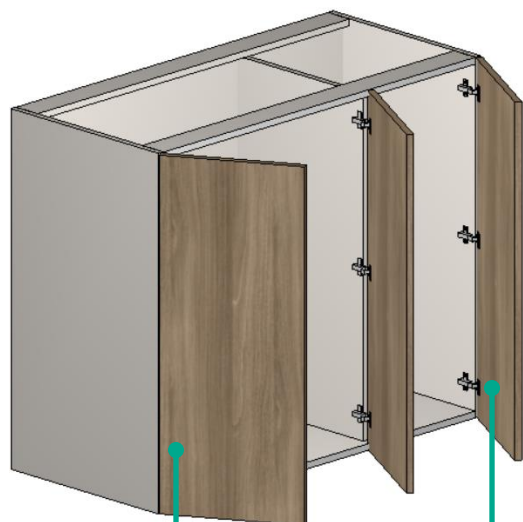

Porta Dupla

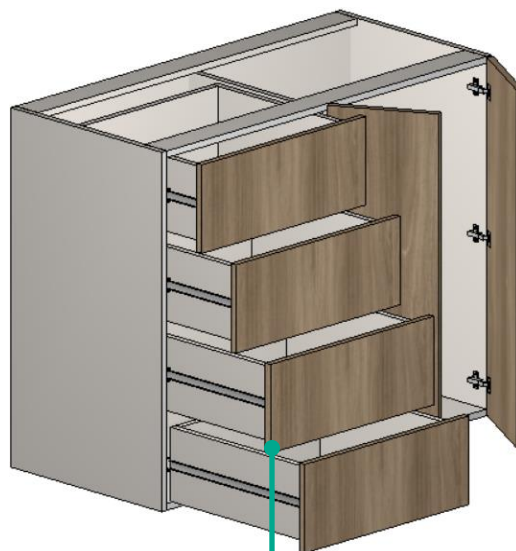

Gavetas Externas

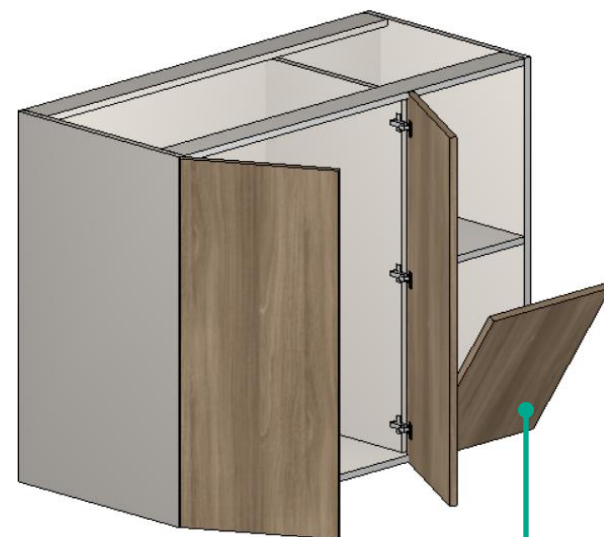

Basculantes

Os **pistões** agregados as basculantes são identificados como pistão com força inversa (**PISTINV**).

As **Gavetas** possuem um campo para selecionar a **quantidade** de inserção.

# Construtor de Armários - Cozinhas

## Portas - Deslizantes

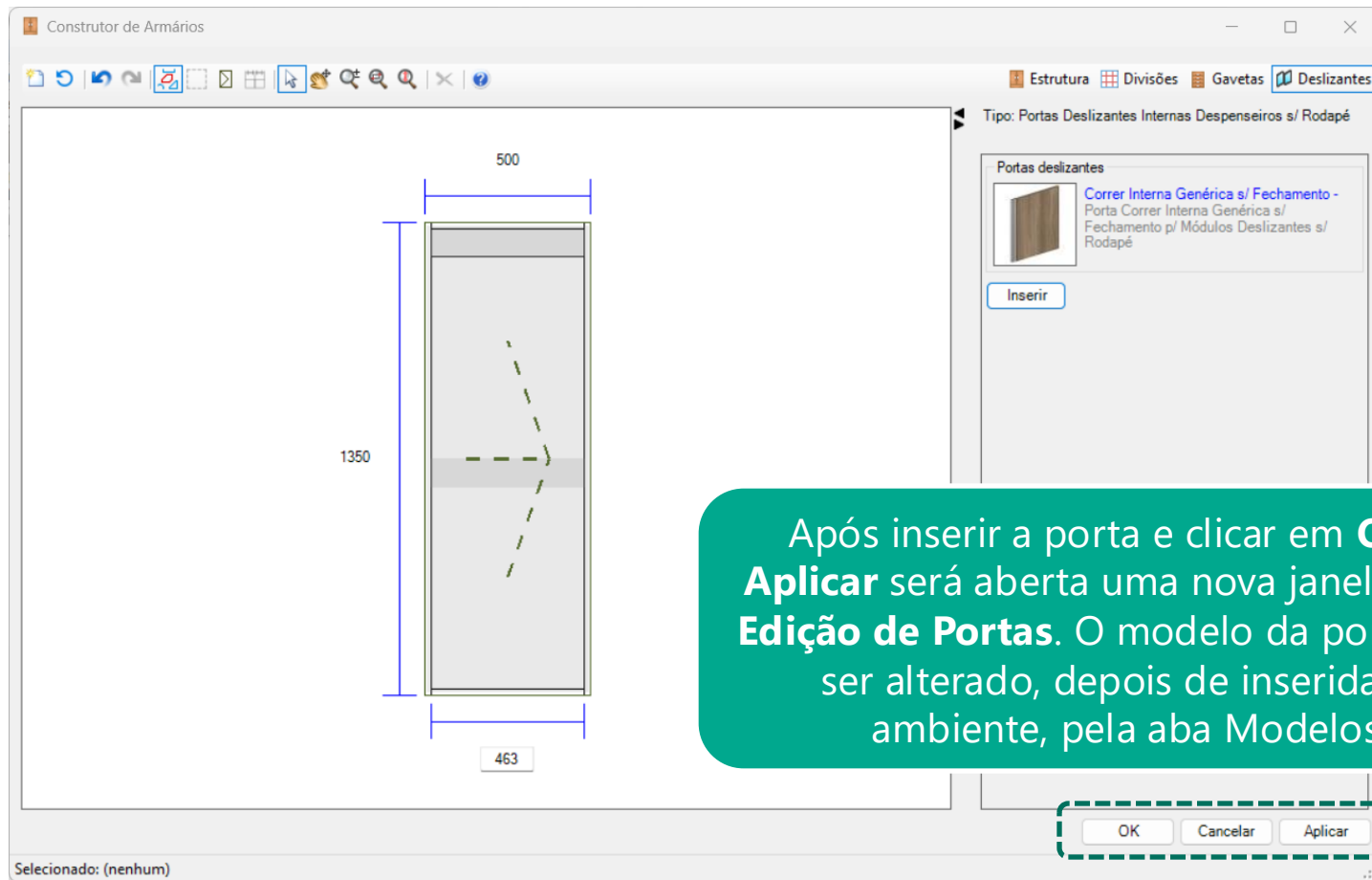

Após inserir a porta e clicar em **OK** ou **Aplicar** será aberta uma nova janela para a **Edição de Portas**. O modelo da porta pode ser alterado, depois de inserida no ambiente, pela aba Modelos.

# Construtor de Armários - Cozinhas

## Portas - Deslizantes

Editor de Portas

Tipo: Cozinha Interna Porta Deslizante Leve Inferiores

- Configuração
- Trilhos
- Frente selecionada

Número de portas	2
Largura das portas	246,5
Transpasse	30
Folga	18,5
Afastamento	0
Comprimento	463
Altura em relação ao piso	0
Altura da estrutura	760

OK Cancelar

Ao clicar nas **setas**, podemos alterar a posição das portas. Após **configurar** e clicar em **OK** o armário será inserido no ambiente.

# Construtor de Armários - Cozinhas

## Portas - Deslizantes

Configurador de Dimensões

Configuração Padrão

Promob

- Medidas de Inserção
- Montagem Geral
- Cozinhas
  - Engenharia
    - Estrutura
      - Folgas
        - Inferiores
        - Aéreos
        - Gavetas
        - Portas Embutidas
        - Portas Deslizantes**
          - Internas Leves
          - Internas Genéricas
        - Gavetas
      - Ajustes Cantos
      - Espessuras
      - Fitas de Borda
      - Cozinha Cava
      - Cozinha Cava Madeira
    - Banheiros
    - Domitórios
    - Escritórios
    - Salas
    - Linha Cava
    - Linha Industrial
    - Componentes / Itens de Composição
    - Itens de Composição
    - Painéis / Tampos / Tamburatos
    - Ferragens e Fixadores

Portas Deslizantes Internas Leves

Vista Frontal

Vista Superior

Inferiores e Superiores

Cozinhas\Estruturas Deslizantes\Folgas\Internas Leves

A - Folga Superior	7
B - Folga Inferior	7
C - Transpasse das Portas Deslizantes	30

Aplicar nos itens selecionados  
 Aplicar nos itens existentes

Aplicar OK Cancelar

# Construtor de Armários - Cozinhas

## Portas - Deslizantes

Configurador de Dimensões

Configuração Padrão

Promob

- Medidas de Inserção
- Montagem Geral
- Cozinhas
  - Engenharia
  - Espessuras
  - Rodapés
  - Vistas de Fechamento Externas
  - Prateleira Vidro Interna
  - Caixos
    - Com Portas
    - Sem Portas
  - Gavetas / Porta Temperos
- Fitas de Borda
- Cozinha Cava
- Cozinha Cava Madeira
- Banheiros
- Dormitórios
- Escritórios
- Salas
- Linha Cava
- Linha Industrial
- Componentes / Itens de Composição
- Itens de Composição
- Painéis / Tapos / Tamburatos
- Ferragens e Fixadores

Esposuras

Vista Frontal Inferiores, Vista Lateral, Vista Frontal Cantos L/Obliquos, Vista Lateral Portas Desl., Vista Superior Cantos Retos, Vista Frontal Superiores, Vista Lateral, Vista Superior Cantos L, Vista Superior Cantos Obliquos, Vista Lateral Montante 3

Cozinhas/Caixas c/ Portas

A - Fundo	6
B - Travessa Traseira	18
B - Travessa Traseira Montante 3	18
C - Lateral	18
D - Montante	18
E - Travessa Frontal	18
E - Travessa Frontal Montante 3	18
F - Prateleira Fixa	18
F - Prateleira Móvel	18
G - Base	18
H - Porta / Frente	18
I - Porta Cava / Armador	18
J - Porta Deslizante	18
K - Vista de fechamento Interna	18
L - Fechamento Externo	18

Aplicar nos itens selecionados  
 Aplicar nos itens existentes

Aplicar OK Cancelar



# Construtor de Armários - Cozinhas

**5º Passo**  
Definir os **componentes** e finalizar a construção.

**Estrutura** **Divisões** **Gavetas** **Internos** **Portas**

Tipo: Portas de Giro

**Definições**

Número de vãos: 1

Largura total: 1200

Altura: 760

Profundidade: 550

**Posição**

Livre

Cota anterior: 0

Cota inferior: 0

Cota posterior: 0

Cota superior: 0

**Componentes**

- Divisória 741.5mm
- Divisória 760mm
- Sem Base Inferior
- Tampos
- Fechamentos 50
- Rodapé
- Pés Plásticos

**Movimentação**

Passo inicial	0
Passo	10

OK Cancelar Aplicar

# Cozinha Cava

# Biblioteca – Cozinha Cava

## Inferiores

Os Puxadores Cava tem medidas independentes.

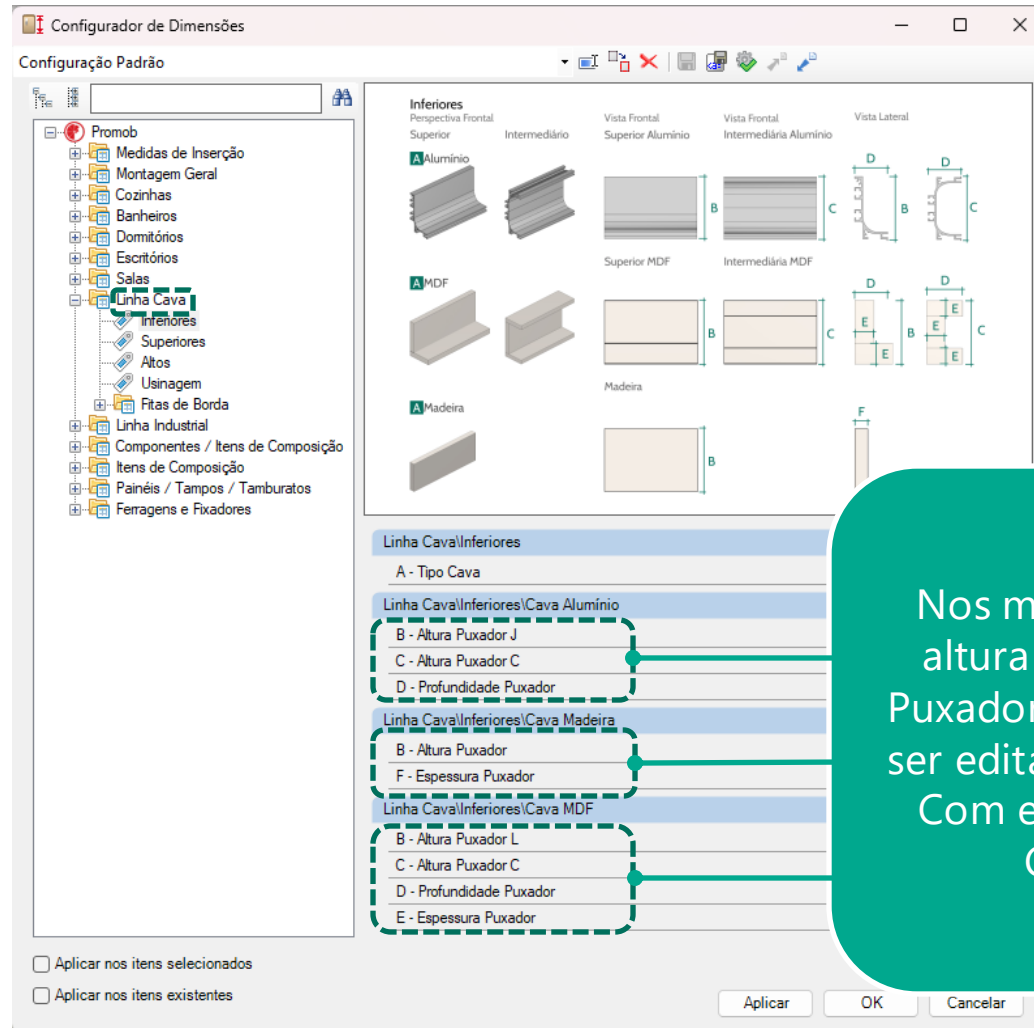

Nos módulos Inferiores, a altura e profundidade do Puxador Cava J, C e L podem ser editados separadamente. Com exceção do Puxador Cava Madeira.

# Modulação – Cozinha Cava

## Inferiores – Cantos Retos 1 Porta

O valor da **medida A** pode ser editado através das **propriedades** durante a construção do projeto. O módulo é inserido no projeto com afastamento padrão da parede. Este afastamento pode ser editado através do **Configurador de Dimensões**.

### Módulo

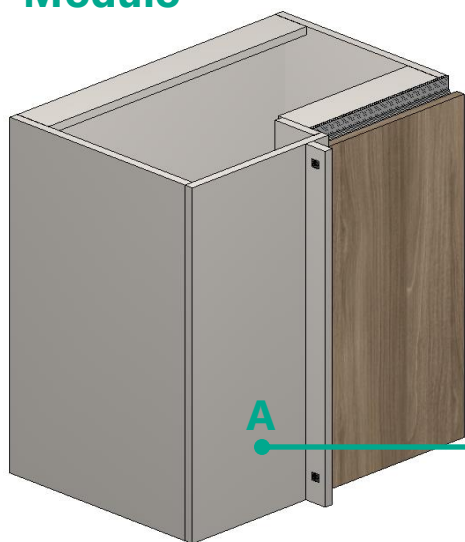

### Aba Propriedades

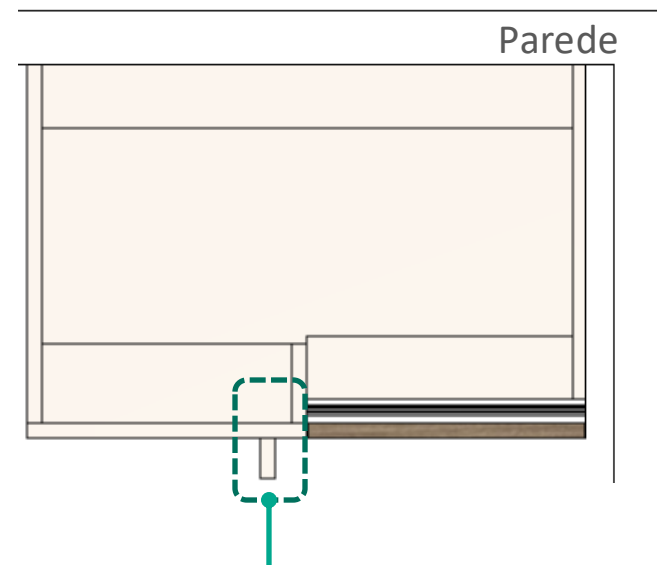
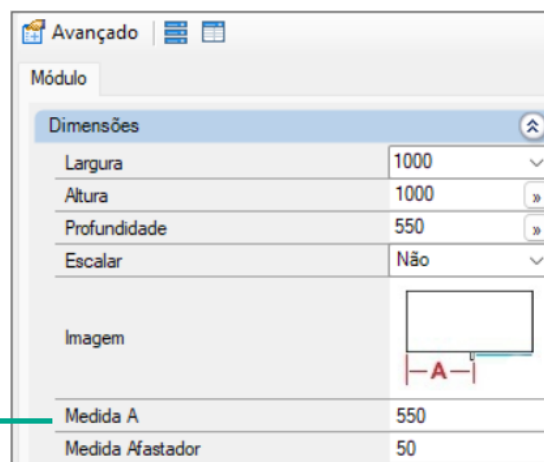

A medida da **travessa do batente externa** pode ser configurada através do **Configurador de Dimensões**. O módulo possui uma **travessa batente interna** que pode ser configurada através do **Configurador de Dimensões**. Dessa forma, neste módulo é utilizado uma **dobradiça super curva**.

# Modulação - Cozinha Cava

## Inferiores – Cantos Retos 2 Portas

O valor da **medida A** pode ser editado através das **propriedades** durante a construção do projeto. O módulo é inserido no projeto com afastamento padrão da parede. Este afastamento pode ser editado através do **Configurador de Dimensões**.

### Módulo

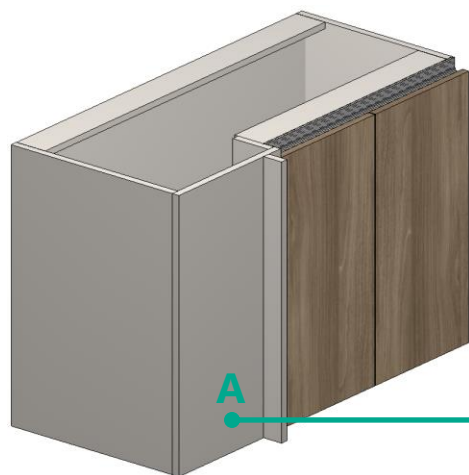

### Aba Propriedades

Avançado	
Módulo	
Dimensões	
Largura	1000
Altura	1000
Profundidade	550
Escalar	Não
Imagem	
Medida A	550
Medida Afastador	50

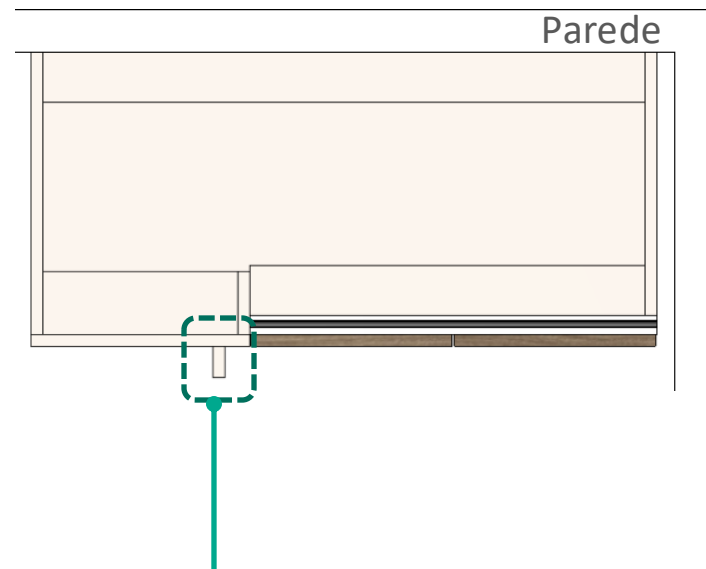

A medida da **travessa do batente externa** pode ser configurada através do **Configurador de Dimensões**. O módulo possui uma **travessa batente interna** que pode ser configurada através do **Configurador de Dimensões**. Dessa forma, neste módulo é utilizado uma **dobradiça super curva**.

# Modulação - Cozinha Cava

## Inferiores – Cantos Retos

### Porta Cega Total



### Porta Cega Parcial

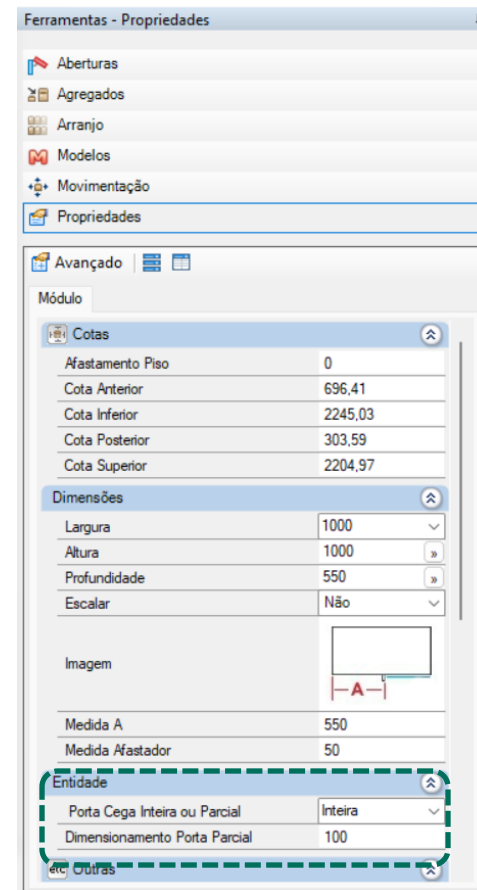

A **porta cega** pode ser escolhida entre **Inteira** ou **Parcial** pelo **Painel de Propriedades**.  
A **dimensão** da **porta cega parcial** pode ser editada pelo **Painel de Propriedades**.  
A **dimensão mínima** da **porta cega parcial** pode ser editada pelo **Configurador de Dimensões**.

# Modulação - Cozinha Cava

## Inferiores – Cantos Retos

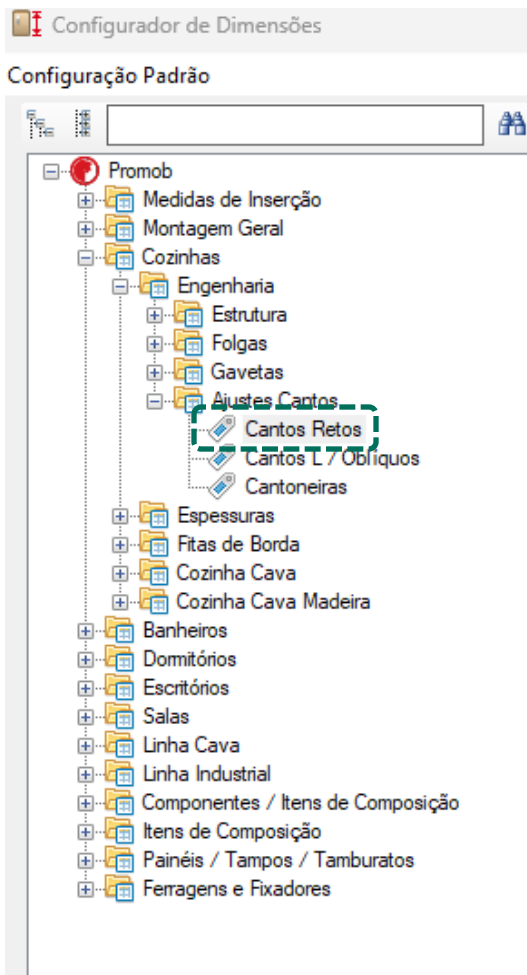

Para configurar **batentes** e a **dimensão mínima da porta cega**.

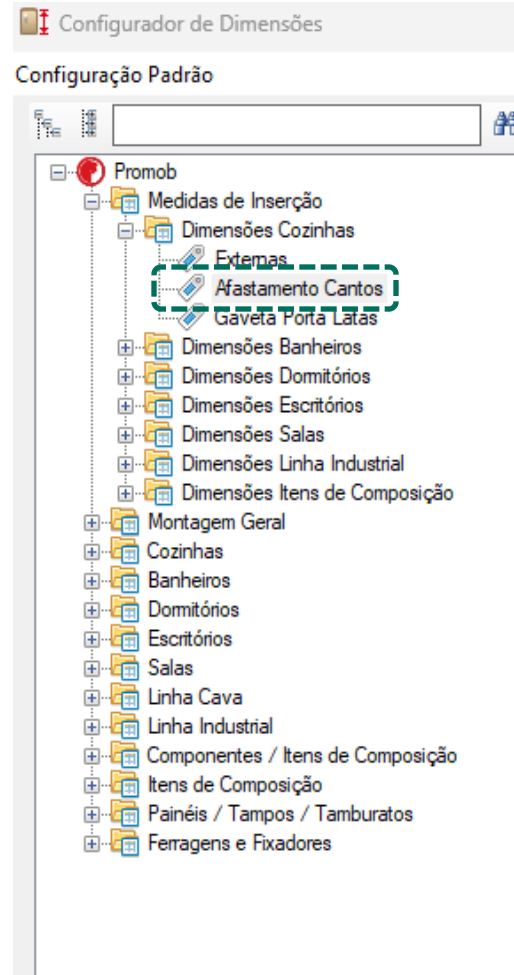

Para configurar o **afastamento**.

# Modulação - Cozinha Cava

## Inferiores – Cantos L

### Com Recorte



### Sem Recorte



Ferramentas - Propriedades

- Aberturas
- Agregados
- Arranjo
- Modelos
- Movimentação
- Propriedades

Avançado

Módulo | Materiais

Cotas

Afastamento Piso	0
Cota Anterior	1658,26
Cota Inferior	334,85
Cota Posterior	2341,74
Cota Superior	821,65

Dimensões

Largura	1000
Altura	1000
Profundidade	1000
Escalar	Não

Imagem

Medida A	550
Medida B	550

etc; Outras

Área	Sem área
Camada	Cozinhas
Observações	

Os valores das **medidas A e B** podem ser editados através das **propriedades**.  
 Através do **Configurador de Dimensões** é possível escolher entre utilizar caixa **com recorte**  
 ou **sem recorte**. A dimensão do recorte da **Caixa com Recorte** pode ser definida através do  
**Configurador de Dimensões**.

# Modulação – Cozinha Cava

## Inferiores – Cantos L

Configurador de Dimensões

Configuração Padrão

Promob

- Medidas de Inserção
- Montagem Geral
- Cozinhas
  - Engenharia
    - Estrutura
    - Folgas
    - Gavetas
    - Ajustes Cantos
      - Cantos Retos
      - Cantos L / Obliquos**
      - Cantoneiras
  - Espessuras
  - Fitas de Borda
  - Cozinha Cava
  - Cozinha Cava Madeira
- Banheiros
- Domitórios
- Escritórios
- Salas
- Linha Cava
- Linha Industrial
- Componentes / Itens de Composição
- Itens de Composição
- Painéis / Tampos / Tamburatos
- Ferragens e Fixadores

**Cantos L / Obliquo**  
Perspectiva Traseira

A Não\*    A Sim    B Não    B Sim

\*Quando utilizado a opção de caixa sem recorte, a lateral traseira não recebe os afastamentos e recuos aplicados nas peças de fundo.

Vista Superior

E Não    E Sim    E Sim    G Não\*    G Sim\*

\*A letra G permite que os valores possam ser iguais ou diferentes para os campos A e B dos Cantos Obliquos. Caso o valor aplicado seja "Não", ambas laterais respeitarão apenas o campo A.

Cozinhas\Cantos L / Obliquo Inferior

A - Fundo com Recorte e Travessas	NAO
B - Recorte Traseiro Base	NAO
C - Largura do Conjunto de Travessas p/ Fundo Canto L / Obliquo	150
D - Profundidade do Conjunto de Travessas Fundo Canto L / Obliquo	150
E - Prateleira Dividida	NAO
F - Base Dividida	NAO
G - Permite Profundidade Diferente para Laterais	Não

Cozinhas\Cantos L / Obliquo Superior

Aplicar nos itens selecionados

Aplicar nos itens existentes

Aplicar    OK    Cancelar

# Modulação - Cozinha Cava

## Inferiores – Balcões

### Porta-Temperos

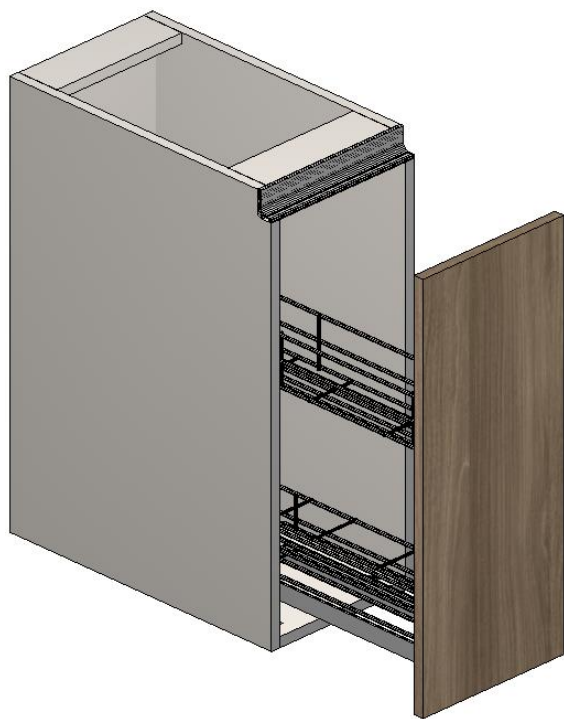

### Porta-Temperos MDF

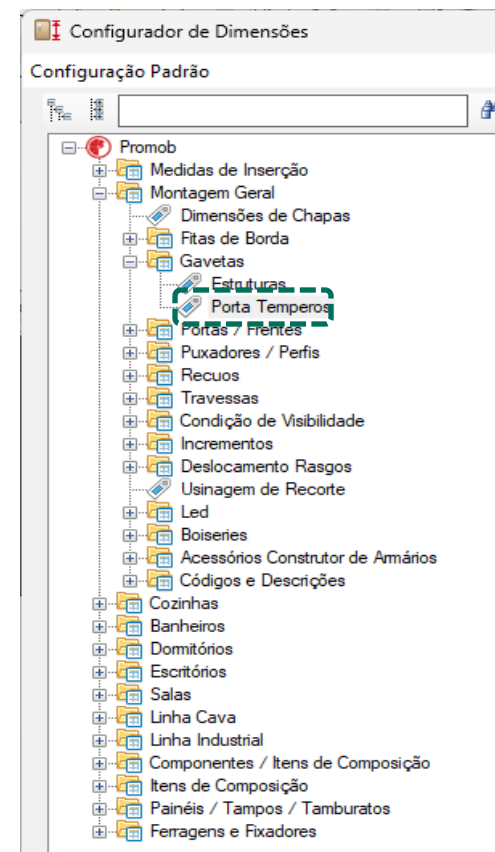

As dimensões dos componentes podem ser definidas no **Configurador de Dimensões** no momento do projeto.

# Modulação - Cozinha Cava

## Inferiores – Balcões

### Lixeira – Agregado Simples

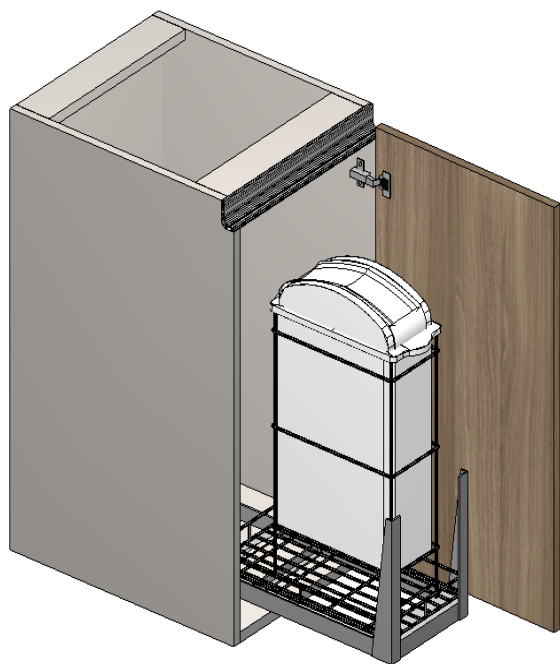

### Lixeira – Agregado Duplo

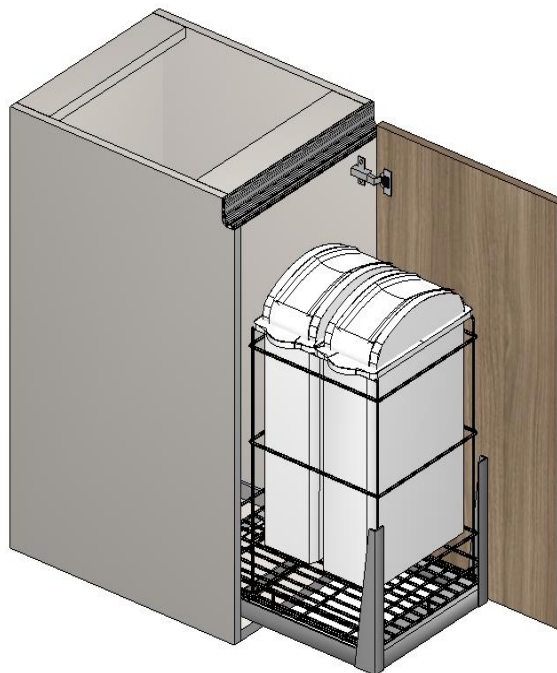

### Lixeira – Abertura

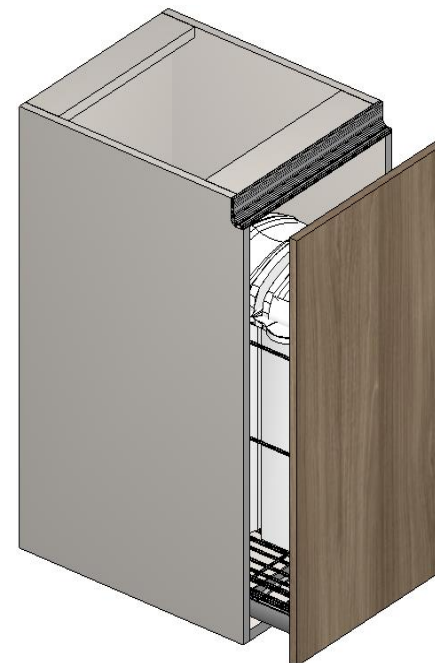

Possibilidade de **alterar** o tipo de **abertura** do módulo através dos agregados.

# Modulação - Cozinha Cava

## Inferiores – Balcões

Balcão 1 Porta



Balcão 2 Portas



Balcão 3 Portas



Balcão Tulha

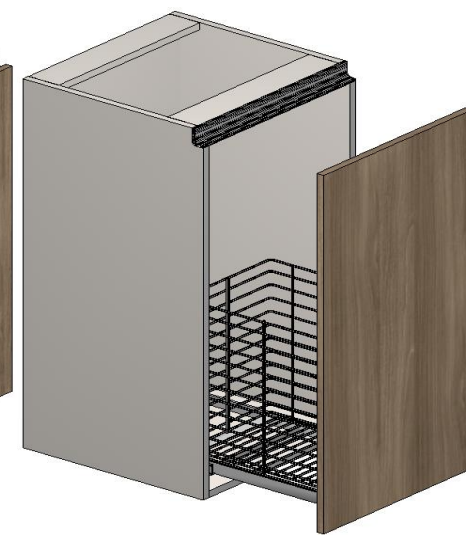

As dimensões dos componentes podem ser definidas no **Configurador de Dimensões** no momento do projeto.

Acessório **tulha agregada** não gera informação de furação.

# Modulação – Cozinha Cava

## Inferiores – Gaveteiros

1 Gavetão

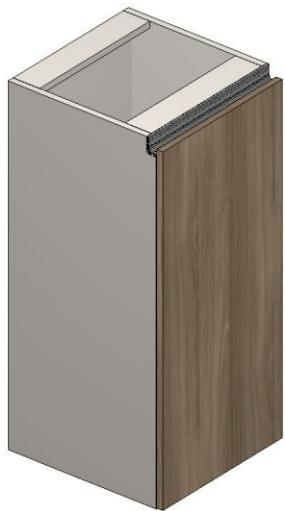

2 Gavetões



2 Gav. + 1 Gavetão

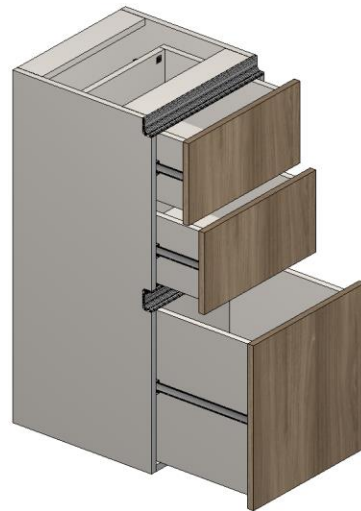

1 Gav. + Porta

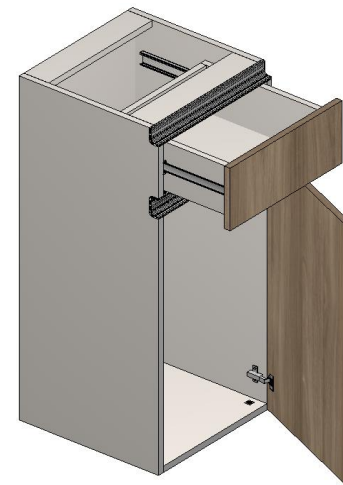

1 Gaveta + 1 Gav.  
Porta Latas



3 Gavetas

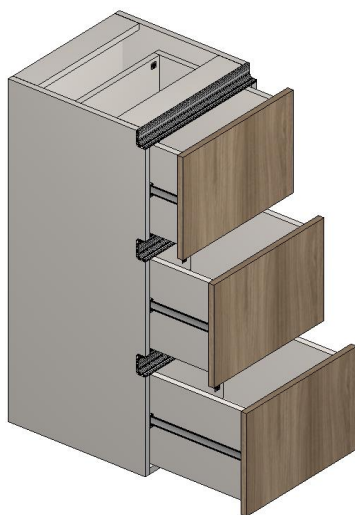

1 Basculante + 1  
Gavetão

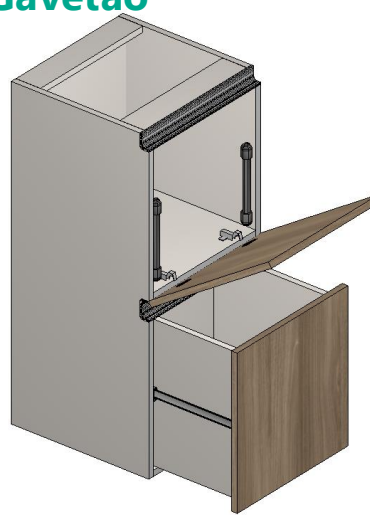

1 Gav. + 2 Portas



# Modulação - Cozinha Cava

## Ilhas – Inferiores

### Canto Reto - Esquerdo



### Canto Reto - Direito

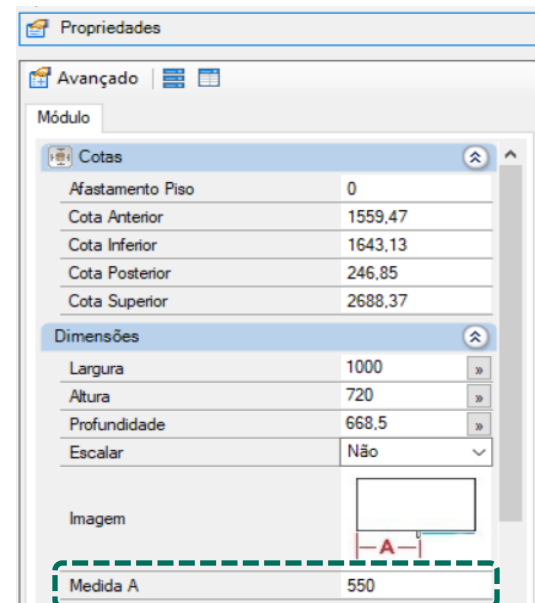

O valor da **medida A** pode ser editado através das **propriedades** durante a construção do projeto.

# Modulação – Cozinha Cava

## Ilhas – Inferiores

Vazado

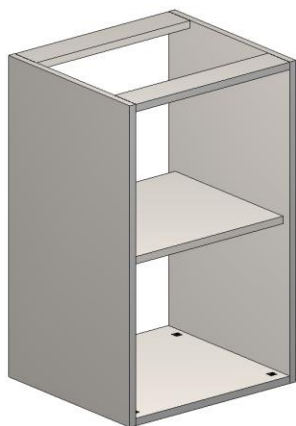

1 Porta

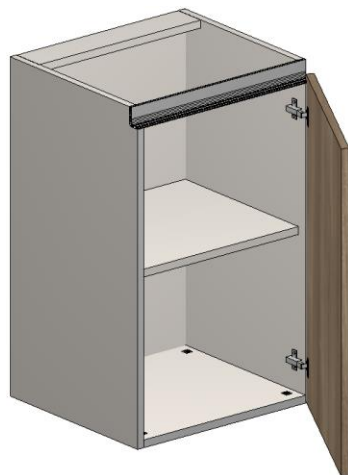

2 Portas



2 Portas



4 Portas



# Modulação - Cozinha Cava

## Ilhas – Superiores

Vazado

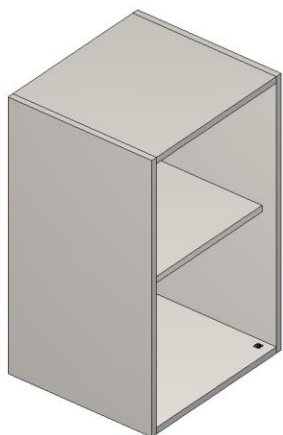

1 Porta

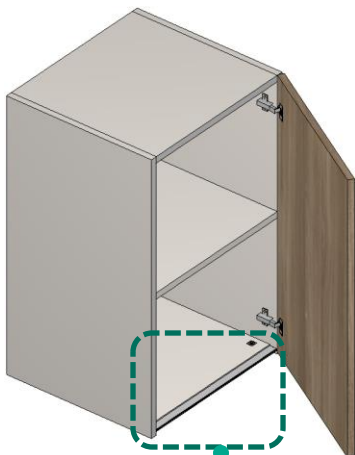

2 Portas



2 Portas



4 Portas



Puxador Gola para módulos superiores, pode ser editado através das **Configurador de Dimensões**.

# Biblioteca – Cozinhas Cava

## Altos

Configuração dos Puxadores. Cada Puxador tem suas próprias medidas independentes.

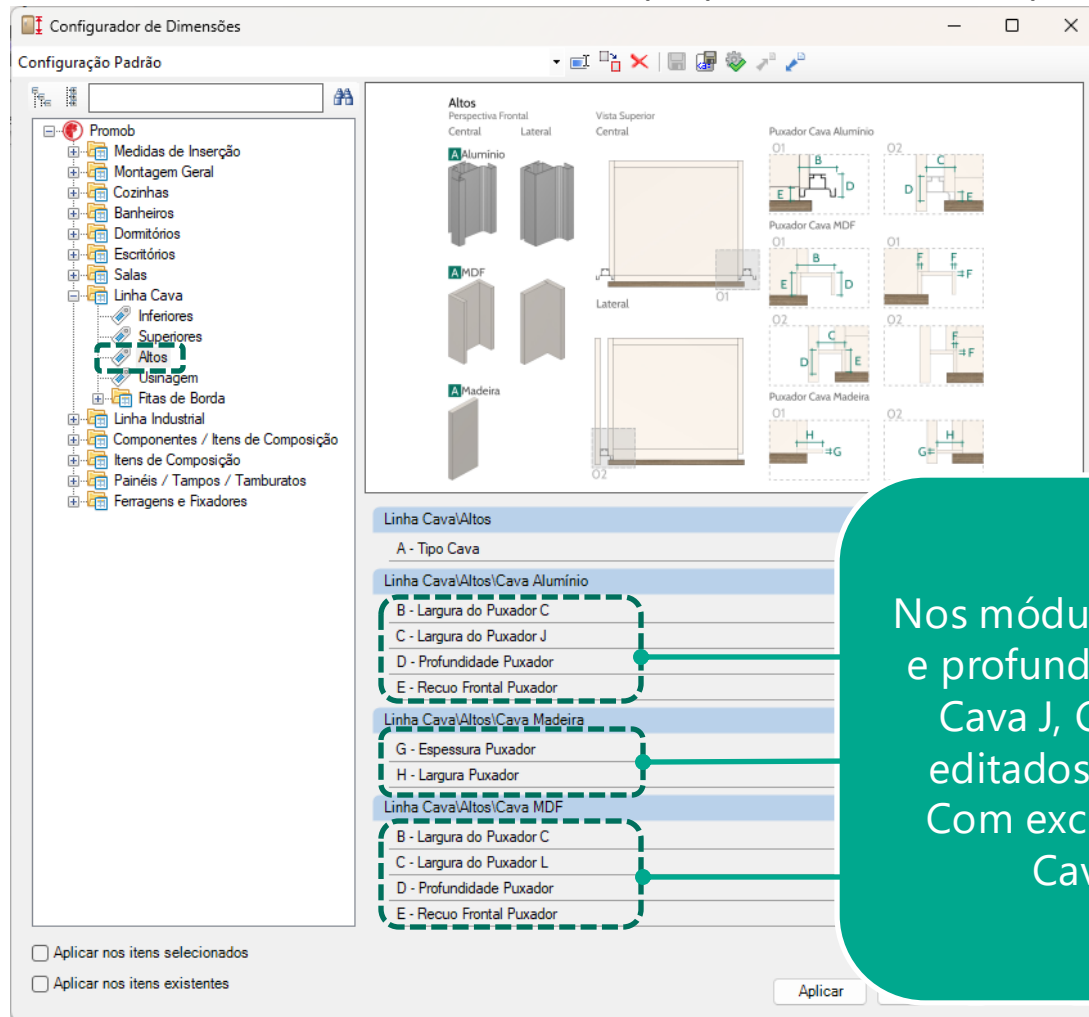

Nos módulos Altos, a largura e profundidade do Puxador Cava J, C e L podem ser editados separadamente. Com exceção do Puxador Cava Madeira.

# Modulação – Cozinha Cava

## Altos

1 Porta Puxador  
Esquerdo

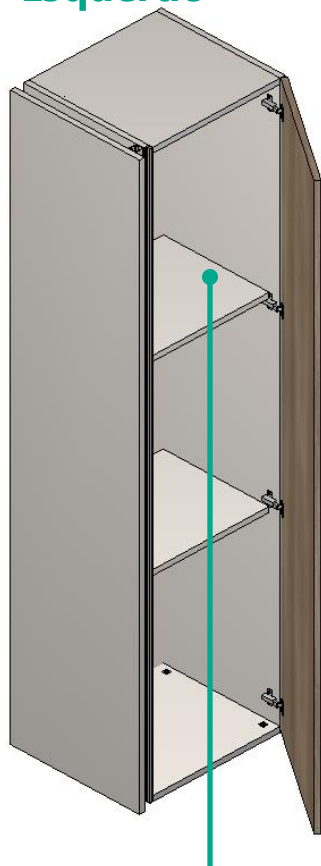

1 Porta Puxador  
Direito



2 Portas

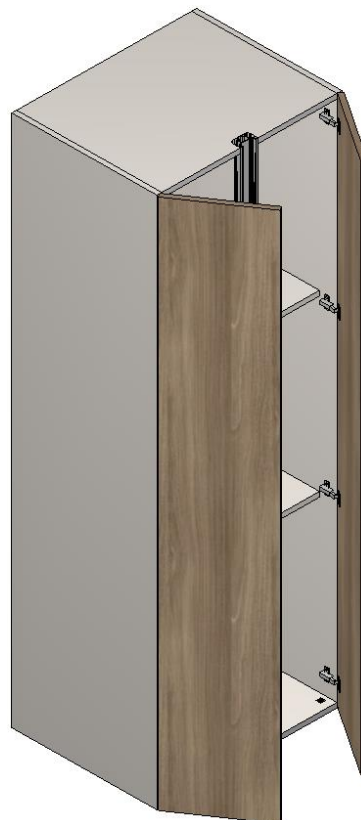

3 Gavetas + 1  
Basculante



É possível **umentar** ou **diminuir** a **quantidade** de **prateleiras** ou **agregar** o aramado porta-vassouras na aba **Agregados** (não gera informações de furação).

# Modulação – Cozinha Cava

## Altos

### 1 Porta Puxador Central

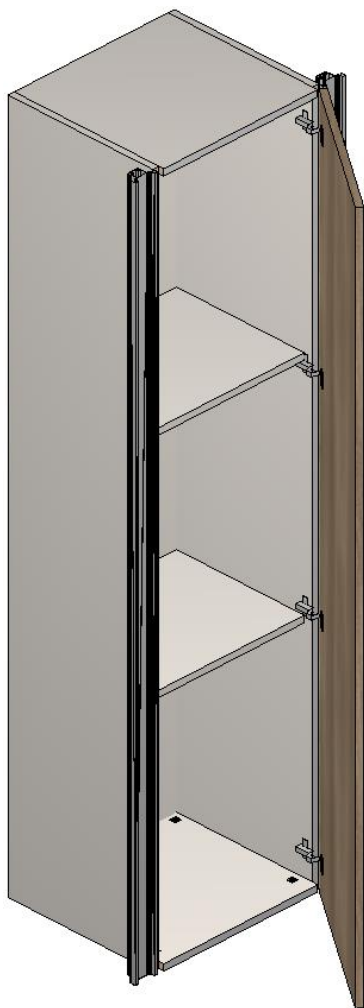

### 1 Porta sem Puxador

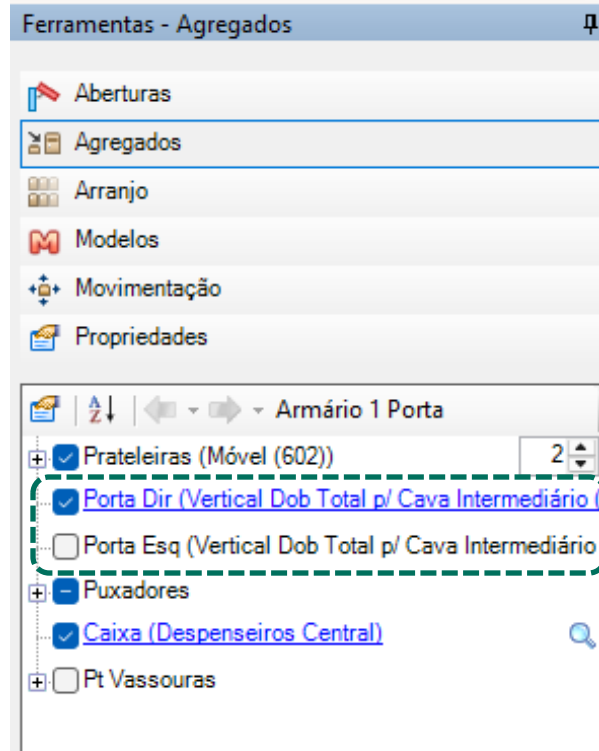
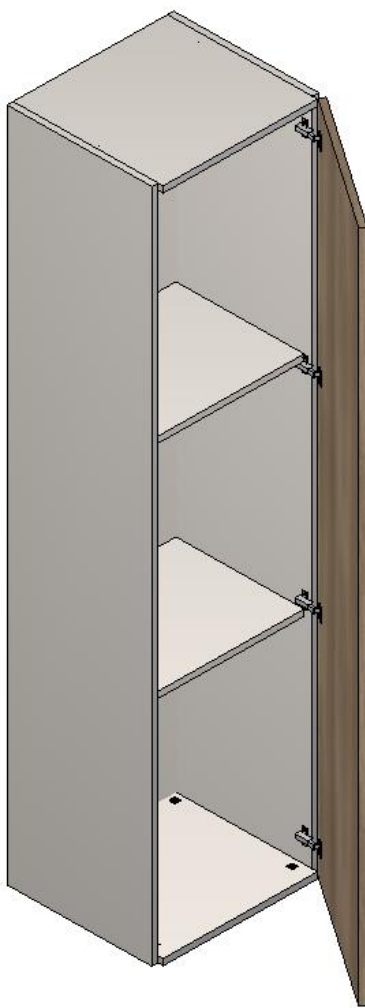

Na aba de **Agregados** a porta pode variar entre Direita ou Esquerda



# Modulação – Cozinha Cava

Altos

Refrigerador + 2 Portas



Refrigerador + 1  
Basculante



Ferramentas - Propriedades

- Aberturas
- Agregados
- Arranjo
- Modelos
- Movimentação
- Propriedades

Avançado

Módulo Materiais

Cotas

Afastamento Parede	0
Cota Anterior	162,85
Cota Inferior	350
Cota Posterior	424,08
Cota Superior	250

Dimensões

Largura	600
Altura	2000
Profundidade	550
Escalar	Não

Imagem

Medida A

Medida A	1850
----------	------

etc Outras

Área	Sem área
------	----------

O valor da **medida A** pode ser editado através da aba de **Propriedades**.

# Modulação – Cozinha Cava

## Altos

### 2 Portas Puxador Esq

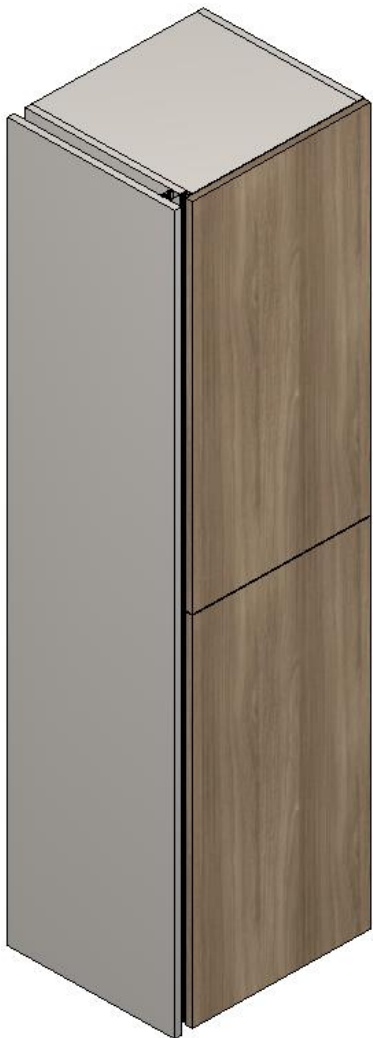

### 2 Portas Puxador Dir

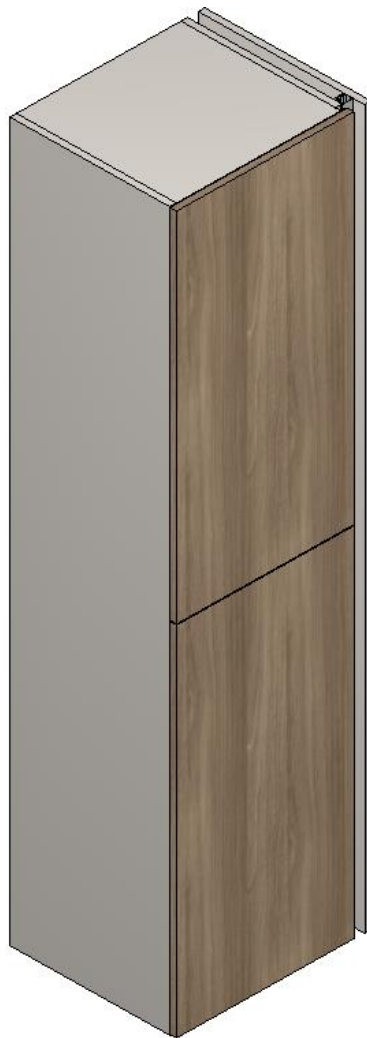

Ferramentas - Propriedades

- Aberturas
- Agregados
- Arranjo
- Modelos
- Movimentação
- Propriedades

Avançado

Módulo

Cotas

Afastamento Parede	0
Cota Anterior	377,71
Cota Inferior	550
Cota Posterior	65,3
Cota Superior	50

Dimensões

Largura	500
Altura	2000
Profundidade	450
Escarlar	Não

Imagem

Medida A

675
-----

etc Outras

O valor da **medida A** pode ser editado através da aba de **Propriedades**.

# Biblioteca – Cozinhas Cava

## Superiores

Configuração dos Puxadores. Cada Puxador tem suas próprias medidas independentes.

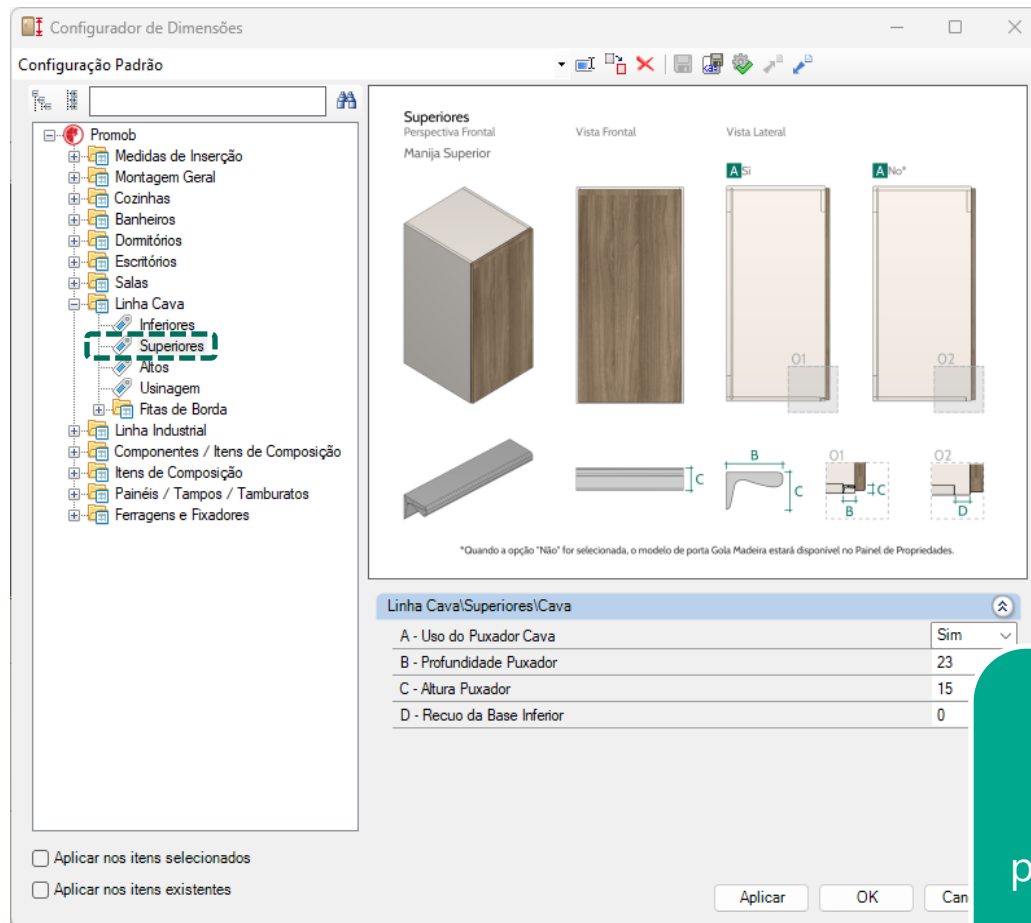

Nos módulos Superiores, só existe a opção de Puxador Gola em Alumínio. A profundidade e a altura podem ser editados separadamente.

# Modulação - Cozinha Cava

## Superiores

### Canto Reto Dir.

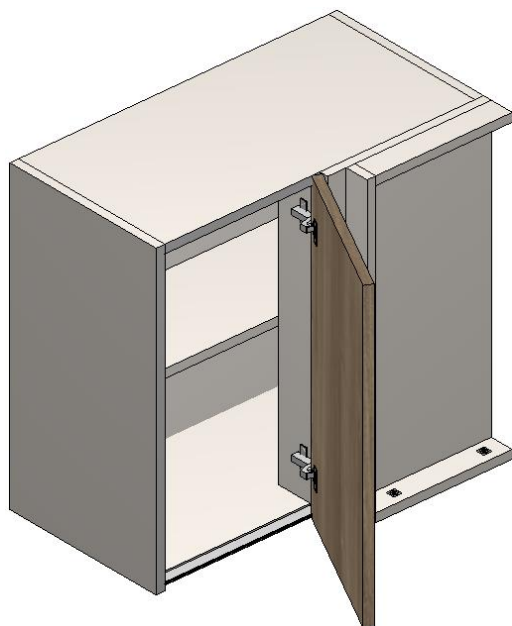

### Canto L



Ferramentas - Propriedades

- Aberturas
- Agregados
- Arranjo
- Modelos
- Movimentação
- Propriedades

Avançado

Módulo | Materiais

Cotas

Afastamento Piso	0
Cota Anterior	1658,26
Cota Inferior	334,85
Cota Posterior	2341,74
Cota Superior	821,65

Dimensões

Largura	1000
Altura	1000
Profundidade	1000
Escalar	Não

Imagem

Medida A: 550

Medida B: 550

etc | Outras

Área	Sem área
Camada	Cozinhas
Observações	...

Os valores das **medidas A e B** podem ser editados através das **Propriedades**.

# Modulação - Cozinha Cava

## Superiores

### 1 Porta



### 2 Portas



### 1 Basculante



### 2 Basculantes



### 1 Paralela



### 3 Portas

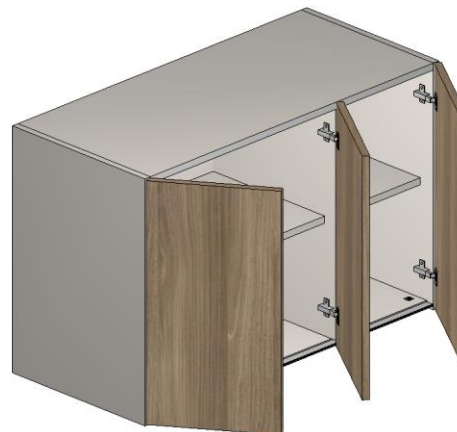

# Modulação - Cozinha Cava

## Superiores

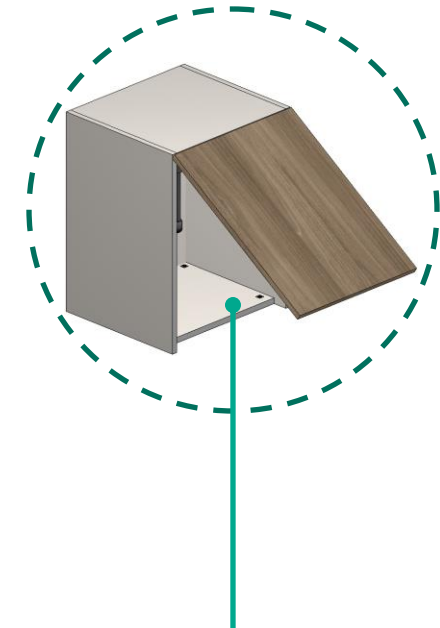
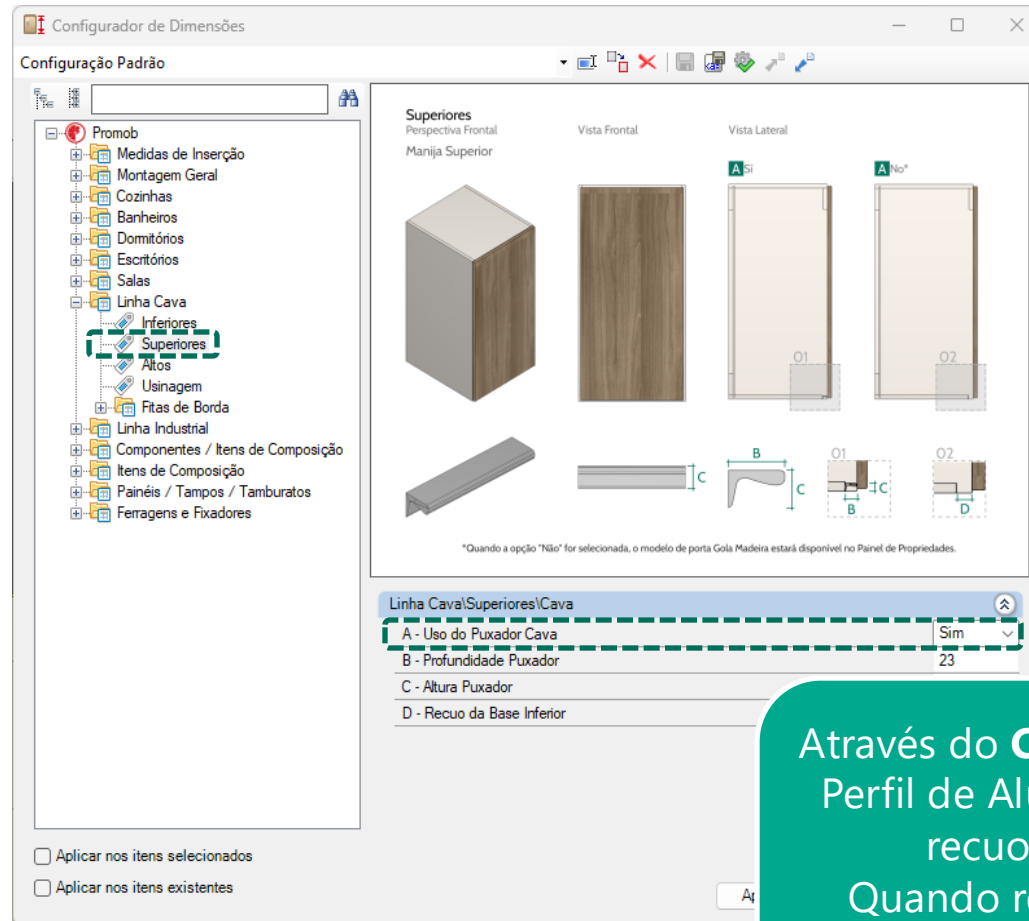

Através do **Configurador de Dimensões**, o Perfil de Alumínio pode ser removido e o recuo frontal da base editado. Quando removido há possibilidade de alterar o modelo de porta entre Cava e Cava Madeira

# Biblioteca – Cozinha Cava

## Tipos de Cava

Existem três tipos de puxadores disponíveis no Configurador de Dimensões os quais modificam a construção da caixa e o modelo da porta/frente.

Configurador de Dimensões

Configuração Padrão

Promob

- Medidas de Inserção
- Montagem Geral
- Cozinhas
- Banheiros
- Domitórios
- Escritórios
- Salas
- Linha Cava**
  - Inferiores
  - Superiores
  - Altos
  - Usinagem
  - Fitas de Borda
- Linha Industrial
- Componentes / Itens de Composição
- Itens de Composição
- Painéis / Tampos / Tamburatos
- Ferragens e Fixadores

Inferiores

Perspectiva Frontal Superior Intermediário Vista Frontal Superior Alumínio Vista Frontal Intermediária Alumínio Vista Lateral

Alumínio

MDF

Madeira

Linha Cava\Inferiores

A - Tipo Cava Alumínio

Linha Cava\Inferiores\Cava Alumínio

B - Altura Puxador J	46
C - Altura Puxador C	60
D - Profundidade Puxador	29,8

Linha Cava\Inferiores\Cava Madeira

B - Altura Puxador	46
F - Espessura Puxador	18

Linha Cava\Inferiores\Cava MDF

B - Altura Puxador L	46
C - Altura Puxador C	60
D - Profundidade Puxador	29,8
E - Espessura Puxador	6

Aplicar nos itens seleccionados

Aplicar nos itens existentes

Aplicar OK Cancelar

# Modulação – Cozinha Cava Alumínio

## Tipos de Portas

Os puxadores são instalados nas **laterais usinadas**. No perfil de Alumínio e MDF, as portas **Retas** são sobrepostas a ele. Já no puxador de madeira, utilizam-se as portas **Cava Madeira**, também sobrepostas ao puxador.

### Alumínio

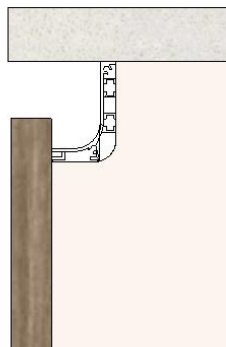

Fixado nas Laterais com **parafusos**;  
Orçado por **metro linear**;  
A **altura do puxador** é definida no momento da **implantação**.

### MDF

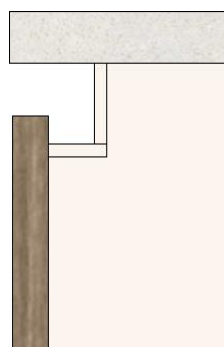

Utiliza os mesmos parâmetros do puxador **Alumínio**;  
Opção de **fitas de borda** independente da caixa;  
**Dimensões do puxador** são definidas no momento da **implantação**;  
Disponível para módulos **Inferiores e Despenseiros**.

### Madeira

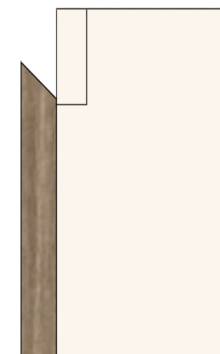

Opção de **fitas de borda** independente da caixa;  
Disponível para módulos **Inferiores e Despenseiros**.

# Biblioteca – Cozinhas Cava

## Folgas

Os avanços das portas sobre os puxadores podem ser editados.

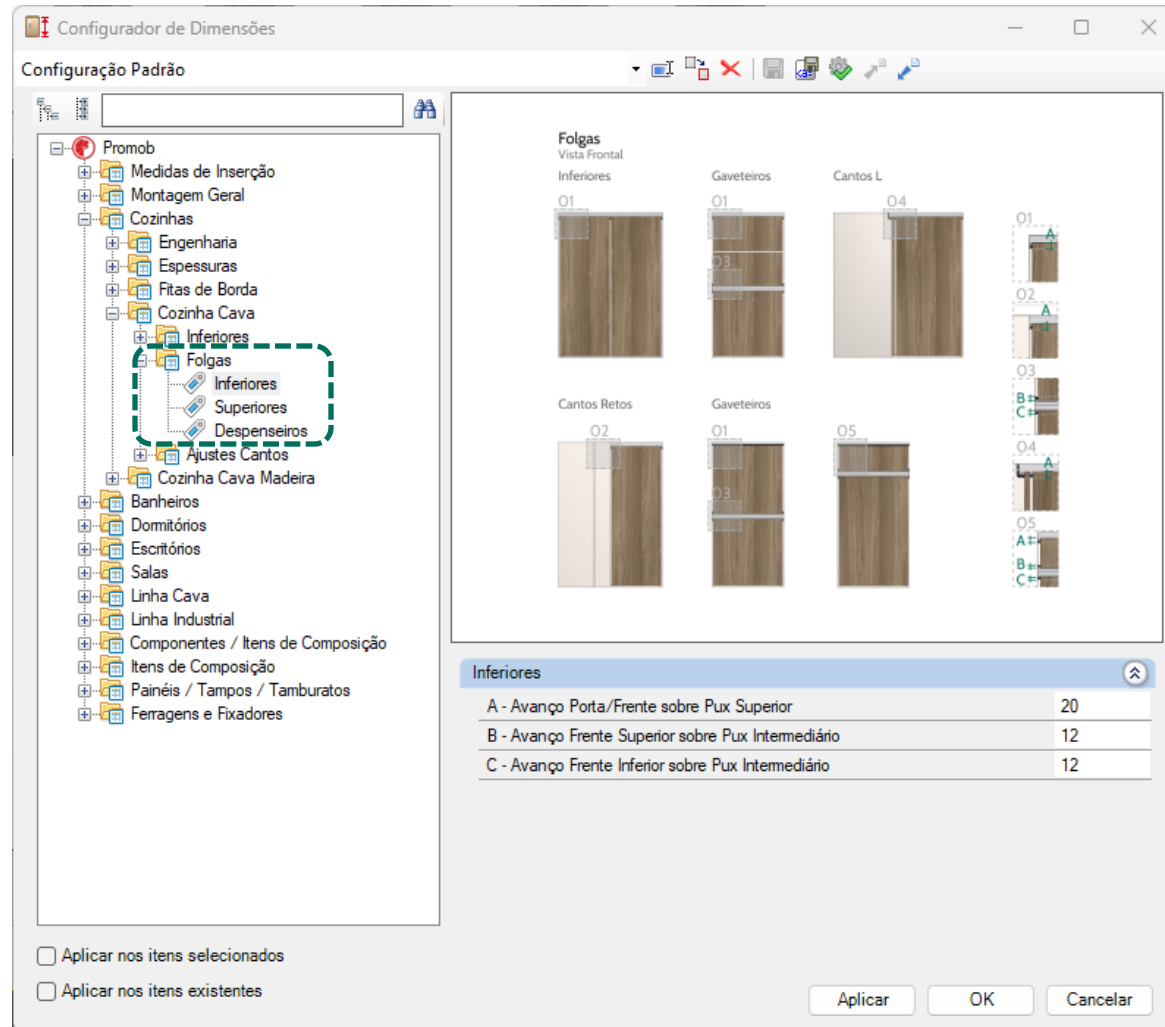

# Biblioteca – Cozinhas Cava

## Fita de borda – Puxador Cava MDF

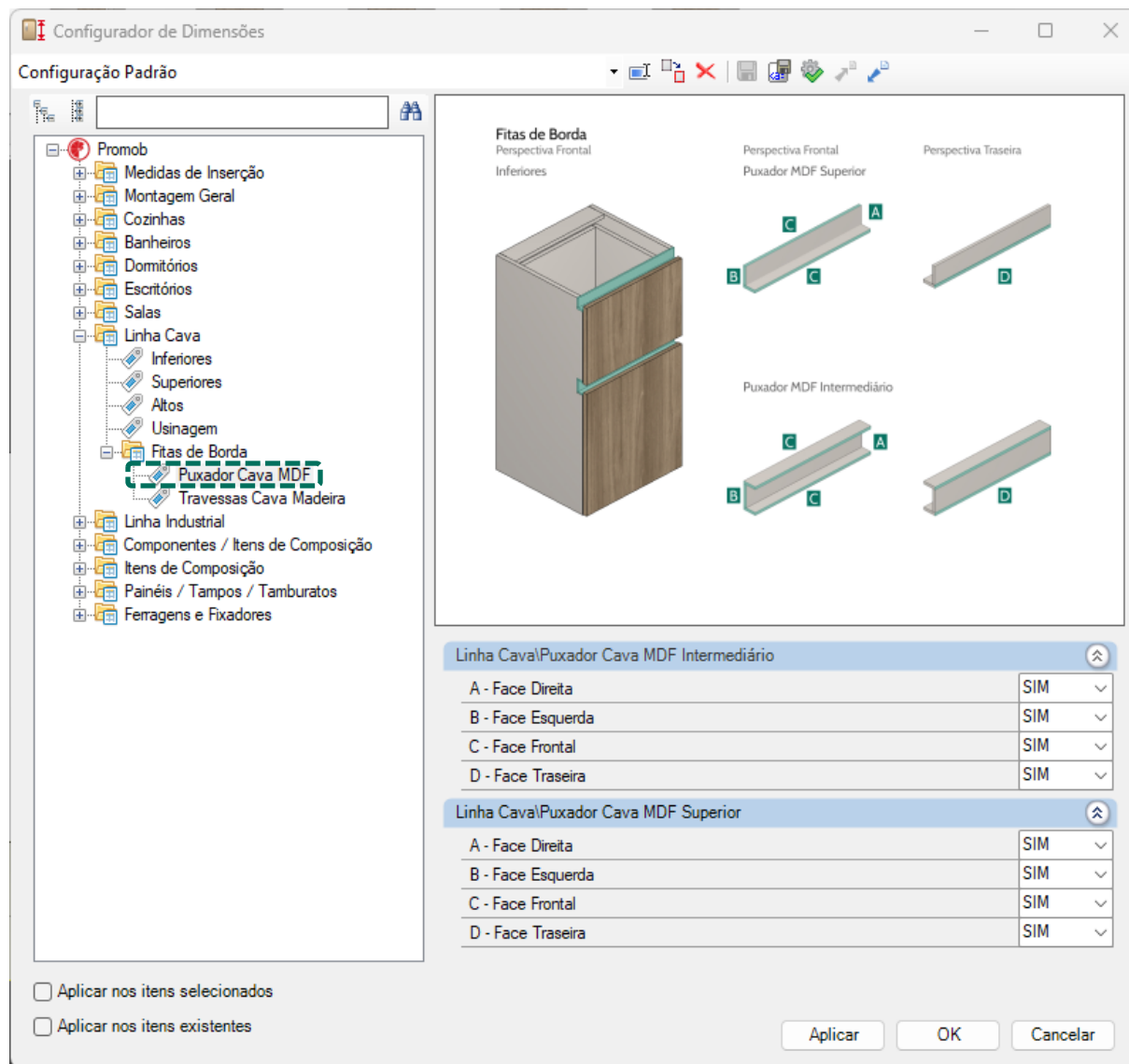

# Biblioteca – Cozinhas Cava

## Fitas de borda – Travessa e Puxadores Cava Madeira

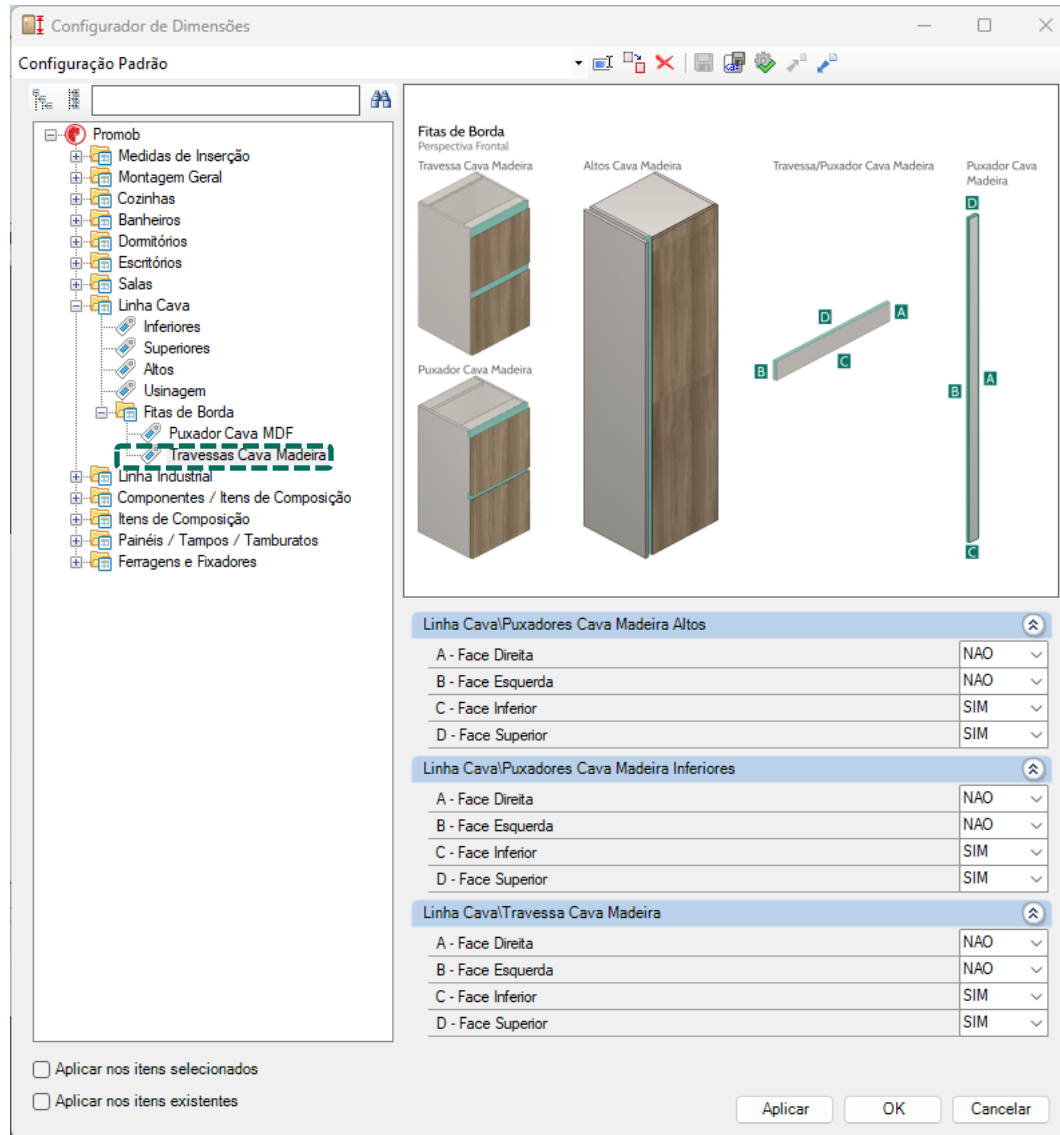

# Cozinha Cava Madeira

# Modulação – Cozinha Cava Madeira

## Tipos de Portas

Conforme representado na imagem ao lado, o puxador cava madeira é feito diretamente no perfil superior da porta.

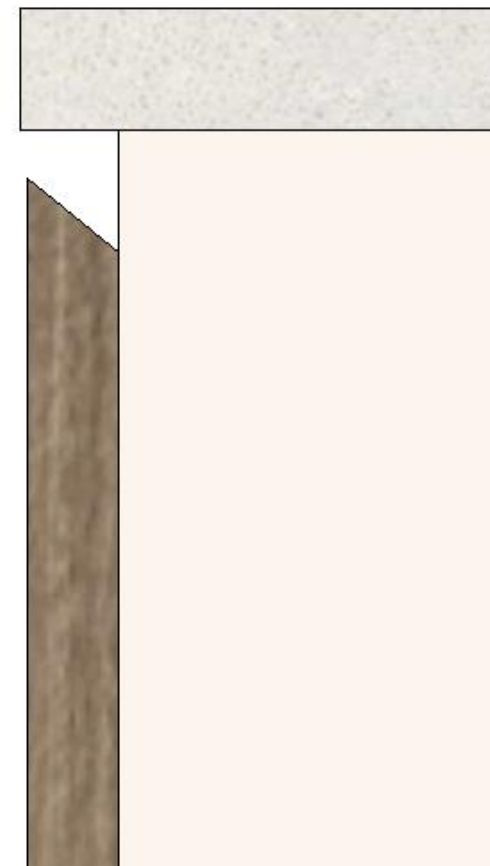
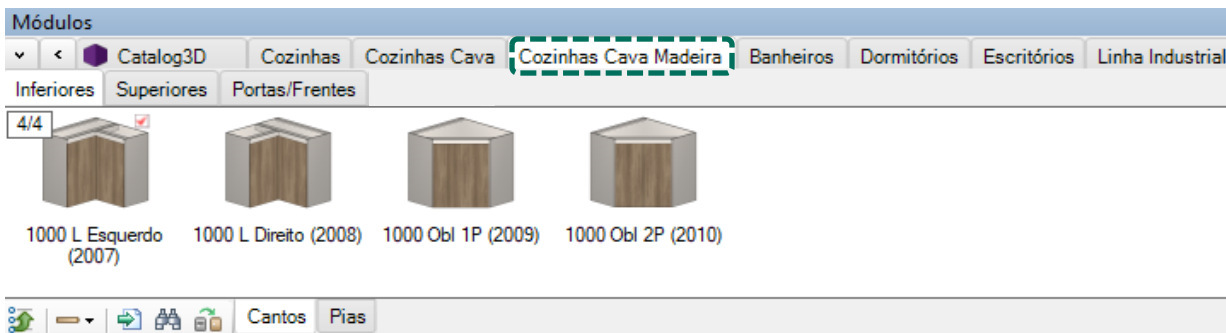

Sobre as portas da linha **Cava Madeira**:  
As portas da linha Cava Madeira são exclusivas da linha;  
Recebem as mesmas configurações de portas retas da  
linha de Cozinhas;  
Disponível para módulos Inferiores e Superiores.

# Modulação – Cozinha Cava Madeira

## Inferiores – Cantos L

### Canto L Esquerdo

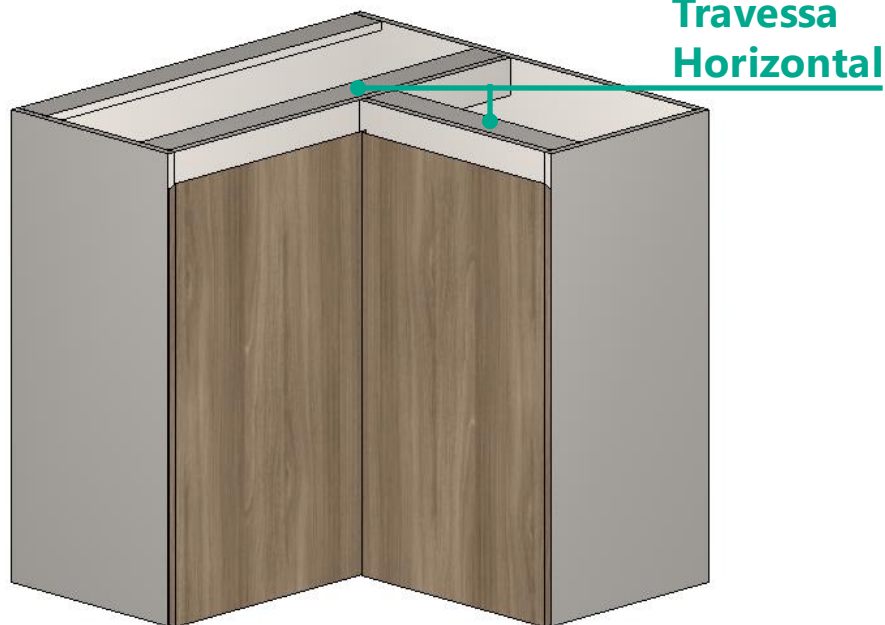

### Canto L Direito

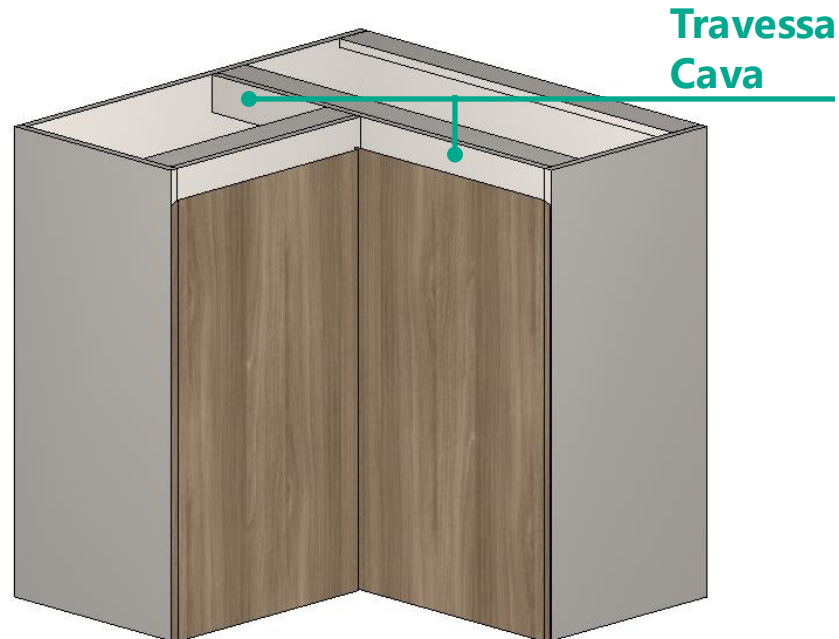

Os cantos L recebem as mesmas configurações de montagem e dimensões dos cantos L da linha de Cozinhas e possuem **Travessas Cava utilizadas como batentes das portas**. As Travessas Cava e as Travessas Horizontais recebem configuração de **dimensão, espessura e de fita de borda** e as portas recebem configuração de **avanço sobre a travessa**.

# Modulação – Cozinha Cava Madeira

## Inferiores – Cantos Oblíquos

### Canto Oblíquo 1 Porta

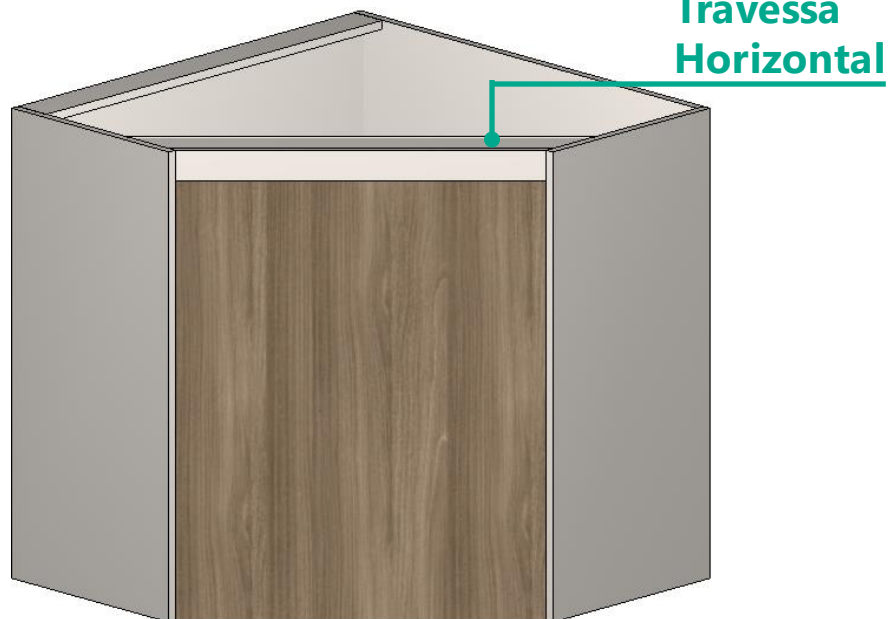

### Canto Oblíquo 2 Portas

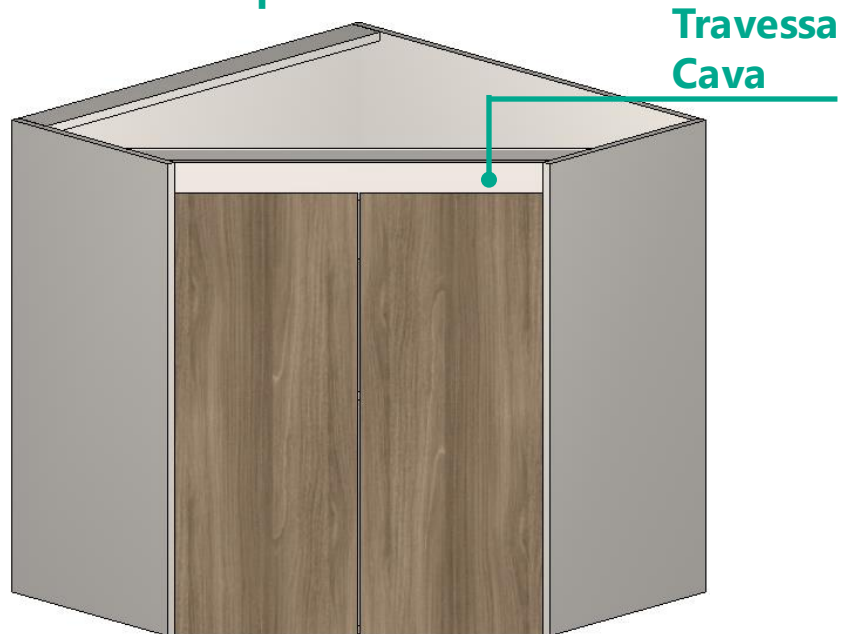

Disponível Canto Oblíquo 1P e Canto Oblíquo 2P.

Recebem as mesmas configurações de montagem e dimensões dos cantos oblíquos da linha de Cozinhas e possuem **Travessas Cava utilizadas como batentes das portas**.

As Travessas Cava e as Travessas Horizontais recebem configuração de **dimensão, espessura e de fita de borda** e as portas recebem configuração de **avanço sobre a travessa**.

# Modulação – Cozinha Cava Madeira

## Inferiores – Pias

### Balcão 1 Porta



Travessa  
Horizontal

### Balcão 2 Portas



Travessa  
Cava

Recebem as mesmas configurações de montagem e dimensões dos módulos da linha de Cozinhas e possuem **Travessas Cava utilizadas como batentes das portas**. As Travessas Cava e as Travessas Horizontais recebem configuração de **dimensão, espessura e de fita de borda** e as portas recebem configuração de **avanço sobre a travessa**.

# Modulação – Cozinha Cava Madeira

## Inferiores – Dimensões e Afastamentos

Configurador de Dimensões

Configuração Padrão

Promob

- Medidas de Inserção
- Montagem Geral
- Cozinhas
  - Engenharia
  - Espessuras
  - Fitas de Borda
  - Cozinha Cava
  - Cozinha Cava Madeira
    - Inferiores
      - Dimensões / Afastamentos**
      - Superiores
      - Folgas
  - Banheiros
  - Domitórios
  - Escritórios
  - Salas
  - Linha Cava
  - Linha Industrial
  - Componentes / Itens de Composição
  - Itens de Composição
  - Painéis / Tampos / Tamburatos
  - Ferragens e Fixadores

Dimensões

Vista Lateral

Perspectiva Frontal

Balcões

Cantos L

Cantos Obliquos

01

A

B

D

02

A

B

Sim

Sim

Sim

Não

Não

Não

Cozinhas Cava Madeira\Inferiores

A - Dimensão da Travessa Cava	80
B - Espessura da Travessa Cava	18
C - Travessa Frontal	Sim
D - Dimensão da Divisória Parcial	80

Aplicar nos itens selecionados

Aplicar nos itens existentes

Aplicar OK Cancelar



# Modulação – Cozinha Cava Madeira

## Inferiores - Folgas

Configurador de Dimensões

Configuração Padrão

Promob

- Medidas de Inserção
- Montagem Geral
- Cozinhas
  - Engenharia
  - Espessuras
  - Fitas de Borda
  - Cozinha Cava
  - Cozinha Cava Madeira
    - Inferiores
    - Superiores
    - Folgas
      - Inferiores
      - Superiores
- Banheiros
- Domitórios
- Escritórios
- Salas
- Linha Cava
- Linha Industrial
- Componentes / Itens de Composição
- Itens de Composição
- Painéis / Tapos / Tamburatos
- Ferragens e Fixadores

Folgas  
Vista Lateral

Cozinhas Cava Madeira\Folgas\Inferiores

A - Avanço Inferior Sobre Travessa Cava	2
B - Avanço Superior Sobre Travessa Cava	20

Aplicar nos itens selecionados

Aplicar nos itens existentes

Aplicar OK Cancelar



# Modulação – Cozinha Cava Madeira

## Fita de Borda – Travessa Cava

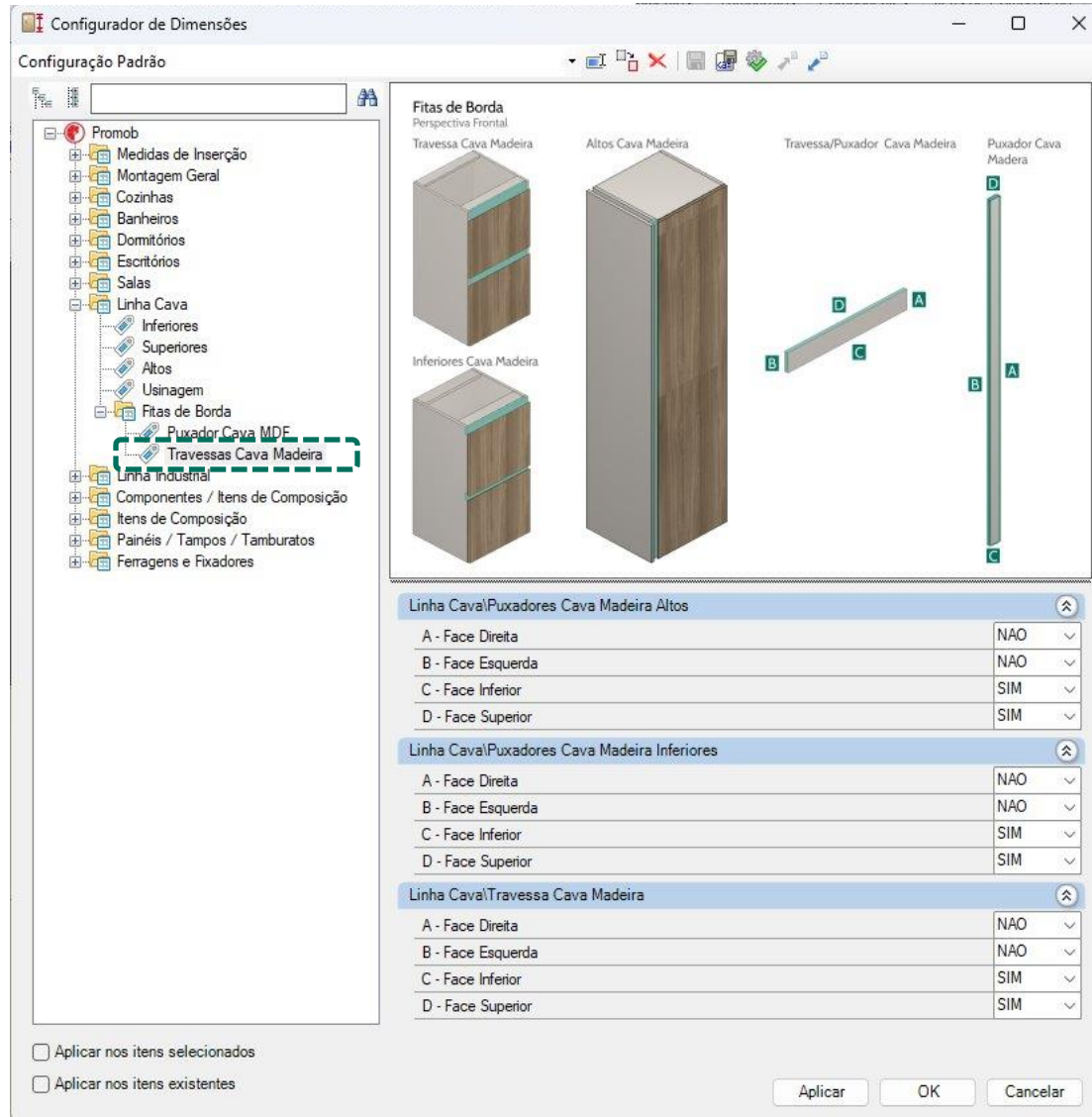

# Modulação – Cozinha Cava Madeira

## Fita de Borda – Travessa Horizontal

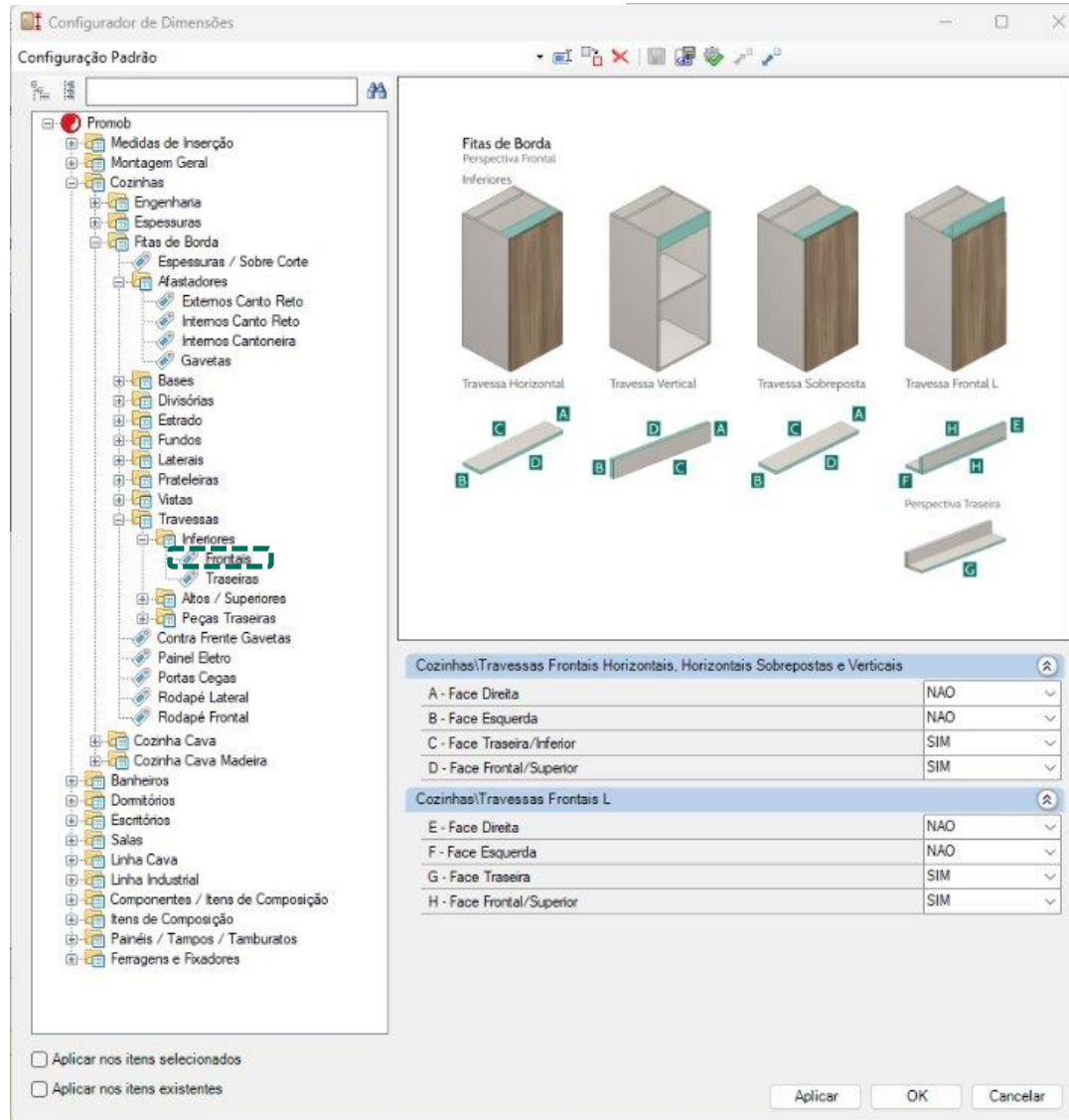

# Modulação – Cozinha Cava Madeira

## Superiores – Cantos Retos

### Canto Reto Esquerdo 2 Portas



### Canto Reto Direito 2P



Os cantos retos recebem as mesmas configurações de montagem e dimensões dos cantos retos da linha de Cozinhas e as portas recebem configuração de **folga inferior**.

# Modulação – Cozinha Cava Madeira

## Superiores – Cantos L

### Canto L Esquerdo



### Canto L Direito



Os cantos L recebem as mesmas configurações de montagem e dimensões dos cantos L da linha de Cozinhas e as portas recebem configuração de **folga inferior**.

# Modulação – Cozinha Cava Madeira

## Superiores – Cantos Oblíquos

### Canto Oblíquo 1 Porta



### Canto Oblíquo 2 Portas



Disponível **Canto Oblíquo 1P** e **Canto Oblíquo 2P**. Os cantos oblíquos recebem as mesmas configurações de montagem e dimensões dos cantos oblíquos da linha de Cozinhas e as portas recebem configuração de **folga inferior**.

# Modulação – Cozinha Cava Madeira

## Superiores – Dimensões e Afastamentos

Configurador de Dimensões

Configuração Padrão

Promob

- Medidas de Inserção
- Montagem Geral
- Cozinhas
  - Engenharia
  - Espessuras
  - Fitas de Borda
  - Cozinha Cava
  - Cozinha Cava Madeira
  - Inferiores
  - Superiores**
    - Dimensões / Afastamentos**
    - Folgas
- Banheiros
- Domitórios
- Escritórios
- Salas
- Linha Cava
- Linha Industrial
- Componentes / Itens de Composição
- Itens de Composição
- Painéis / Tapos / Tamburatos
- Ferragens e Fixadores

Dimensões

Vista Lateral

Vista Lateral

Cozinhas Cava Madeira/Superiores

A - Dimensão da Travessa Cava	80
B - Espessura da Travessa Cava	18
C - Dimensão da Divisória Parcial	80

Aplicar nos itens selecionados

Aplicar nos itens existentes

Aplicar OK Cancelar



# Modulação – Cozinha Cava Madeira

## Superiores - Folgas

Configurador de Dimensões

Configuração Padrão

Promob

- Medidas de Inserção
- Montagem Geral
- Cozinhas
  - Engenharia
  - Espessuras
  - Fitas de Borda
  - Cozinha Cava
  - Cozinha Cava Madeira
    - Inferiores
    - Superiores
    - Folgas
    - Inferiores
    - Superiores
- Banheiros
- Domitórios
- Escritórios
- Salas
- Linha Cava
- Linha Industrial
- Componentes / Itens de Composição
- Itens de Composição
- Painéis / Tampos / Tamburatos
- Ferragens e Fixadores

Folgas  
Vista Lateral

Cozinhas Cava Madeira\Folgas\Superiores

A - Avanço Inferior Sobre Travessa Cava	20
B - Avanço Superior Sobre Travessa Cava	2
C - Folga Inferior Módulos Aéreos	2

Aplicar nos itens selecionados

Aplicar nos itens existentes

Aplicar OK Cancelar



# Construtor de Armários – Coz. Cava Madeira Inferiores

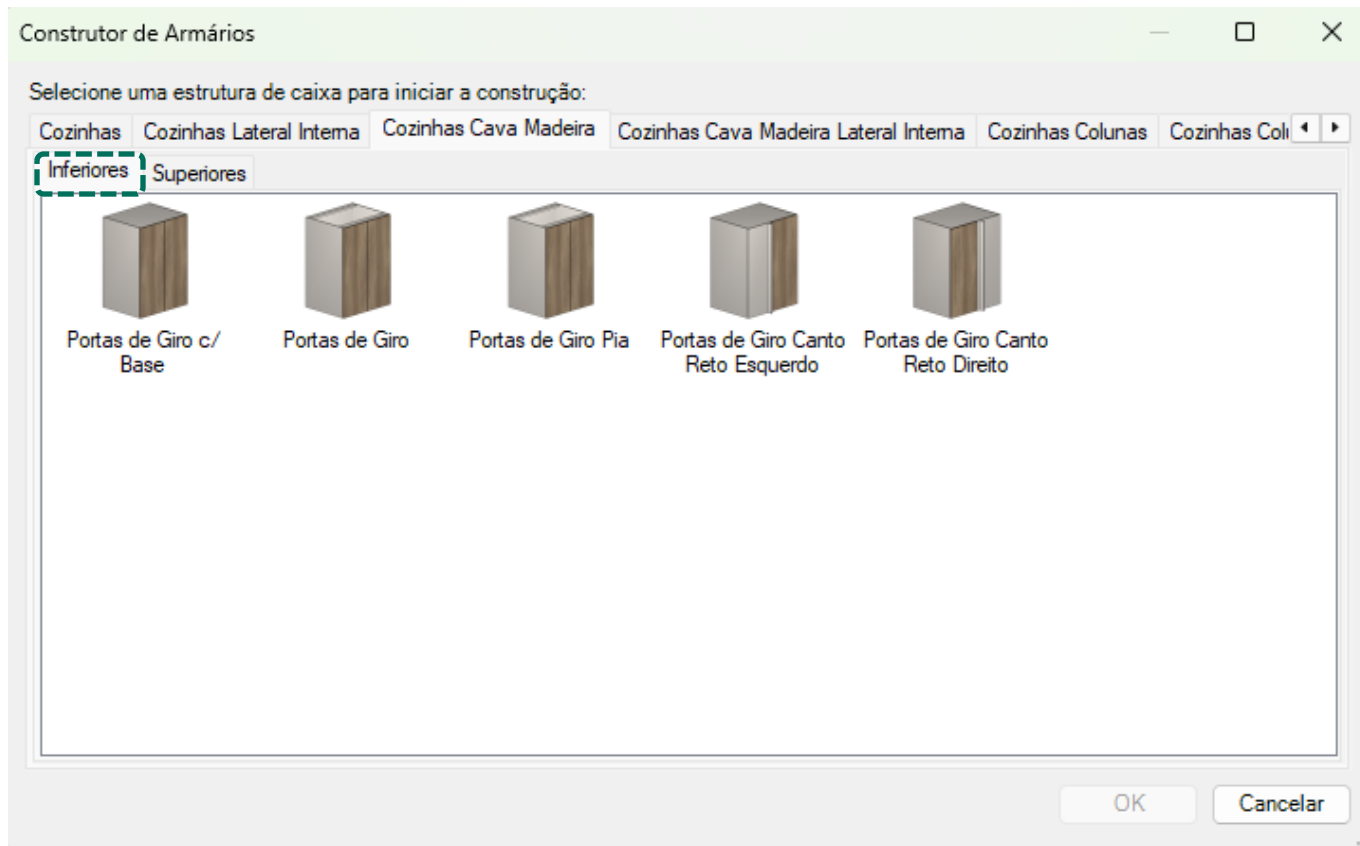

A estrutura da caixa segue o mesmo padrão definido através do **Configurador de Dimensões** na linha de Cozinhas e os módulos estão divididos entre **Inferiores e Superiores**.

# Construtor de Armários – Coz. Cava Madeira Superiores

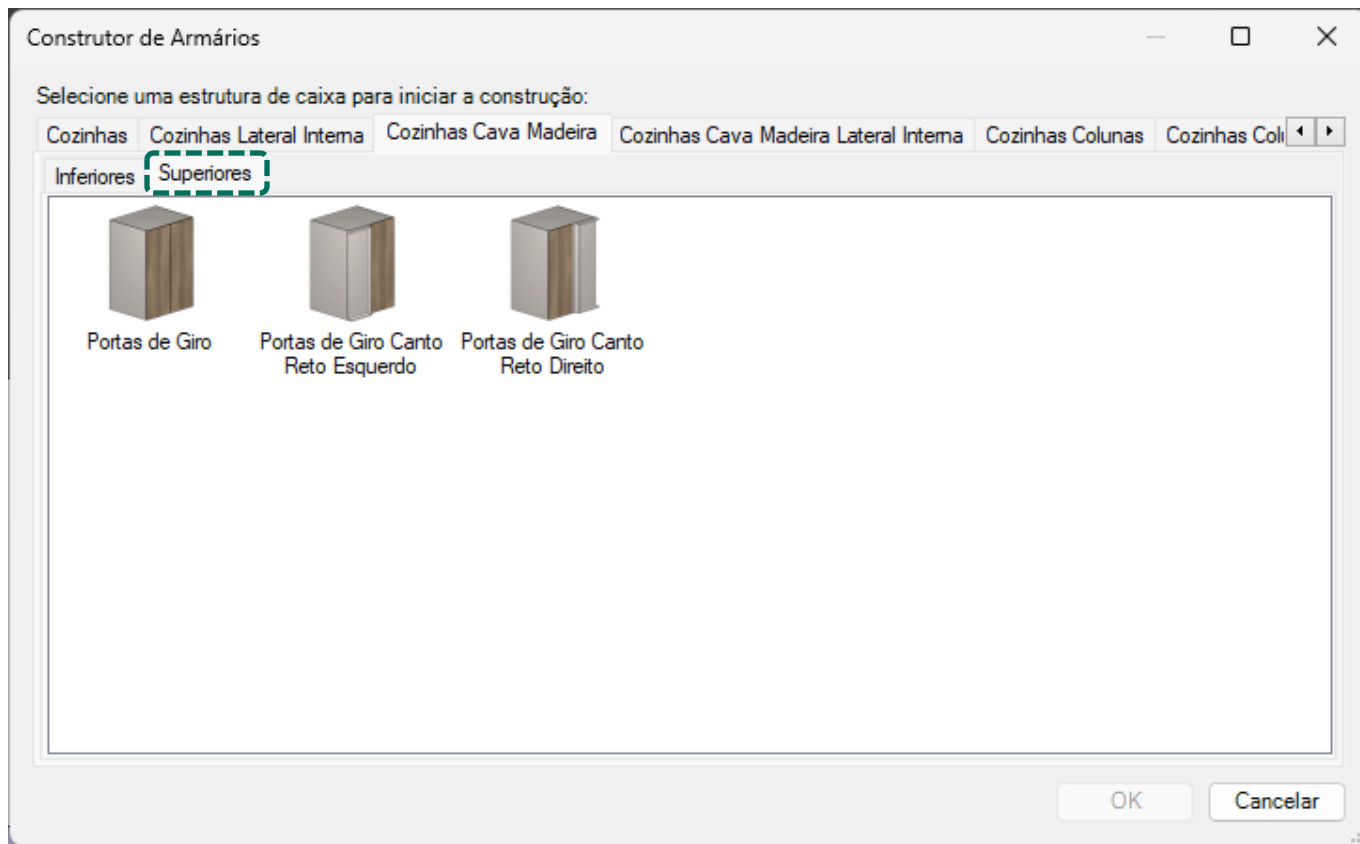

A estrutura da caixa segue o mesmo padrão definido através do **Configurador de Dimensões** na linha de Cozinhas e os módulos estão divididos entre **Inferiores e Superiores**.

# Construtor de Armários – Coz. Cava Madeira

## Divisórias

**Não Divide Fundo  
c/ Recuo Frontal**

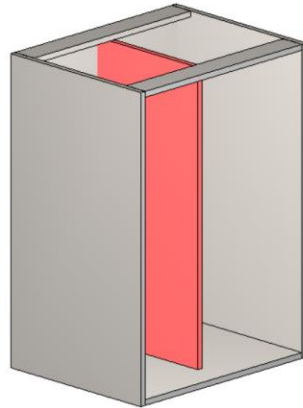

Não divide o fundo;

Recuada na frente  
do módulo  
(alinhada com as  
prateleiras).

**Divide Fundo c/  
Recuo Frontal**

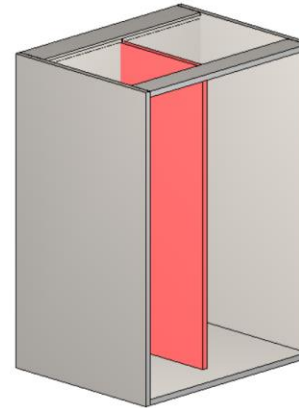

Divide o fundo;

Recuada na frente  
do módulo  
(alinhada com as  
prateleiras).

# Construtor de Armários – Coz. Cava Madeira

## Divisórias

Parcial

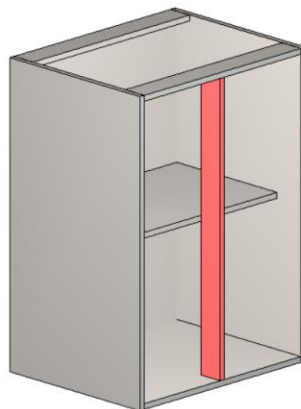

Não divide o fundo;

Alinhada com a  
frente do módulo.

# Construtor de Armários – Coz. Cava Madeira

## Divisória Parcial

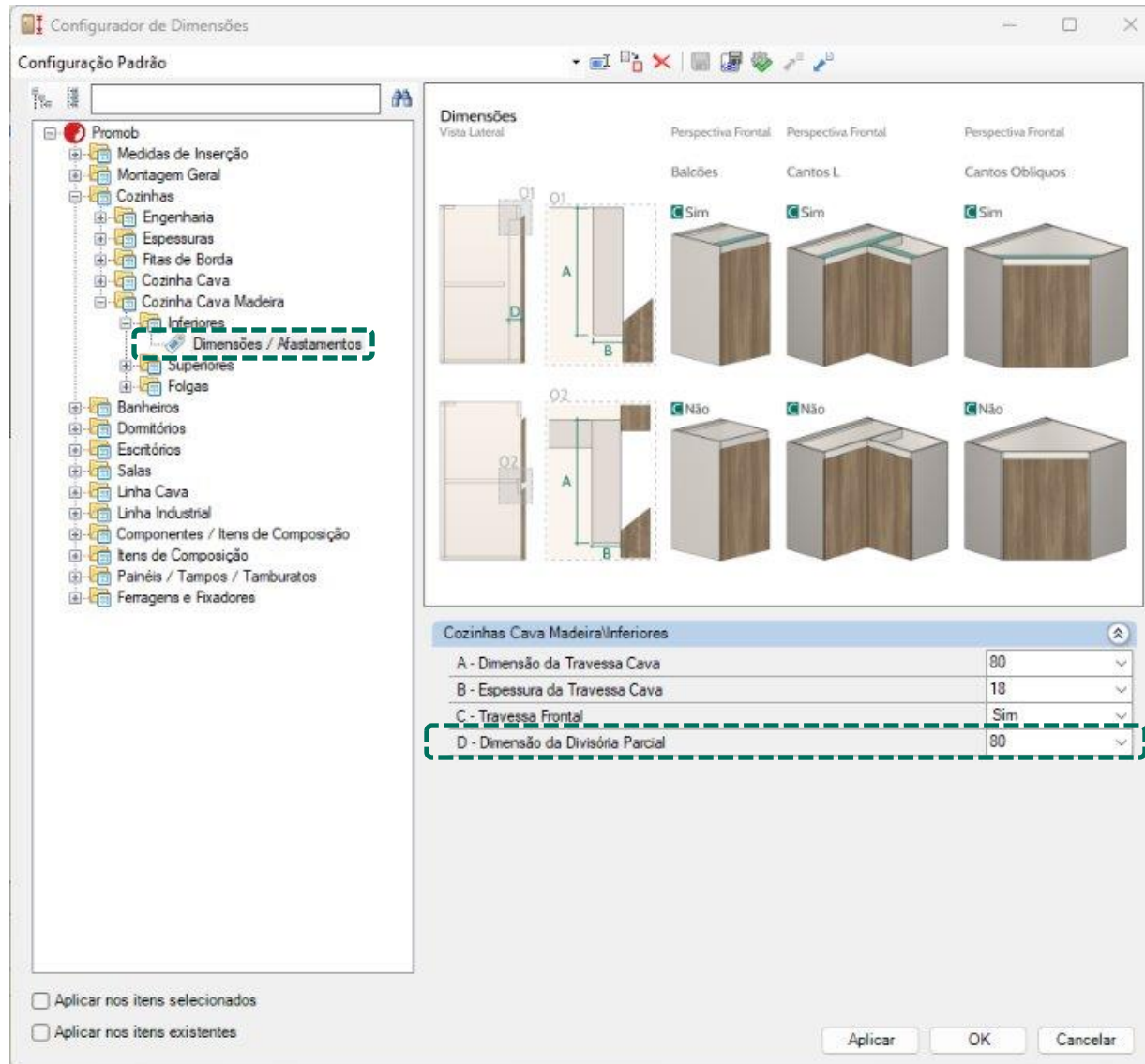

# Construtor de Armários – Coz. Cava Madeira

## Prateleiras Móveis

### C/ Recuo Frontal

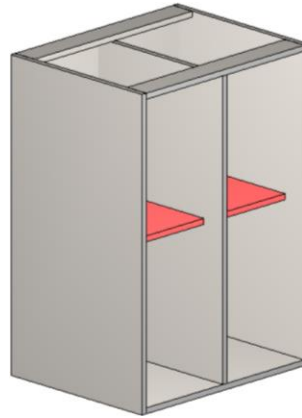

Não divide o fundo;

Recuada na frente  
do módulo;

L, Pino ou VB 135.

### S/ Recuo Frontal

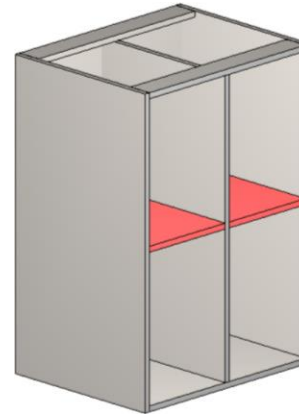

Não divide o fundo;

Alinhada com a  
frente do módulo;

L, Pino ou VB 135.

# Construtor de Armários – Coz. Cava Madeira

## Prateleiras Fixas

**Não Divide Fundo  
c/ Recuo Frontal**

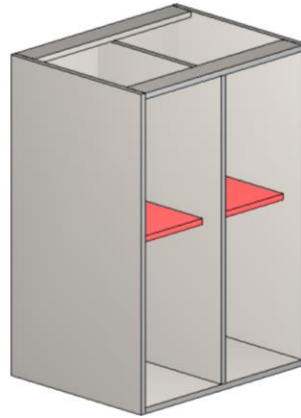

Não divide o fundo;

Recuada na frente  
do módulo;

Mesma ferragem  
da Caixa.

**Divide Fundo c/  
Recuo Frontal**

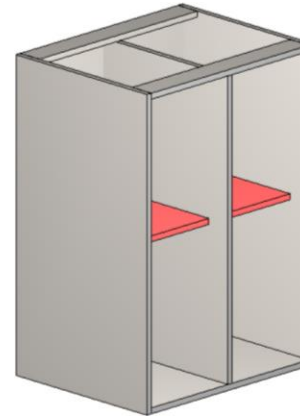

Divide o fundo;

Recuada na frente  
do módulo;

Mesma ferragem  
da Caixa.

# Construtor de Armários – Coz. Cava Madeira

## Prateleiras Fixas p/ Divisória Parcial

**Não divide fundo**

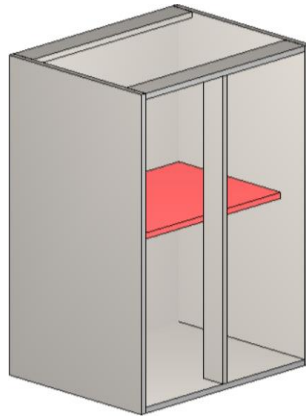

Não divide o fundo;

Recuada na frente  
do módulo;

L, Pino ou VB 135.

**Divide fundo**

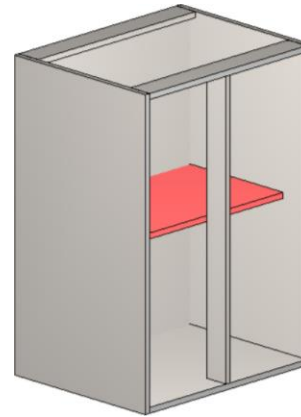

Não divide o fundo;

Recuada na frente  
do módulo;

L, Pino ou VB 135.

# Construtor de Armários – Coz. Cava Madeira

**C/ Recuo Frontal**

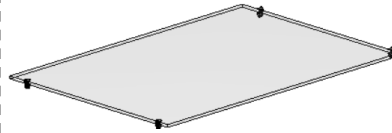

Não divide o fundo;

Recuada na frente  
do módulo.

# Construtor de Armários – Coz. Cava Madeira

## Travessa Cava

**Com Prateleira**

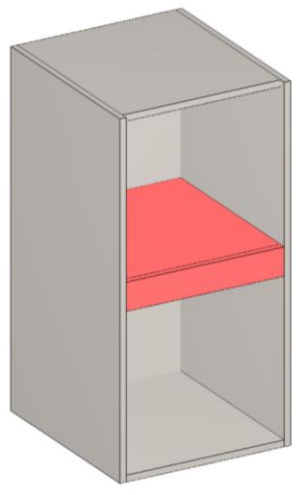

Não divide o fundo;  
Sem recuo frontal;  
Mesma ferragem da  
caixa.

**Sem Prateleira**

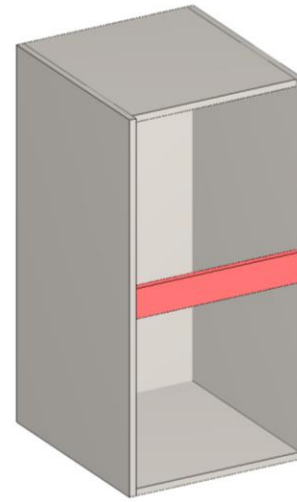

Mesma ferragem  
da caixa.

# Construtor de Armários – Coz. Cava Madeira

## Travessa Cava

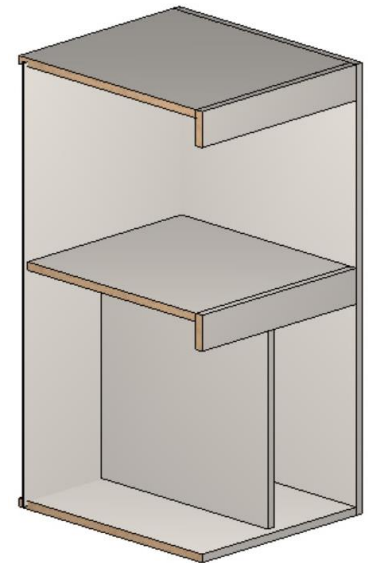
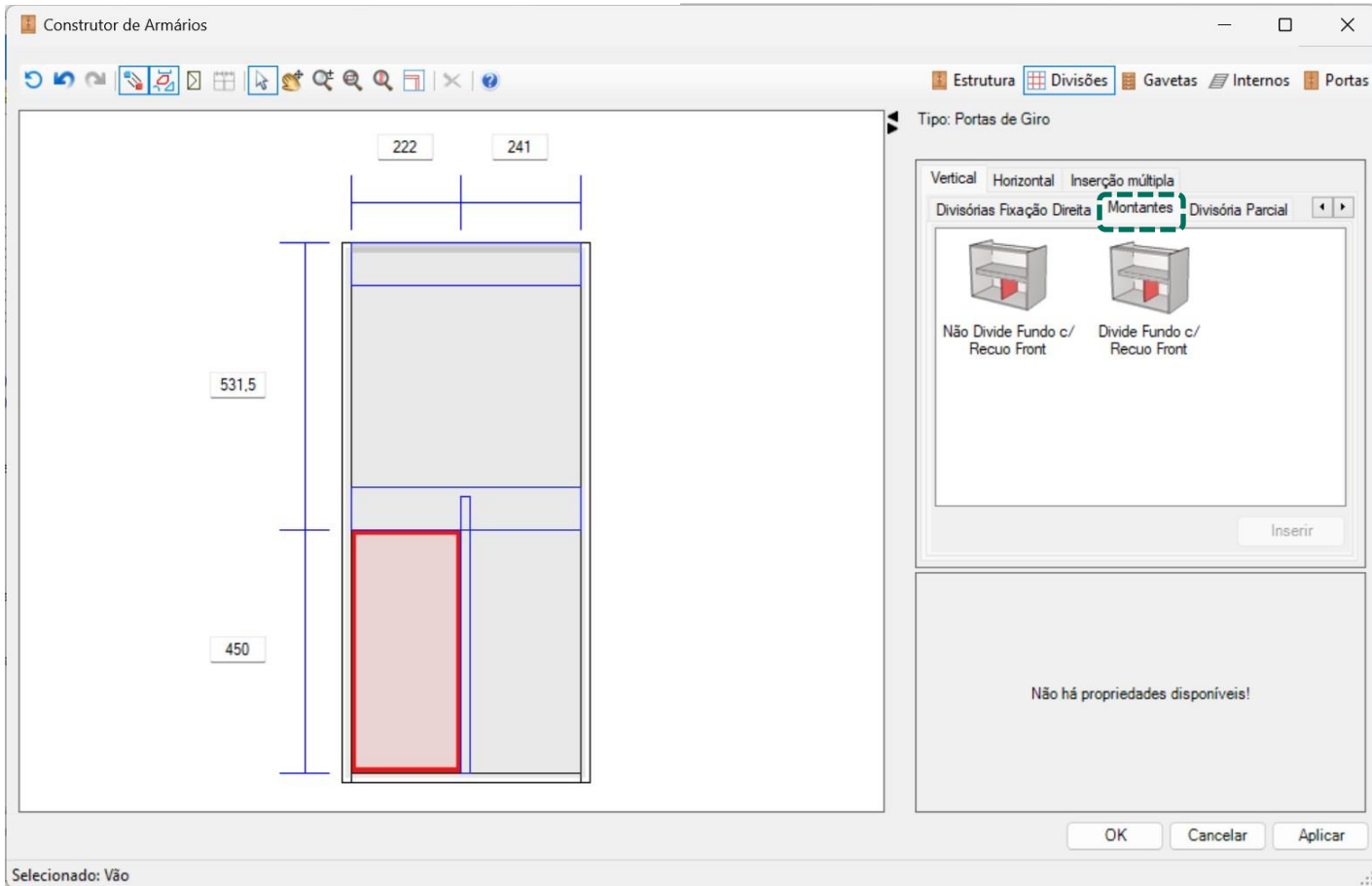

A Travessa Cava deve ser inserida **manualmente**. Para a travessa cava com prateleira, há disponível divisórias verticais de **Montantes**.

# Construtor de Armários – Coz. Cava Madeira

## Base

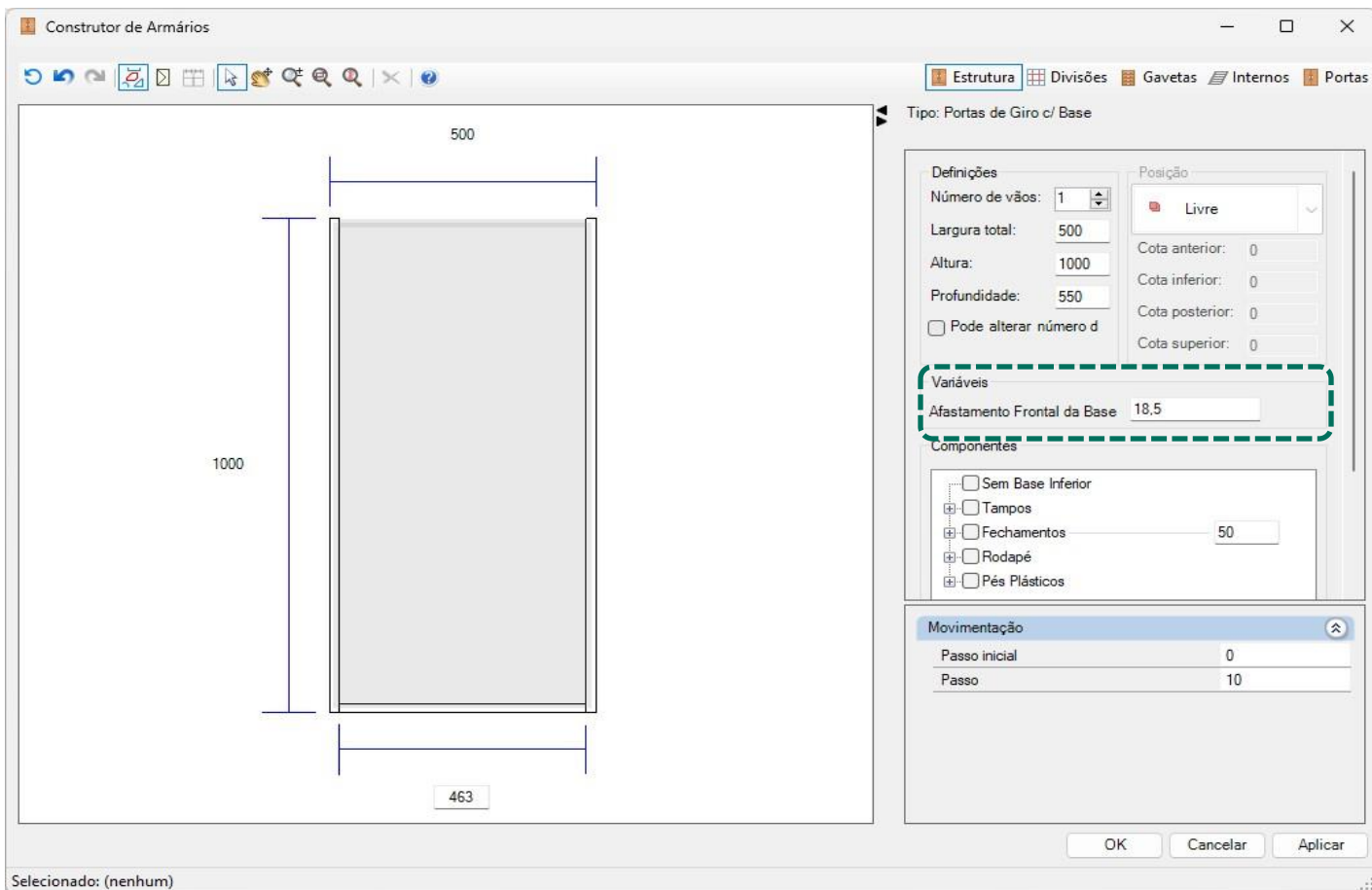

Nos módulos inferiores com porta de giro é possível realizar alterações no **afastamento da base** para receber a **travessa cava**.

# Construtor de Armários – Coz. Cava Madeira

## Travessa Cava

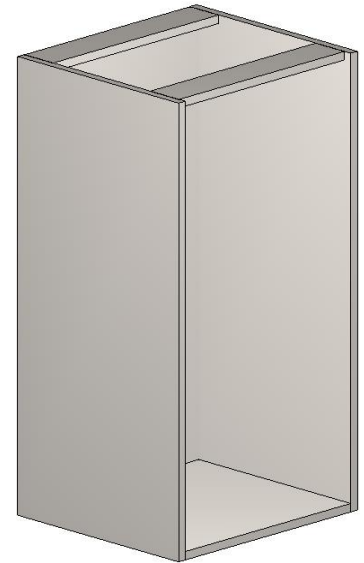
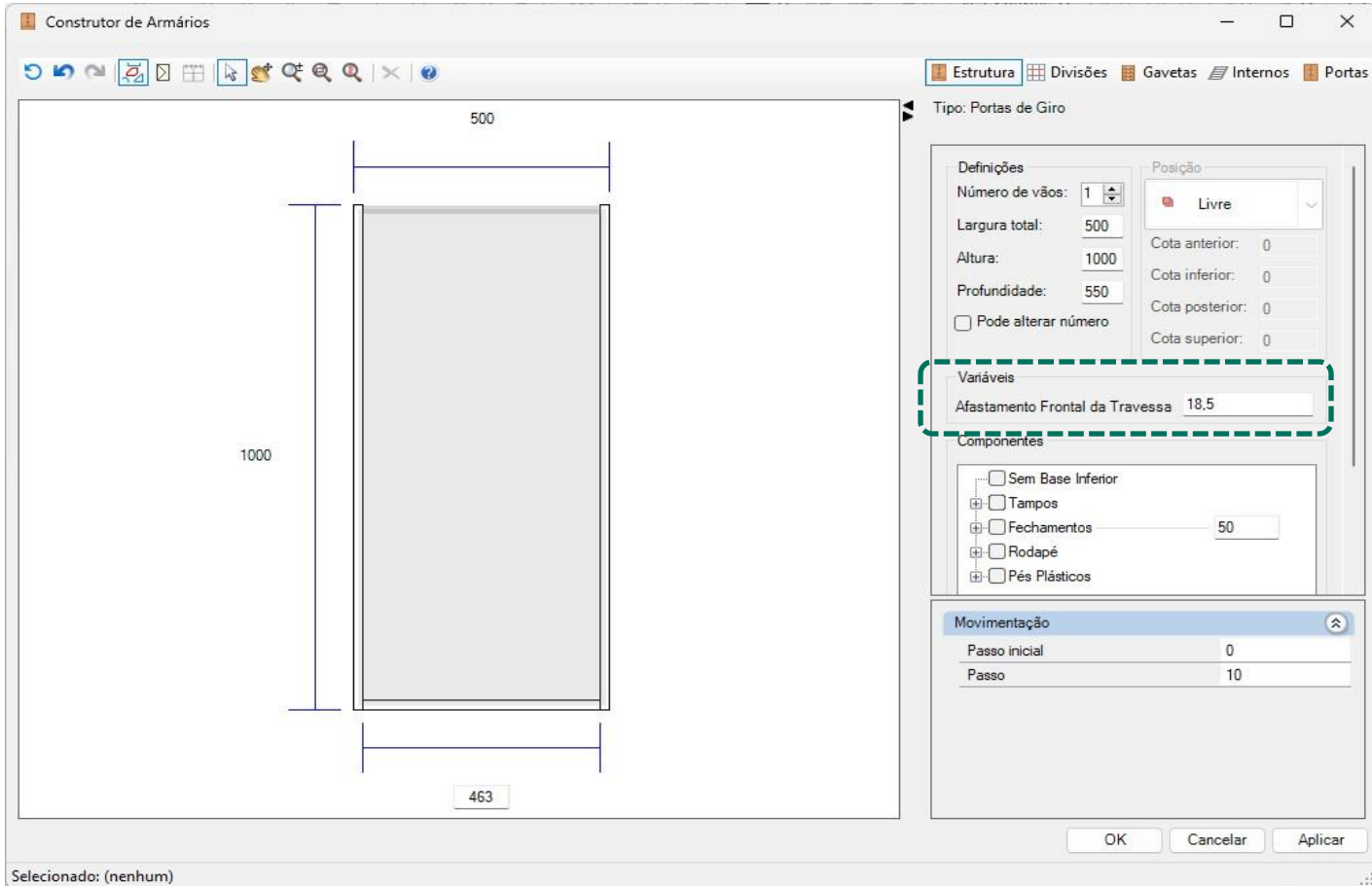

Nos módulos inferiores com porta de giro é possível realizar alterações no **afastamento da travessa frontal** para receber a **travessa cava**.

# Construtor de Armários – Coz. Cava Madeira

## Travessa Cava

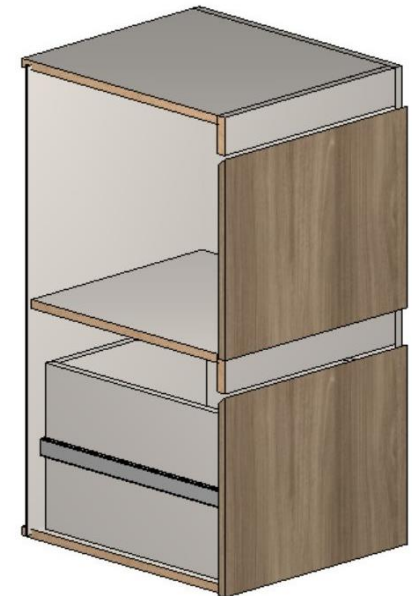
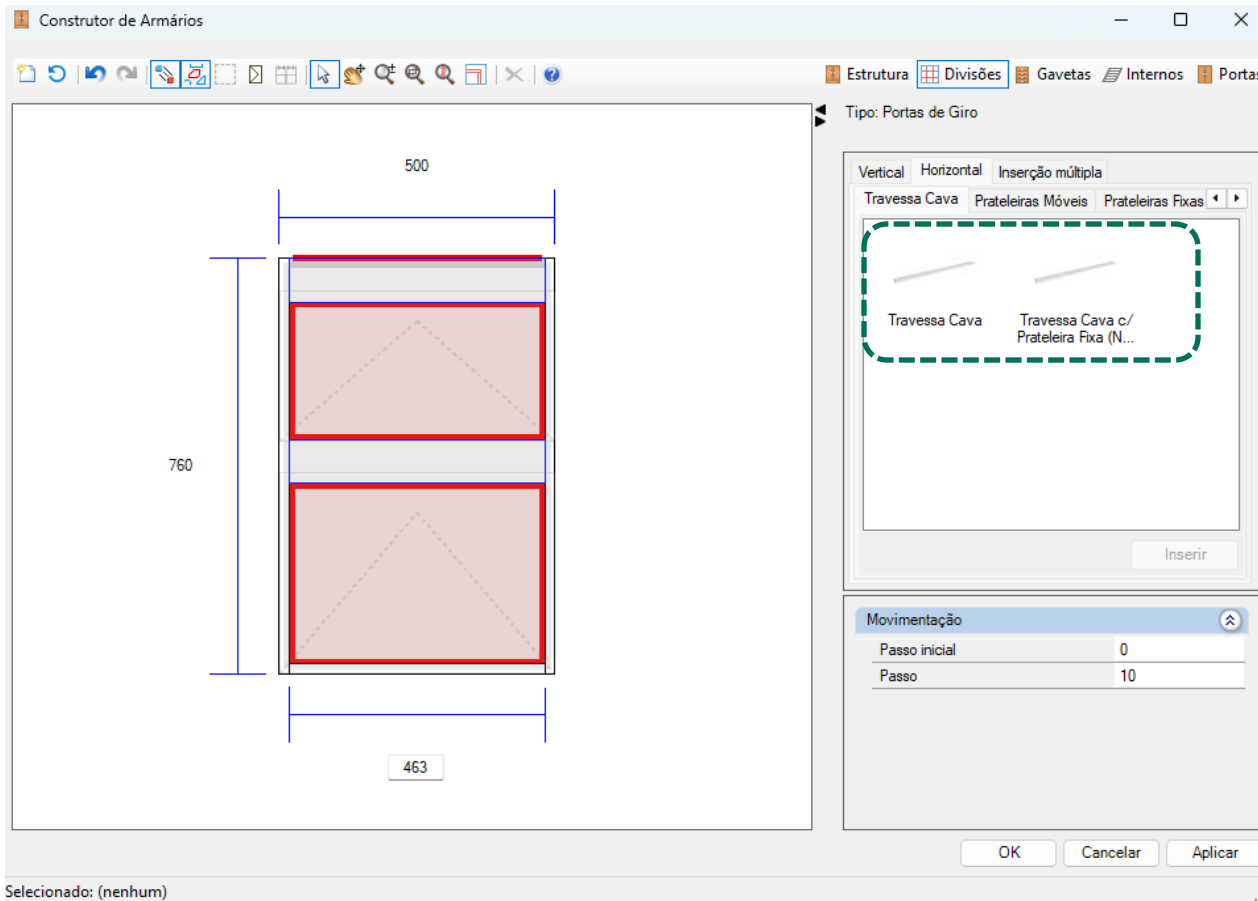

Em **gaveteiros** é necessário utilizar uma das travessas na **parte superior de portas e/ou gavetas**. Caso contrário, o redimensionamento ocorrerá de forma incorreta.

# Linha Banheiro

# Modulação – Banheiro

## Inferiores - Balcões

Nicho

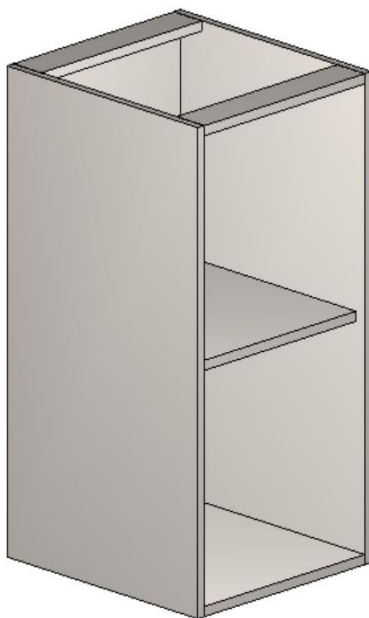

Balcão 1 Porta



Balcão 2 Portas



As dimensões dos componentes podem ser definidas no **Configurador de Dimensões** no momento do projeto.

# Modulação – Banheiro

## Inferiores - Balcões

Balcão 3 Portas



Balcão Tulha



Acessório **tulha agregado** não gera informação de furação.

# Modulação – Banheiro

## Inferiores - Balcões

Nicho +  
1 Gavetão

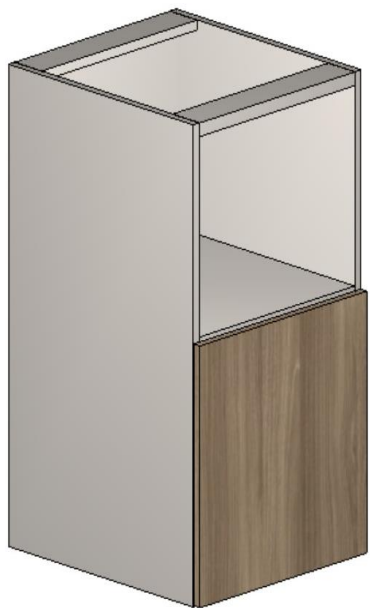

Nicho +  
1 Porta

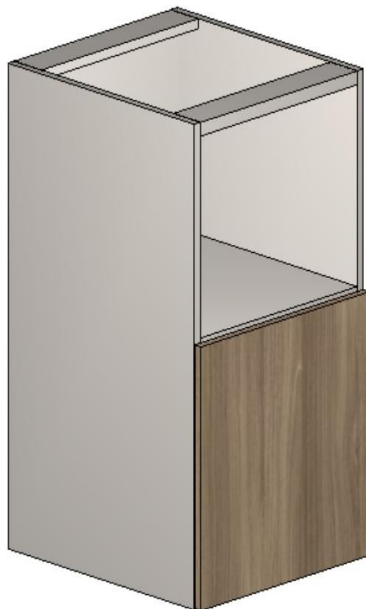

Nicho +  
2 Portas



2 Portas  
Deslizantes



Para edição da **altura do nicho** veja o próximo slide.

# Modulação – Banheiro

## Inferiores - Balcões

Nicho +  
1 Gavetão

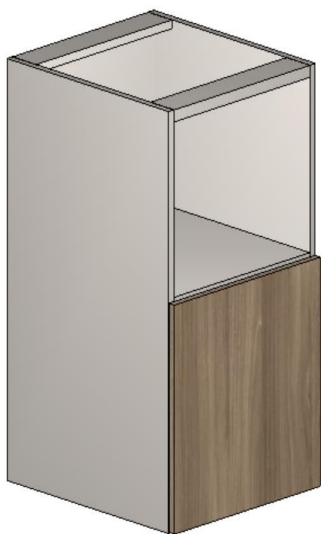

Nicho +  
1 Porta



Nicho +  
2 Portas



Ferramentas

- Aberturas
- Agregados
- Arranjo
- Modelos
- Movimentação
- Propriedades

Avançado

Módulo

Cotas

Afastamento Piso	0
Cota Anterior	3543,68
Cota Inferior	1423,97
Cota Posterior	706,32
Cota Superior	2876,03

Dimensões

Largura	600
Altura	760
Profundidade	550
Escalar	Não

Imagem

Medida Altura Vão Nicho - A

350
-----

etc| Outras

Área	Sem área
Camada	Banheiros
Observações	...

O valor da **Medida da Altura do Vão do Nicho** pode ser editado através das **Propriedades**.

# Modulação – Banheiro

## Inferiores - Gaveteiros

1 Gavetão



2 Gavetões



3 Gavetas

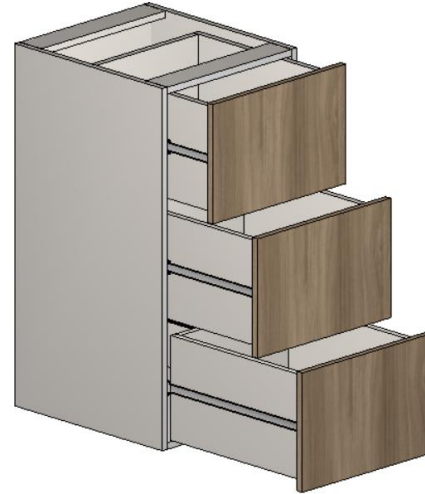

4 Gavetas

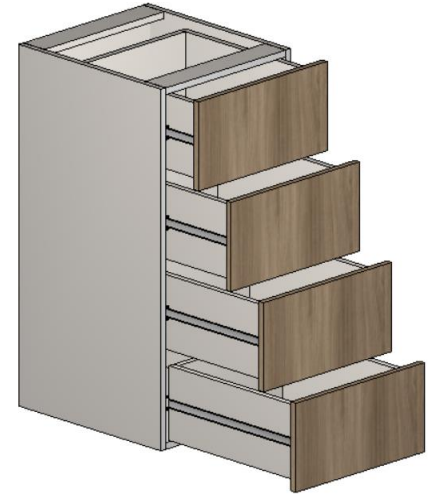

1 Porta + 1 Gavetão

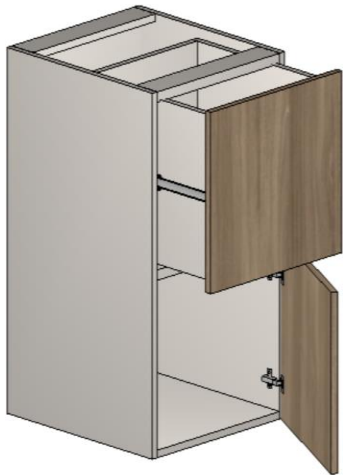

1 Porta + 2 Gav.

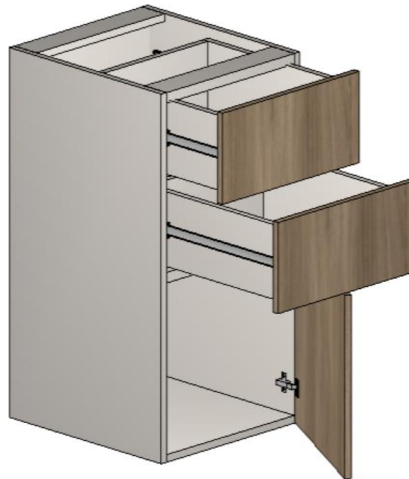

2 Portas + 1 Gav.



2 Portas + 2 Gav.

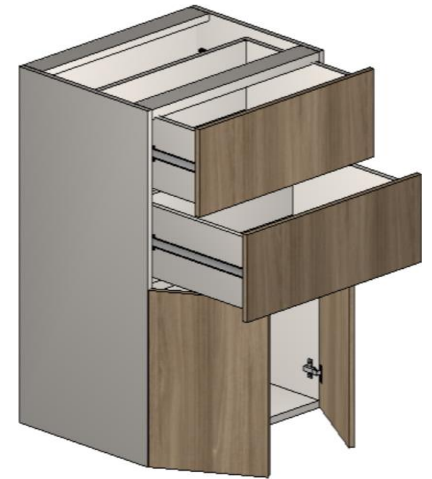

# Modulação – Banheiro

## Inferiores - Gaveteiros

1 Basculante + 1 Gav.

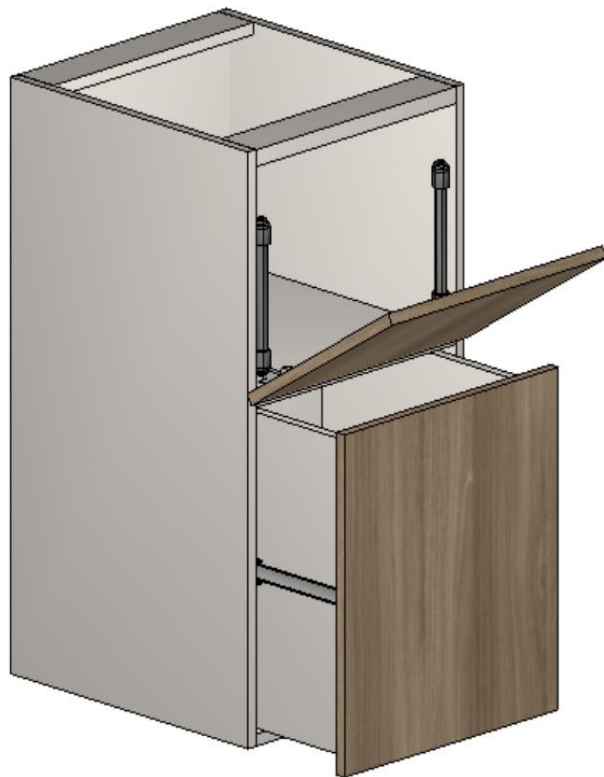

Os pistões agregados à basculante, são identificados como pistão com força inversa (PISTINV). Os pistões não geram informação de furação. Ver slide sobre pistões.

# Modulação – Banheiro

## Superiores

Nicho

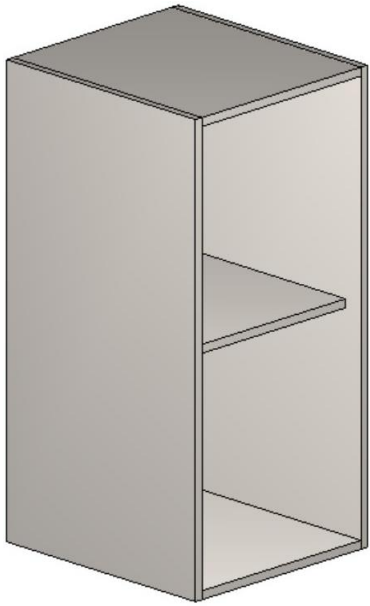

1 Porta



2 Portas



2 Portas Deslizantes



# Modulação – Banheiro

## Portas - Deslizantes

O modelo de porta pode ser **alterado** depois de inserida no ambiente, pela aba **Modelos**.

s/ Fechamento

c/ Fechamento



Inserção por **hot point**: Arrastar a porta deslizante e selecionar os 3 pontos do vão em que ela será inserida.



# Modulação – Banheiro

## Cantoneiras - Inferiores

Diagonal - Esquerda

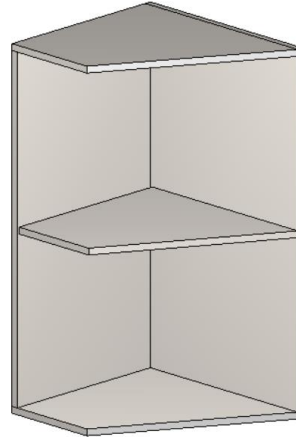

Diagonal - Direita

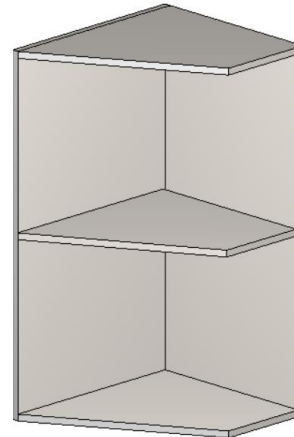

Chanfrado - Direito

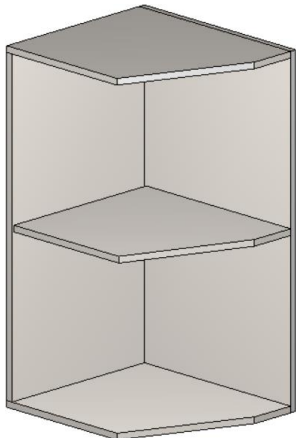

Chanfrado - Esquerdo

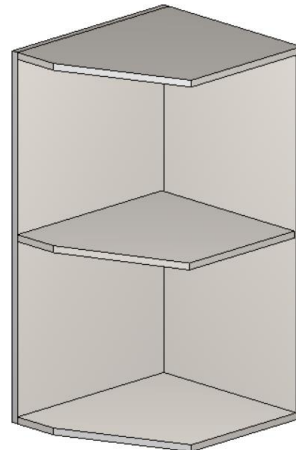

Curvo - Esquerdo

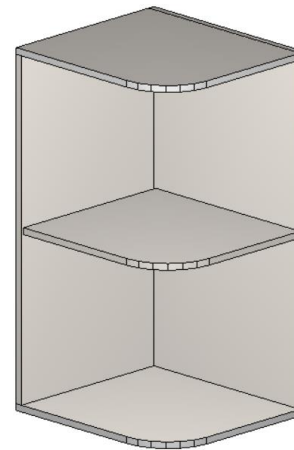

Curvo - Direito

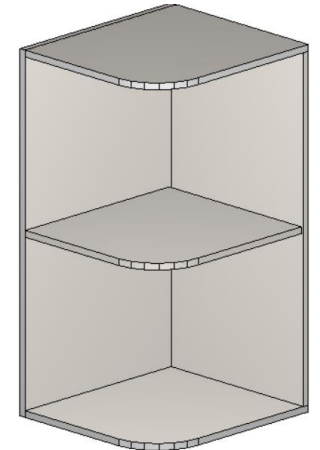

Os módulos podem ter suas prateleiras alteradas na aba "Agregados"

# Linha Dormitório

# Modulação – Dormitórios

- Na biblioteca do Promob Enterprise ficam disponíveis os módulos de armário de canto e bancadas inferiores. Os demais módulos da linha de armários para dormitórios são construídos pelo **Construtor de Armários**.
- Estão disponíveis nas opções de módulos com ou sem rodapé.

# Modulação – Dormitórios

## Altos

1 Porta



2 Portas



2 Porta c/ Cab + Gav



2 Porta c/ Cab



As dimensões dos componentes podem ser definidas no **Configurador de Dimensões** no momento do projeto.

# Modulação – Dormitórios

## Altos – Cantos Oblíquos

### Canto Oblíquo 1 Porta c/ Rodapé



### Canto Oblíquo 1 Porta s/ Rodapé

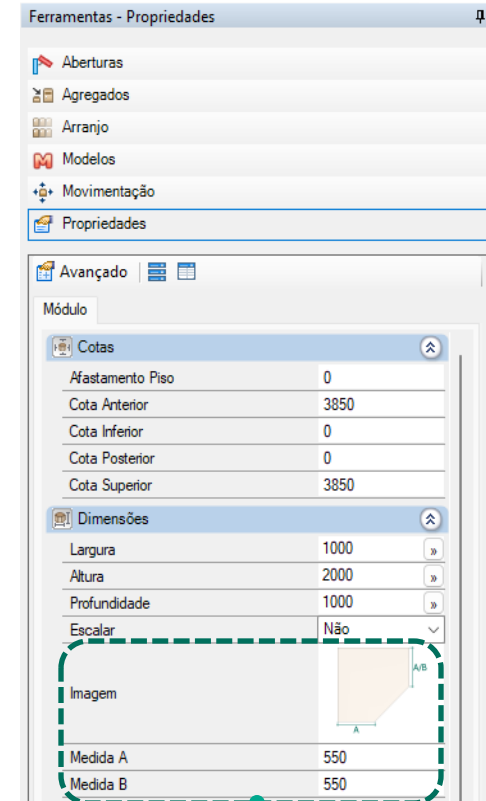
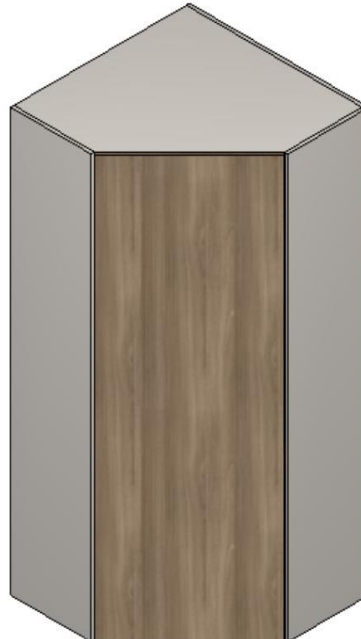

Os valores da **medida A e B** podem ser editados através das **propriedades**.

Através do **Configurador de Dimensões** é possível permitir se os valores possam ser **iguais** ou **diferentes** para os campos A e B dos Cantos Oblíquos. Caso o valor aplicado seja **"Não"**, ambas as laterais respeitarão apenas o **campo A**.

Também através do **Configurador de Dimensões** é possível escolher entre utilizar caixa **com recorte** ou **sem recorte**. A dimensão do recorte da **Caixa com Recorte** pode ser definida através do **Configurador de Dimensões**.

# Modulação – Dormitórios

## Altos – Cantos Oblíquos

### Canto Oblíquo 2 Portas c/ Rodapé



### Canto Oblíquo 2 Portas s/ Rodapé

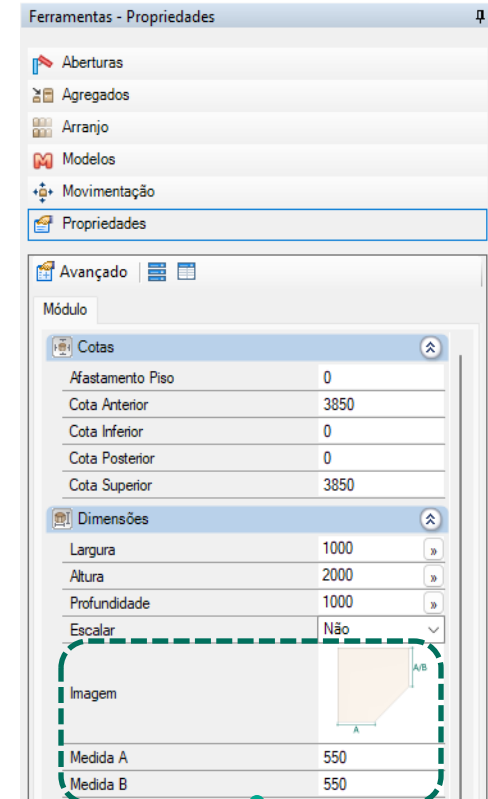
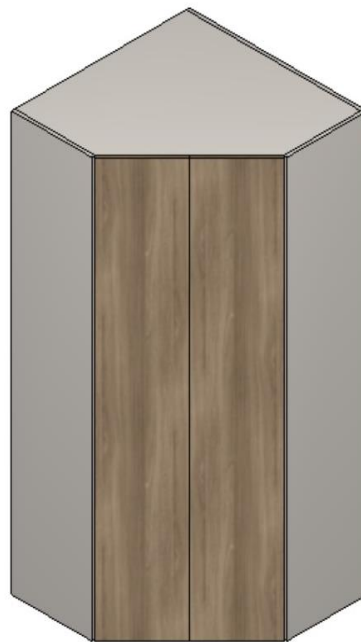

Os valores da **medida A e B** podem ser editados através das **propriedades**.

Através do **Configurador de Dimensões** é possível permitir se os valores possam ser **iguais** ou **diferentes** para os campos A e B dos Cantos Oblíquos. Caso o valor aplicado seja **"Não"**, ambas as laterais respeitarão apenas o **campo A**.

Também através do **Configurador de Dimensões** é possível escolher entre utilizar caixa **com recorte** ou **sem recorte**. A dimensão do recorte da **Caixa com Recorte** pode ser definida através do **Configurador de Dimensões**.

# Modulação – Dormitórios

## Altos – Cantos L

### Canto L c/ Rodapé

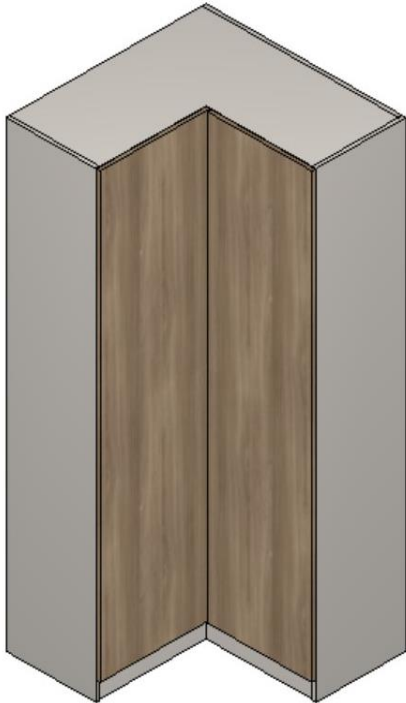

### Canto L s/ Rodapé

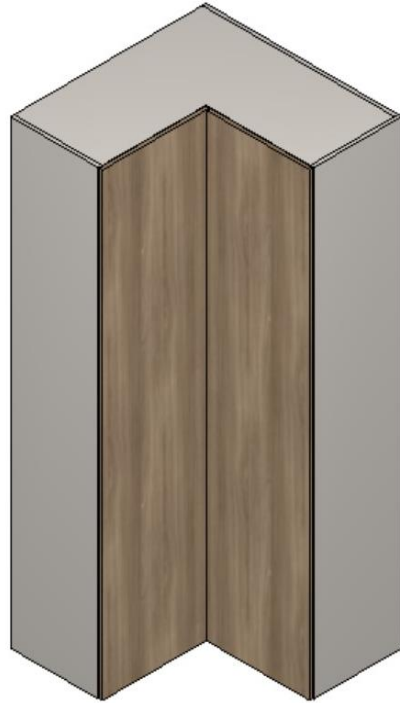

Ferramentas - Propriedades

- Aberturas
- Agregados
- Arranjo
- Modelos
- Movimentação
- Propriedades

Avançado

Módulo: Materiais

Cotas

Afastamento Piso	0
Cota Anterior	4312,72
Cota Inferior	235,5
Cota Posterior	-462,72
Cota Superior	0

Dimensões

Largura	1000
Altura	2000
Profundidade	1000
Escalar	Não

Imagem

Medida A	550
Medida B	550

Os valores das **medidas A e B** podem ser editados através das **propriedades**.  
 Através do **Configurador de Dimensões** é possível escolher entre utilizar caixa **com recorte**  
 ou **sem recorte**. A dimensão do recorte da **Caixa com Recorte** pode ser definida através do  
**Configurador de Dimensões**.

# Modulação – Dormitórios

## Altos – Cantos L e Oblíquos

Configurador de Dimensões

Configuração Padrão

Promob

- Medidas de Inserção
- Montagem Geral
- Cozinhas
- Banheiros
- Dormitórios
  - Engenharia
    - Estrutura
    - Folgas
    - Ajustes Cantos
      - Cantos L / Oblíquo**
      - Cantos Retos
    - Gavetas
    - Espessuras
    - Fitas de Borda
  - Escritórios
  - Salas
  - Linha Cava
  - Linha Industrial
  - Componentes / Itens de Composição
  - Itens de Composição
  - Painéis / Tampos / Tamburatos
  - Ferragens e Fixadores

**Cantos L / Oblíquo**  
Perspectiva Traseira

A Não\*    A Sim    B Não    B Sim

\*Quando utilizado a opção de caixa sem recorte, a lateral traseira não recebe os afastamentos e recuos aplicados nas peças de fundo.

Vista Superior

E Não    F Não    E Sim    F Sim    G Não\*    G Sim\*

\*A letra G permite que os valores possam ser iguais ou diferentes para os campos A e B dos Cantos Oblíquos. Caso o valor aplicado seja "Não", ambas laterais respeitarão apenas o campo A.

Dormitórios\Cantos L / Oblíquo / Armários

A - Fundo com Recorte e Travessas	NAO
B - Recorte Traseiro Canto L / Oblíquo	NAO
C - Largura do Conjunto de Travessas Fundo Canto L	120
D - Profundidade do Conjunto de Travessas Fundo Canto L	120
E - Prateleira Dividida	NAO
F - Base Dividida	NAO
G - Permite Profundidade Diferente para Laterais	Não

Dormitórios\Cantos L / Oblíquo / Bancada

Aplicar nos itens selecionados

Aplicar nos itens existentes

Aplicar    OK    Cancelar

# Modulação – Dormitórios

## Altos – Cantos Retos

### Canto Reto Esq./Dir. c/ Rodapé

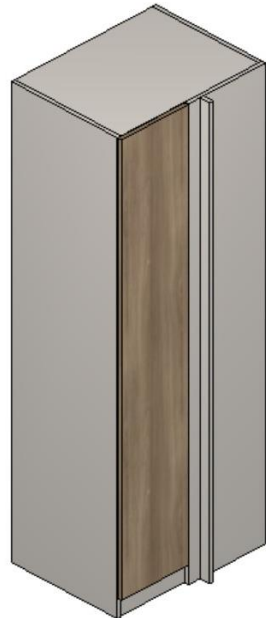

### Canto Reto Esq./Dir. s/ Rodapé

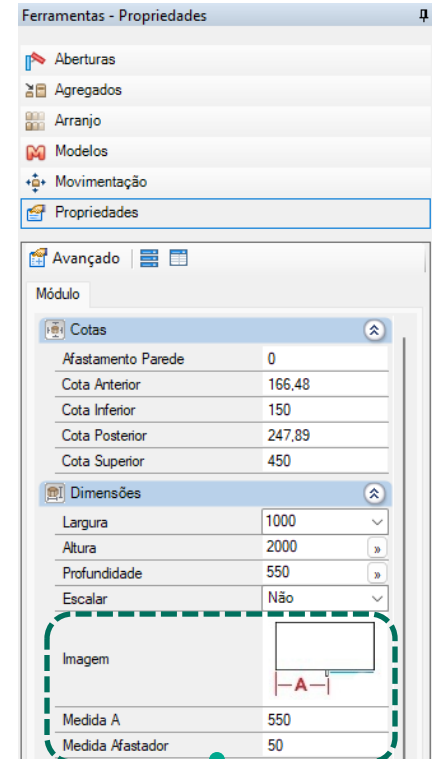
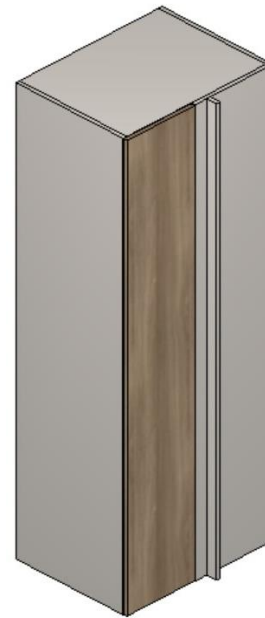

**Medida A** pode ser editada nas propriedades do módulo durante o projeto.

Possibilidade de aumentar quantidade de prateleiras através dos agregados.

A porta cega pode ser escolhida entre Inteira ou Parcial pelo **Painel de Propriedades**.

A dimensão da porta cega parcial pode ser editada pelo **Painel de Propriedades**.

A dimensão mínima da porta cega parcial pode ser editada pelo **Configurador de Dimensões**.

# Modulação – Dormitórios

## Superiores

1 Porta

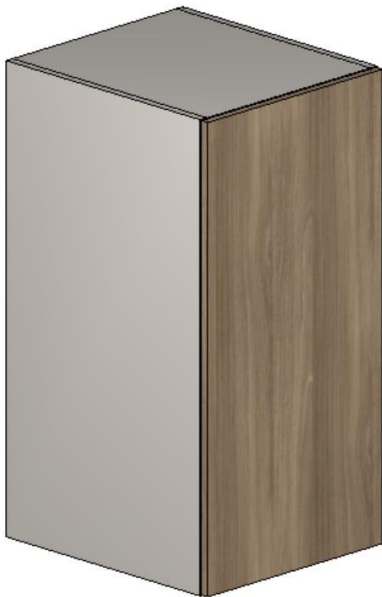

2 Portas



2 Portas Deslizantes



As dimensões dos componentes podem ser definidas no **Configurador de Dimensões** no momento do projeto.

# Modulação – Dormitórios

## Superiores

### Basculante 1 Porta

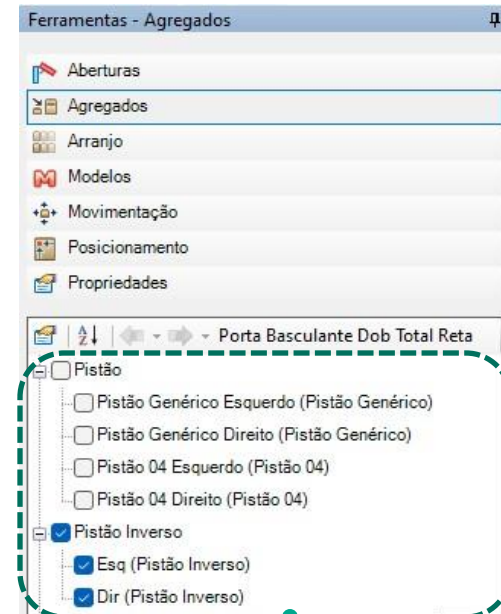

Os módulos podem ter suas prateleiras alteradas na aba “Agregados”  
Os pistões agregados aos armários podem ser escolhidos entre pistão com **força inversa** ou **pistão convencional**, onde podem ser identificados nos documentos exportados como **PIST** e **PISTINV**. Os pistões **não** geram informação de furação.

# Modulação – Dormitórios

## Bancadas – Cantos L

### Canto L c/ Rodapé



### Canto L s/ Rodapé

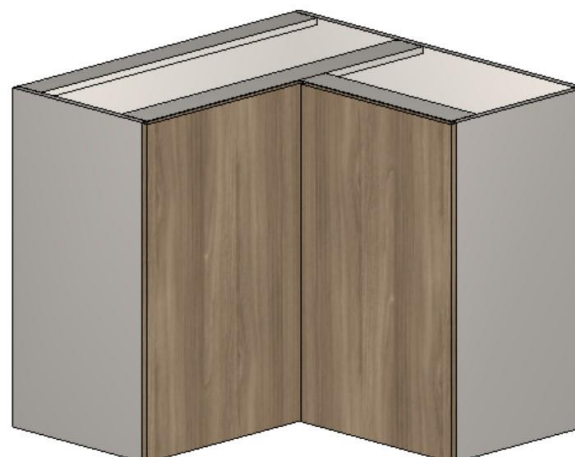

Ferramentas - Propriedades

- Aberturas
- Agregados
- Arranjo
- Modelos
- Movimentação
- Propriedades

Avançado

Módulo | Materiais

Cotas

Afastamento Piso	0
Cota Anterior	2898,69
Cota Inferior	821,59
Cota Posterior	951,31
Cota Superior	3028,41

Dimensões

Largura	1000
Altura	900
Profundidade	1000

Escalar: Não

Imagem

Medida A	550
Medida B	550

Os valores das **medidas A e B** podem ser editados através das **propriedades**.  
 Através do **Configurador de Dimensões** é possível escolher entre utilizar caixa **com recorte**  
 ou **sem recorte**. A dimensão do recorte da **Caixa com Recorte** pode ser definida através do  
**Configurador de Dimensões**.

# Modulação – Dormitórios

## Bancadas – Cantos Oblíquos

### Canto Oblíquo 1 e 2 portas c/ Rodapé

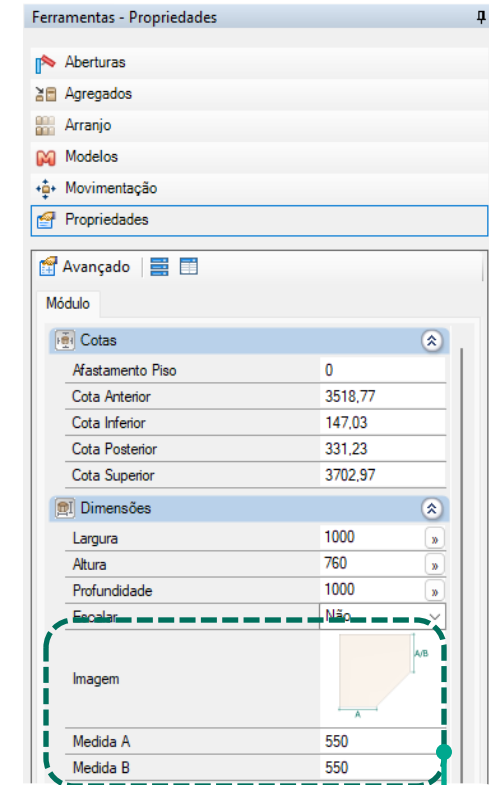

Os valores da **medida A e B** podem ser editados através das **propriedades**.

Através do **Configurador de Dimensões** é possível permitir se os valores possam ser **iguais** ou **diferentes** para os campos A e B dos Cantos Oblíquos. Caso o valor aplicado seja **"Não"**, ambas as laterais respeitarão apenas o **campo A**.

Também através do **Configurador de Dimensões** é possível escolher entre utilizar caixa **com recorte** ou **sem recorte**. A dimensão do recorte da **Caixa com Recorte** pode ser definida através do **Configurador de Dimensões**.

# Modulação – Dormitórios

## Bancadas – Cantos Oblíquos

### Canto Oblíquo 1 e 2 portas s/ Rodapé

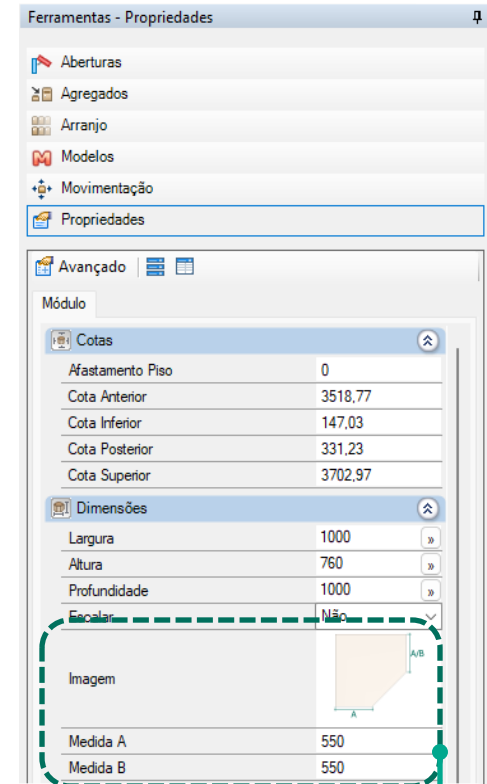

Os valores da **medida A e B** podem ser editados através das **propriedades**.

Através do **Configurador de Dimensões** é possível permitir se os valores possam ser **iguais** ou **diferentes** para os campos A e B dos Cantos Oblíquos. Caso o valor aplicado seja **"Não"**, ambas as laterais respeitarão apenas o **campo A**.

Também através do **Configurador de Dimensões** é possível escolher entre utilizar caixa **com recorte** ou **sem recorte**. A dimensão do recorte da **Caixa com Recorte** pode ser definida através do **Configurador de Dimensões**.

# Modulação – Dormitórios

## Bancadas – Cantos Retos

### Canto Reto Esq./Dir. c/ Rodapé

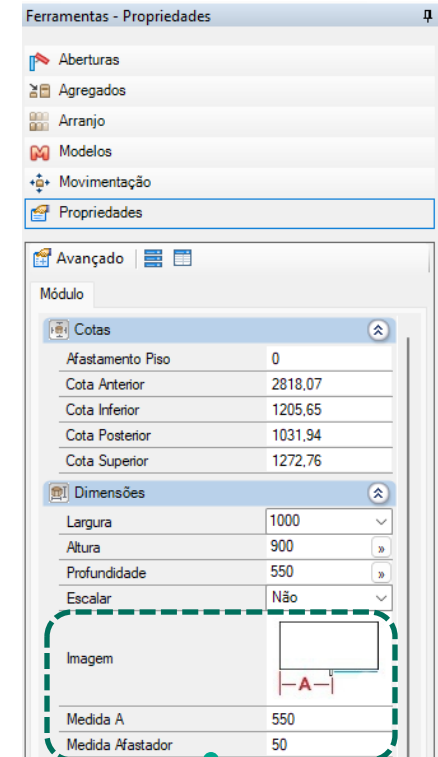
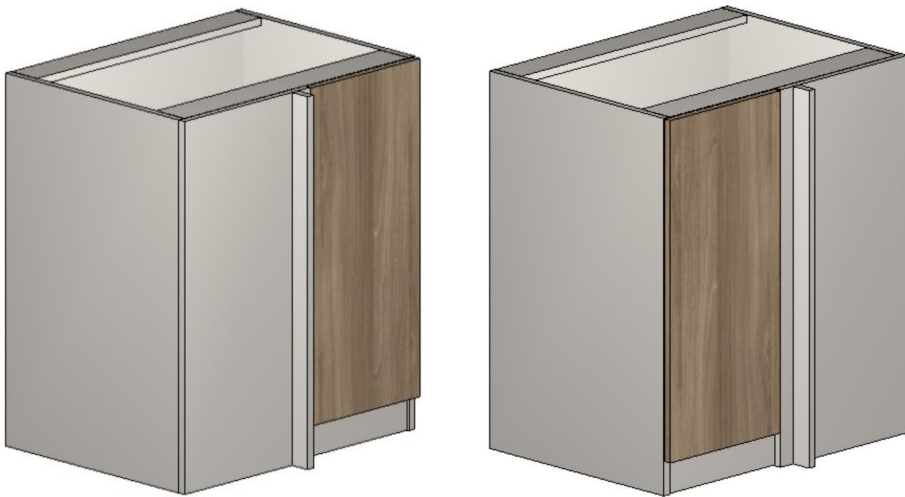

**Medida A** pode ser editada nas propriedades do módulo durante o projeto.  
 Possibilidade de aumentar quantidade de prateleiras através dos agregados.  
 A porta cega pode ser escolhida entre Inteira ou Parcial pelo **Painel de Propriedades**.  
 A dimensão da porta cega parcial pode ser editada pelo **Painel de Propriedades**.  
 A dimensão mínima da porta cega parcial pode ser editada pelo **Configurador de Dimensões**.

# Modulação – Dormitórios

## Bancadas – Cantos Retos

### Canto Reto Esq./Dir. s/ Rodapé

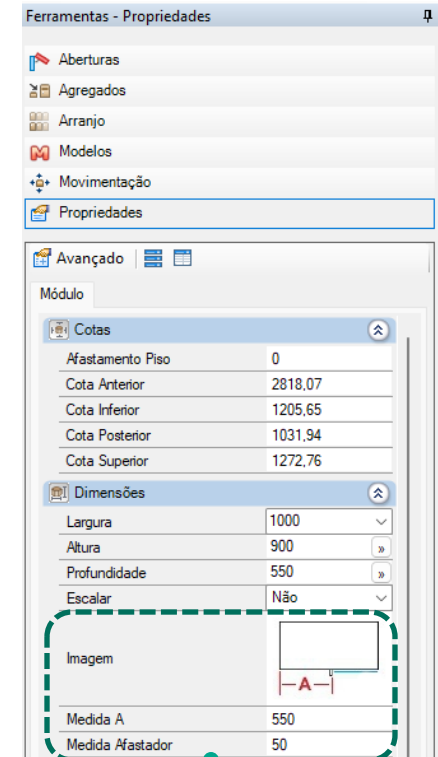
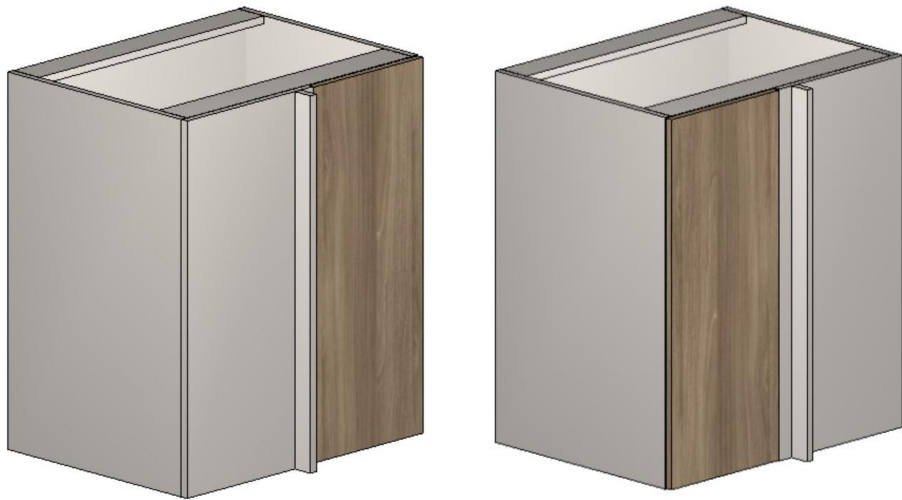

**Medida A** pode ser editada nas propriedades do módulo durante o projeto.  
 Possibilidade de aumentar quantidade de prateleiras através dos agregados.  
 A porta cega pode ser escolhida entre Inteira ou Parcial pelo **Painel de Propriedades**.  
 A dimensão da porta cega parcial pode ser editada pelo **Painel de Propriedades**.  
 A dimensão mínima da porta cega parcial pode ser editada pelo **Configurador de Dimensões**.

# Modulação – Dormitórios

## Balcões

Portas de Giro



Portas Deslizantes



Portas de Giro



Portas Deslizantes



Com Base Superior

Sem Base Superior

Largura, altura e profundidade podem ser alteradas através do **Construtor de Armários**;  
Possibilidade de aumentar quantidade de prateleiras através do **Construtor de Armários**.

# Modulação – Dormitórios

## Bancadas - Balcões

Nicho  
c/ Rodapé

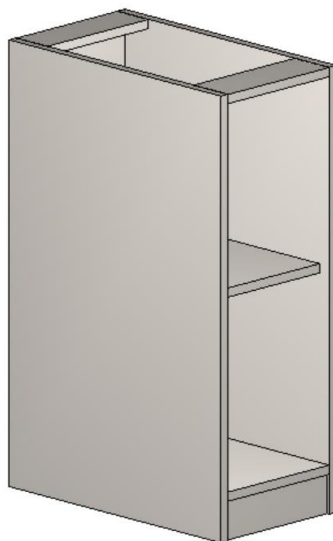

Nicho  
s/ Rodapé

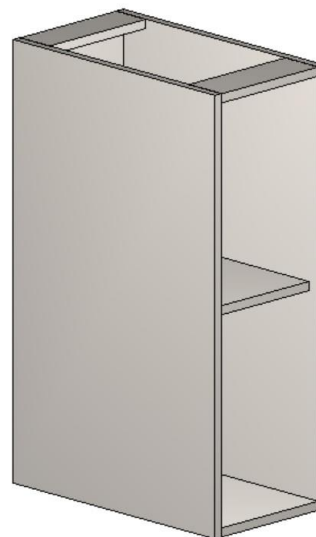

Largura, altura e profundidade podem ser alteradas através do **Construtor de Armários**;  
Possibilidade de aumentar quantidade de prateleiras através do **Construtor de Armários**.

# Modulação – Dormitórios

## Bancadas - Balcões

Balcão 1 Porta  
c/ Rodapé



Balcão 1 Porta  
s/ Rodapé



Balcão 2 Portas  
c/ Rodapé



Balcão 2 Portas  
s/ Rodapé



Largura, altura e profundidade podem ser alteradas através do **Construtor de Armários**;  
Possibilidade de aumentar quantidade de prateleiras através do **Construtor de Armários**.

# Modulação – Dormitórios

## Bancadas - Gaveteiros

### 1 Gaveta c/ e s/ Rodapé

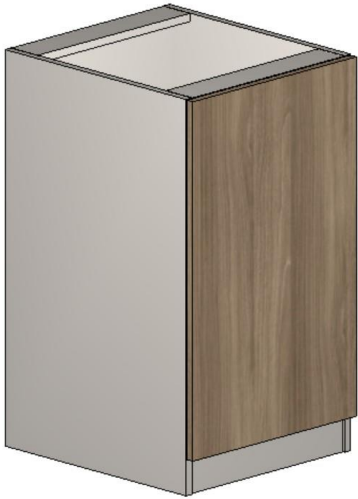

### 2 Gavetas c/ e s/ Rodapé



### 3 Gavetas c/ e s/ Rodapé

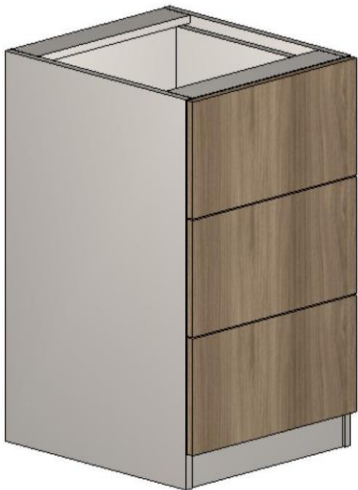

### 4 Gavetas c/ e s/ Rodapé

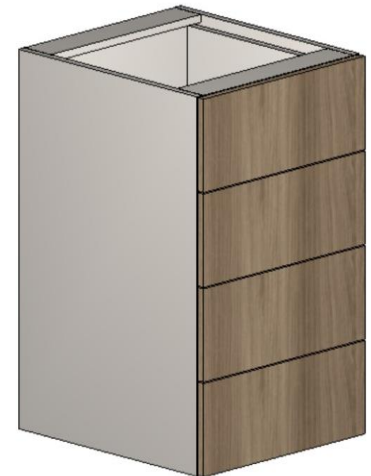

# Modulação – Dormitórios

## Mesas de Cabeceira

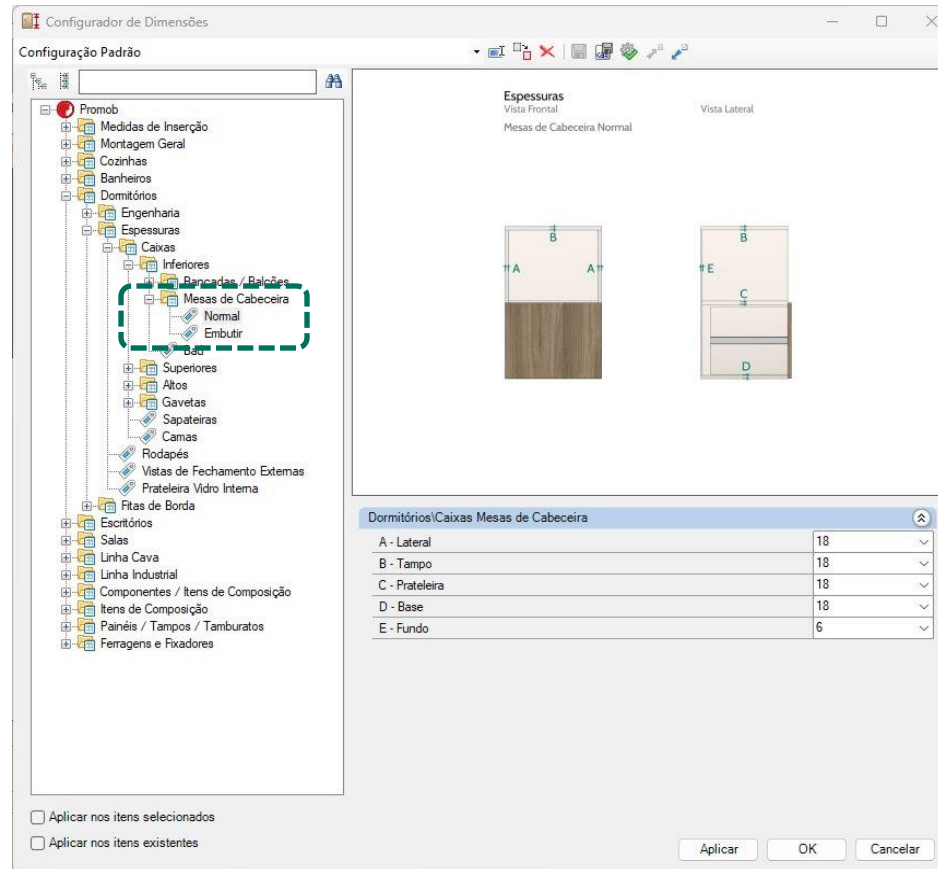

Estão disponíveis na biblioteca mesas de cabeceira com **frentes externas** e **frentes embutidas**. As espessuras dos componentes podem ser definidas através do **Configurador de Dimensões**.

# Modulação – Dormitórios

## Mesas de Cabeceira

### 2 Gavetões

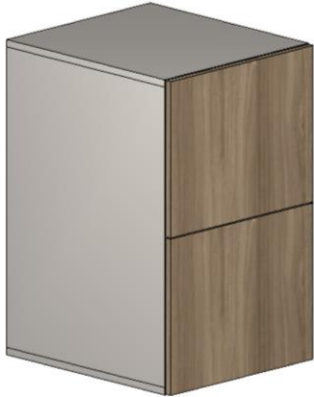

Frentes Externas



Frentes Embutidas

### 3 Gavetas



Frentes Externas



Frentes Embutidas

### 4 Gavetas



Frentes Externas



Frentes Embutidas



# Modulação – Dormitórios

## Mesas de Cabeceira

Nicho + 1 Gaveta



Frentes Externas



Frentes Embutidas

Nicho + 2 Gavetas



Frentes Externas



Frentes Embutidas



# Modulação – Dormitórios

## Mesas de Cabeceira

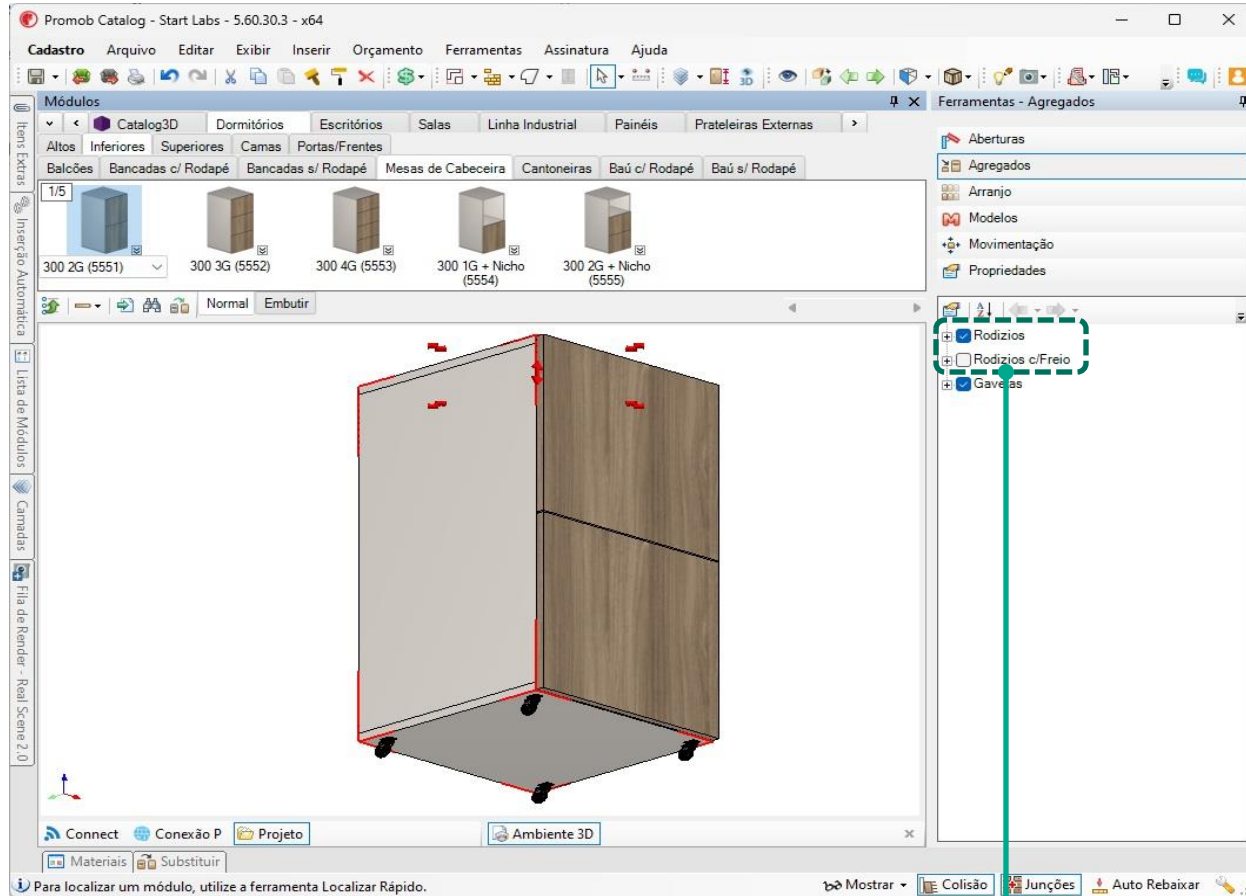

Os módulos **Mesas de Cabeceira** possuem a opção de inserção de rodízios através da aba de Agregados.

# Modulação – Dormitórios

## Mesas de Cabeceira

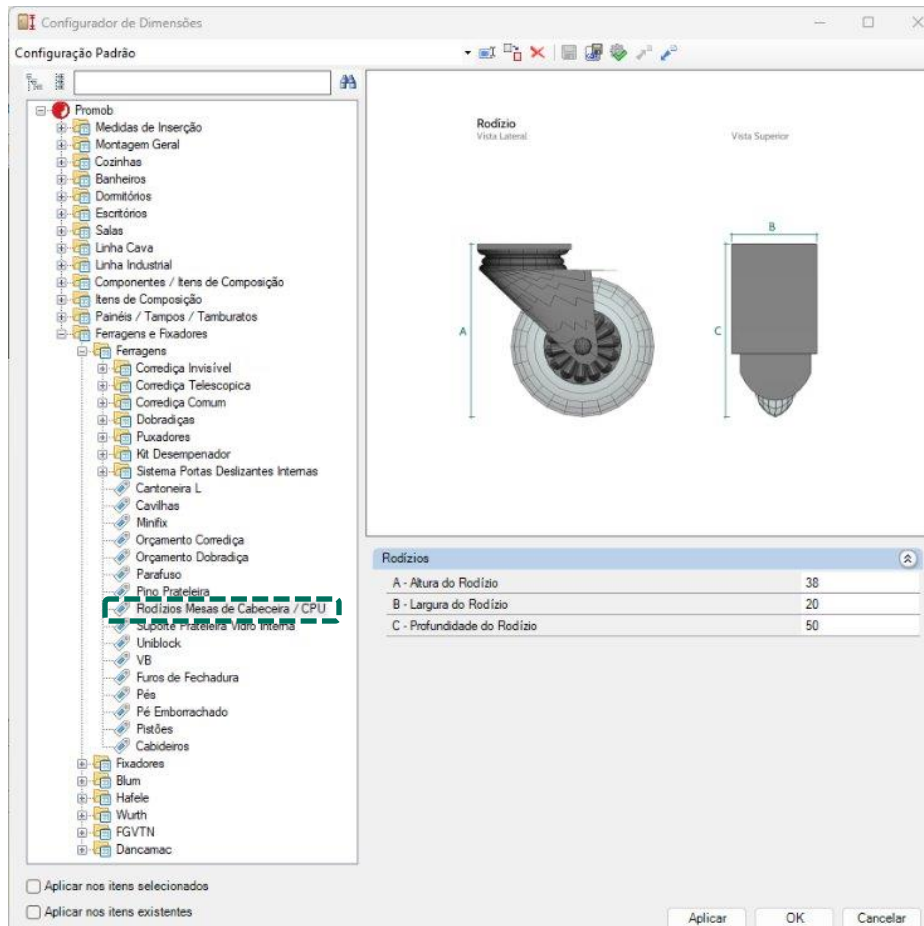

A altura dos rodízios pode ser alterada através do **Configurador de Dimensões**.

# Modulação – Dormitórios

## Baú

Baú c/ Rodapé



Baú s/ Rodapé

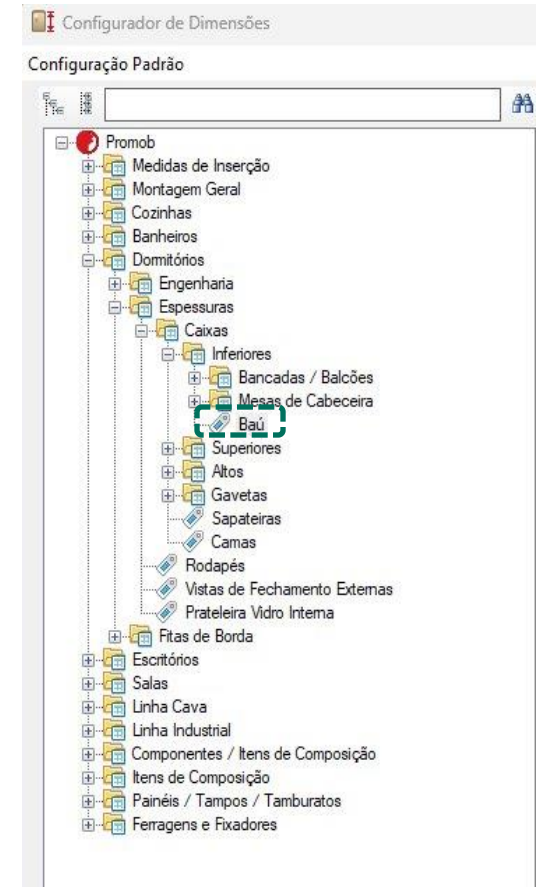
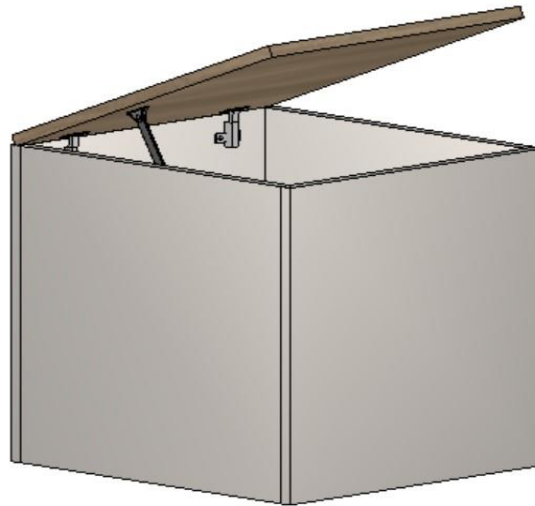

As espessuras dos componentes do módulo podem ser definidas no **Configurador de Dimensões** no momento do projeto.

# Modulação – Dormitórios

## Cantoneiras

Diagonal Esq/Dir c/ Rodapé

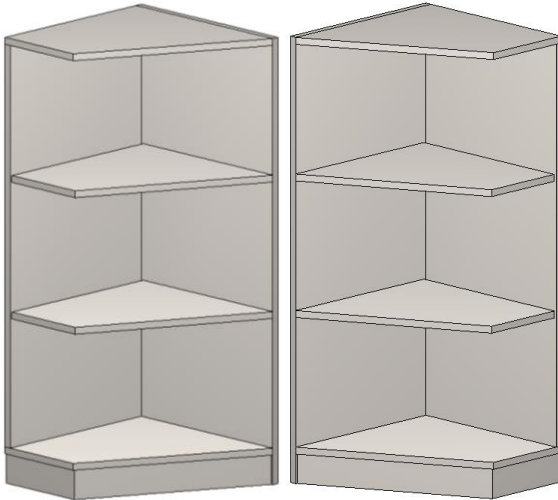

Chanfrado Esq/Dir c/ Rodapé

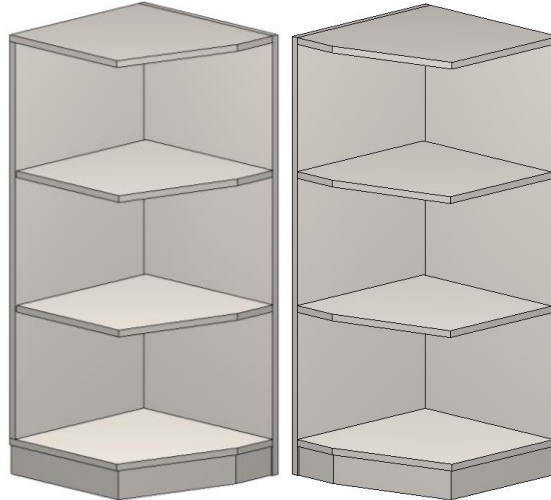

Curva Esq/Dir c/ Rodapé

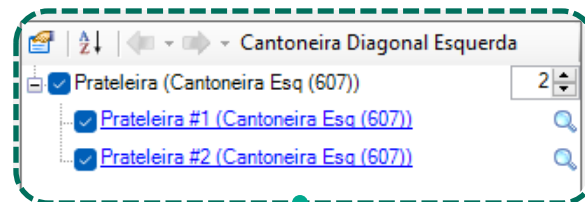
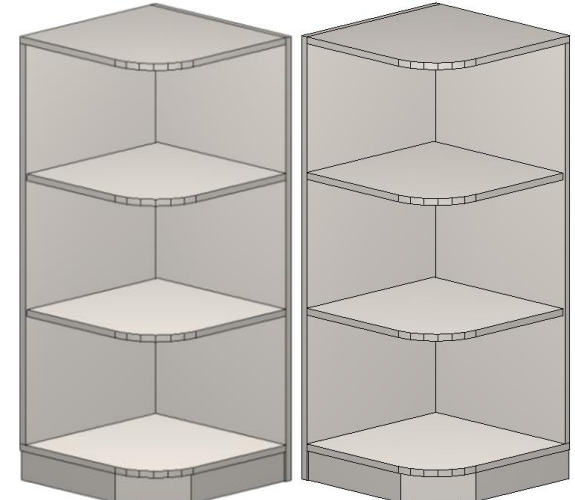

Os módulos podem ter suas prateleiras alteradas na aba "Agregados".

# Modulação – Dormitórios

## Cantoneiras

Diagonal Esq/Dir s/ Rodapé

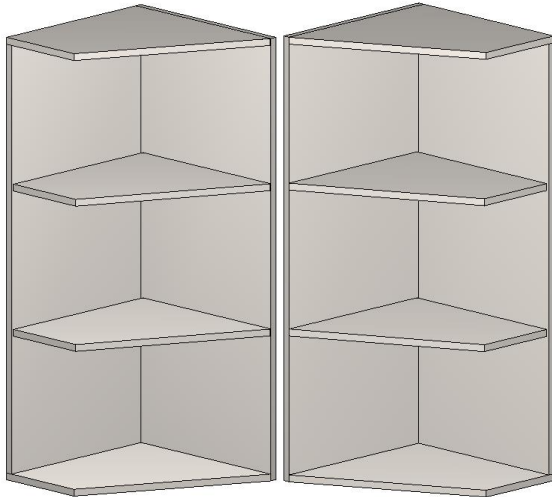

Chanfrado Esq/Dir s/ Rodapé

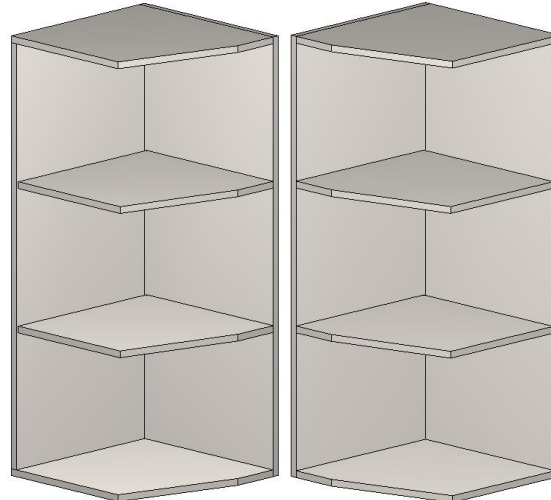

Curva Esq/Dir s/ Rodapé

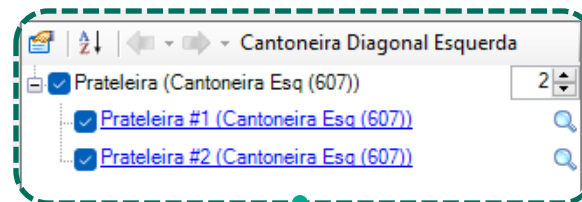
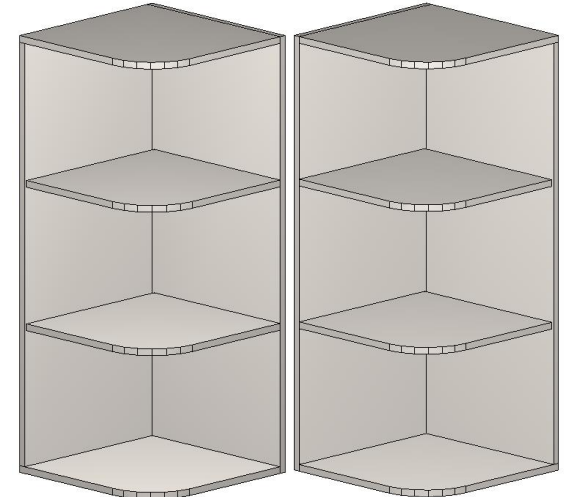

Os módulos podem ter suas prateleiras alteradas na aba "Agregados".

# Modulação – Dormitórios

## Camas

Configurador de Dimensões

Configuração Padrão

Configuração Painel

Vista Superior

01

02

A Não

A Sim

B

C

D

E

E

Dormitórios\Estruturas Estrados Camas

A - Furo Painel Estrado	SIM
B - Diâmetro Furo p/ Painel	30
C - Quantidade Furos p/ Painel - Largura	3
D - Quantidade Furos p/ Painel - Profundidade	5
E - Folga Painel Cama	3

Aplicar nos itens selecionados

Aplicar nos itens existentes

Aplicar OK Cancelar

É possível definir a furação e os afastamentos do painel utilizado nas camas e configurar a sua estrutura através do **Configurador de Dimensões**.

# Modulação – Dormitórios

## Camas

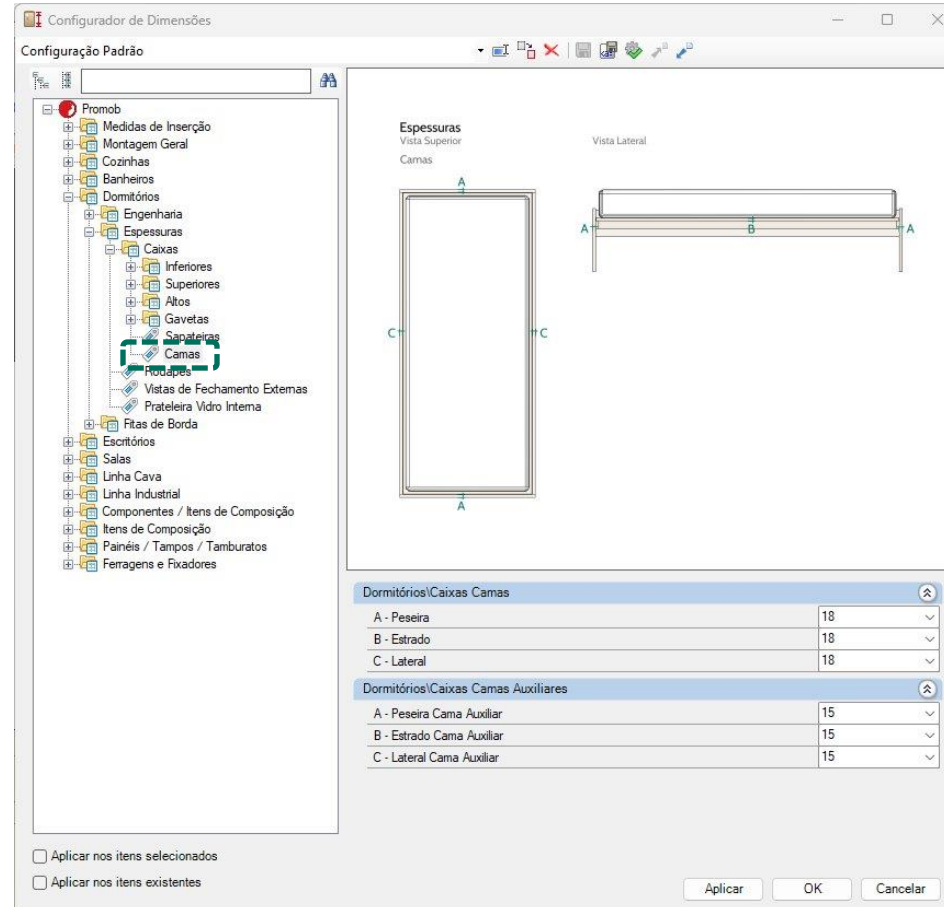

As espessuras dos componentes das camas podem ser definidas através do **Configurador de Dimensões**.

# Modulação – Dormitórios

## Camas – Solteiro e Auxiliar

### Cama Solteiro

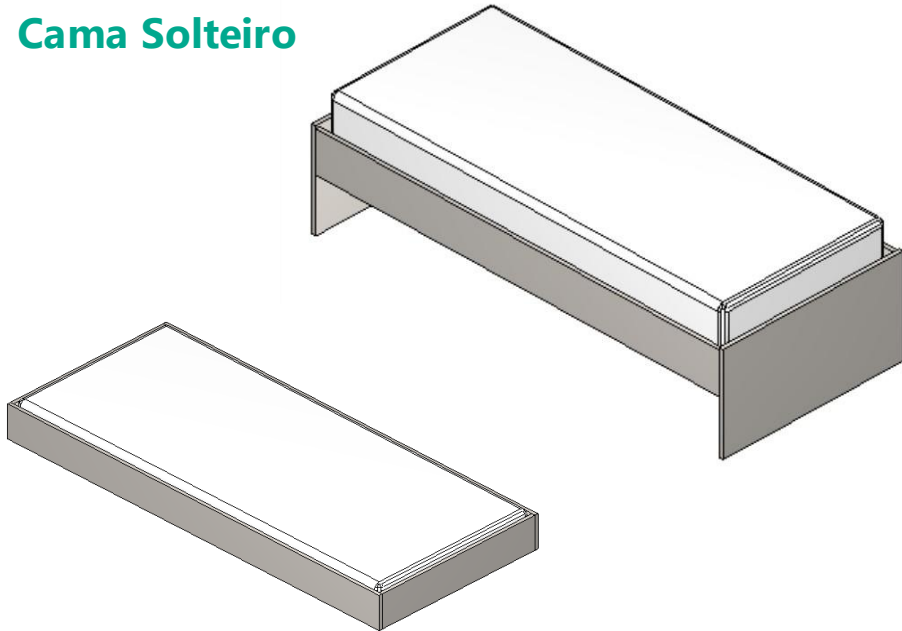

### Cama Auxiliar

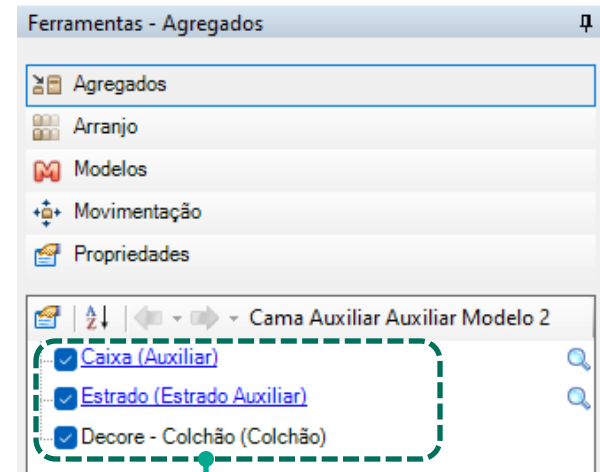

As dimensões dos colchões e folgas das camas de solteiro são definidas através do **Configurador de Dimensões**.

A cama auxiliar é opcional, podendo ser retirada através da aba **Agregados**.  
As dimensões da altura das camas, largura e profundidade dos colchões e afastamentos podem ser configuradas através do **Configurador de Dimensões**.

# Modulação – Dormitórios

## Camas - Casal

Na biblioteca do Promob Enterprise estão disponíveis quatro opções de camas de casal: **Casal**, **Queen**, **King** e **Super King**.

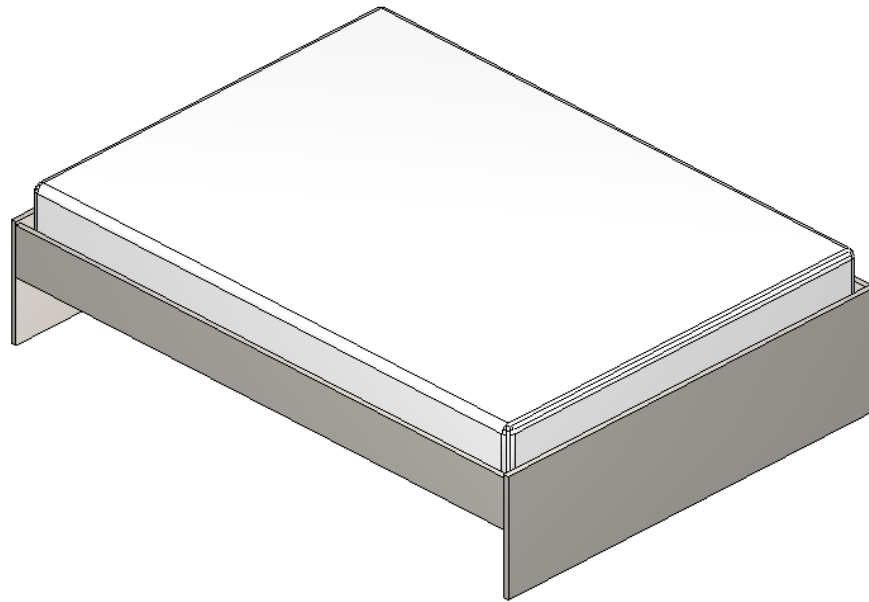

As dimensões dos colchões e folgas da cama de casal são definidas através do **Configurador de Dimensões**.

As dimensões da altura das camas, largura e profundidade dos colchões e afastamentos podem ser configuradas através do **Configurador de Dimensões**.

# Construtor de Armários - Dormitórios

## Inferiores

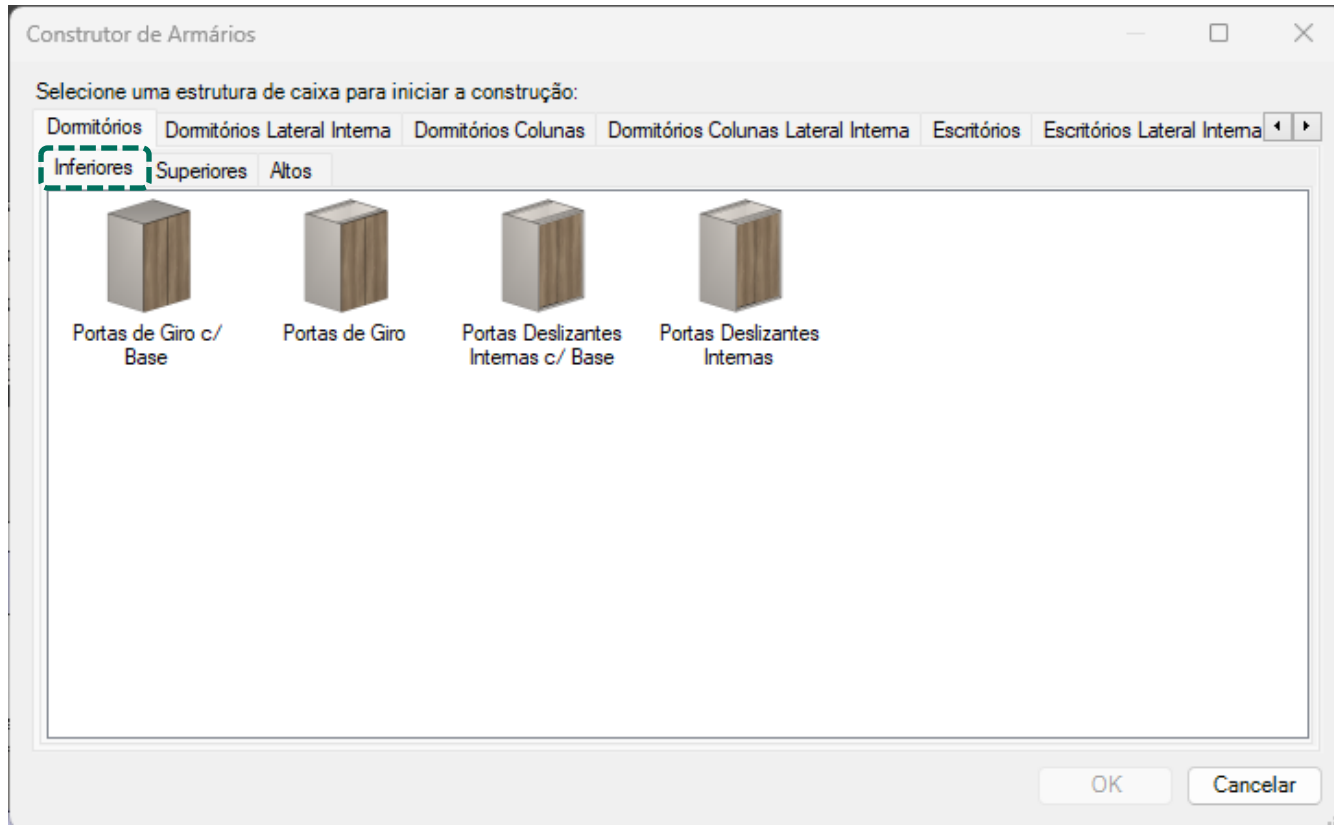

Deve ser utilizado para criar armários de dormitórios (com exceção dos armários de canto). Armários construídos através do construtor **respeitarão as configurações definidas no Configurador de Dimensões.**

Opção sem portas deslizantes deve ser utilizada para inserção de portas através do assistente (permite definir a quantidade de portas).

# Construtor de Armários - Dormitórios

## Superiores

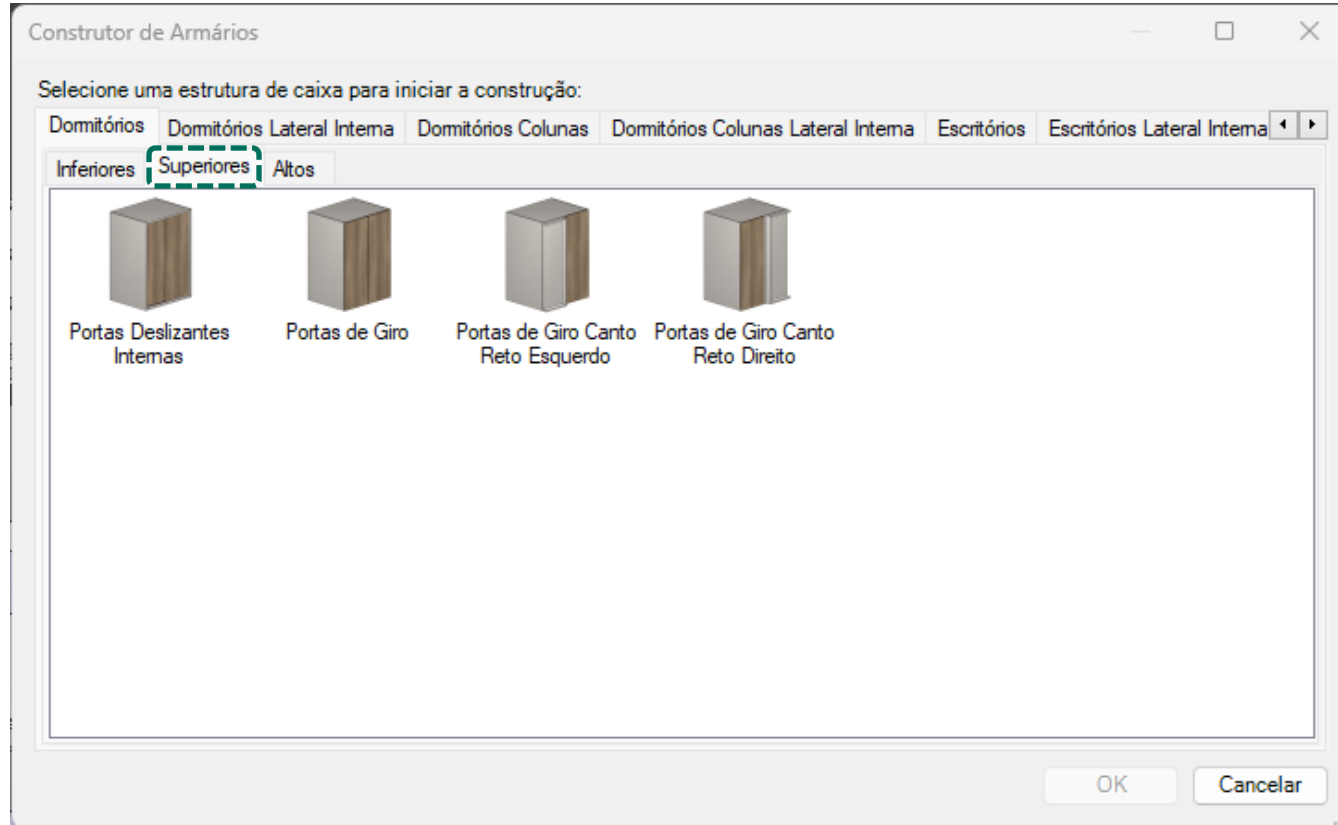

# Construtor de Armários - Dormitórios

## Altos

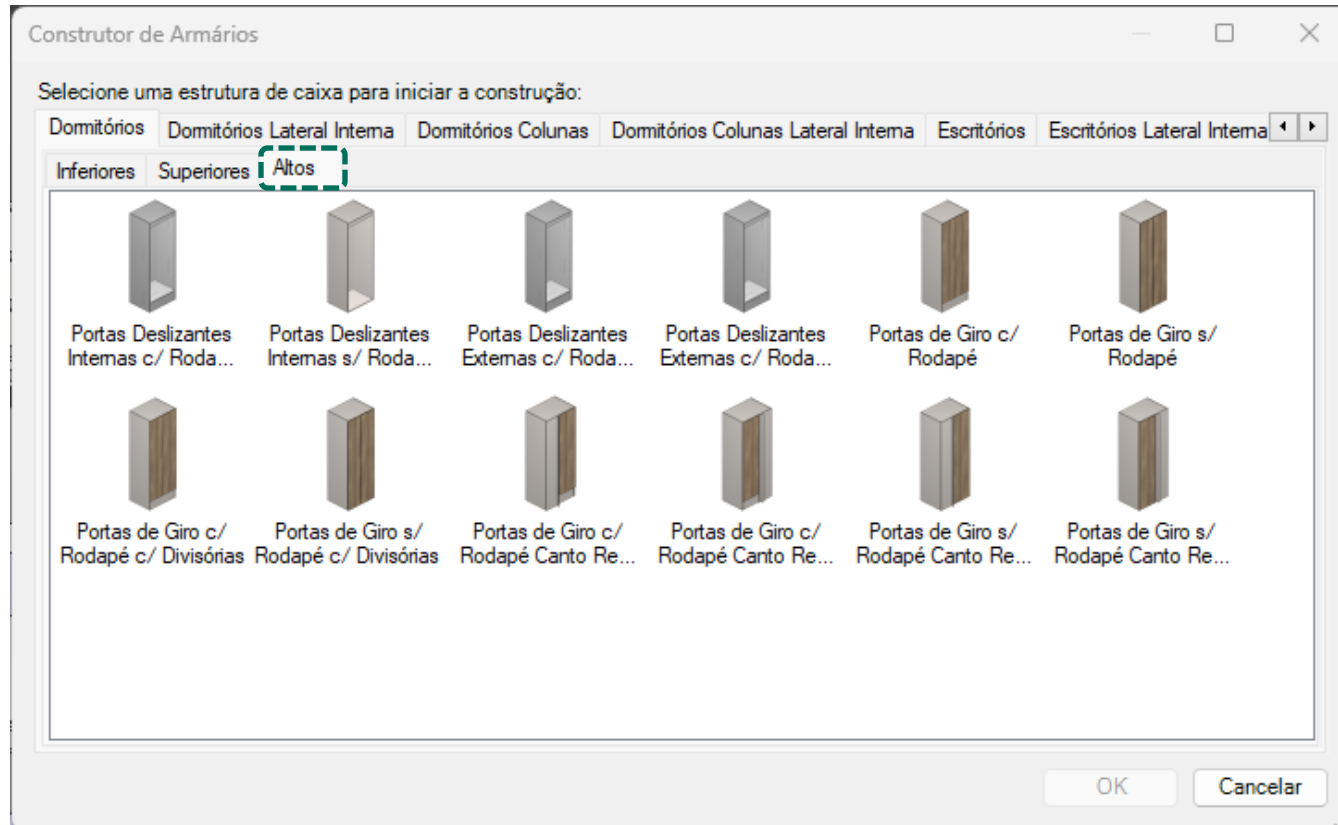

# Construtor de Armários – Dormitórios Lat. Int. Inferiores

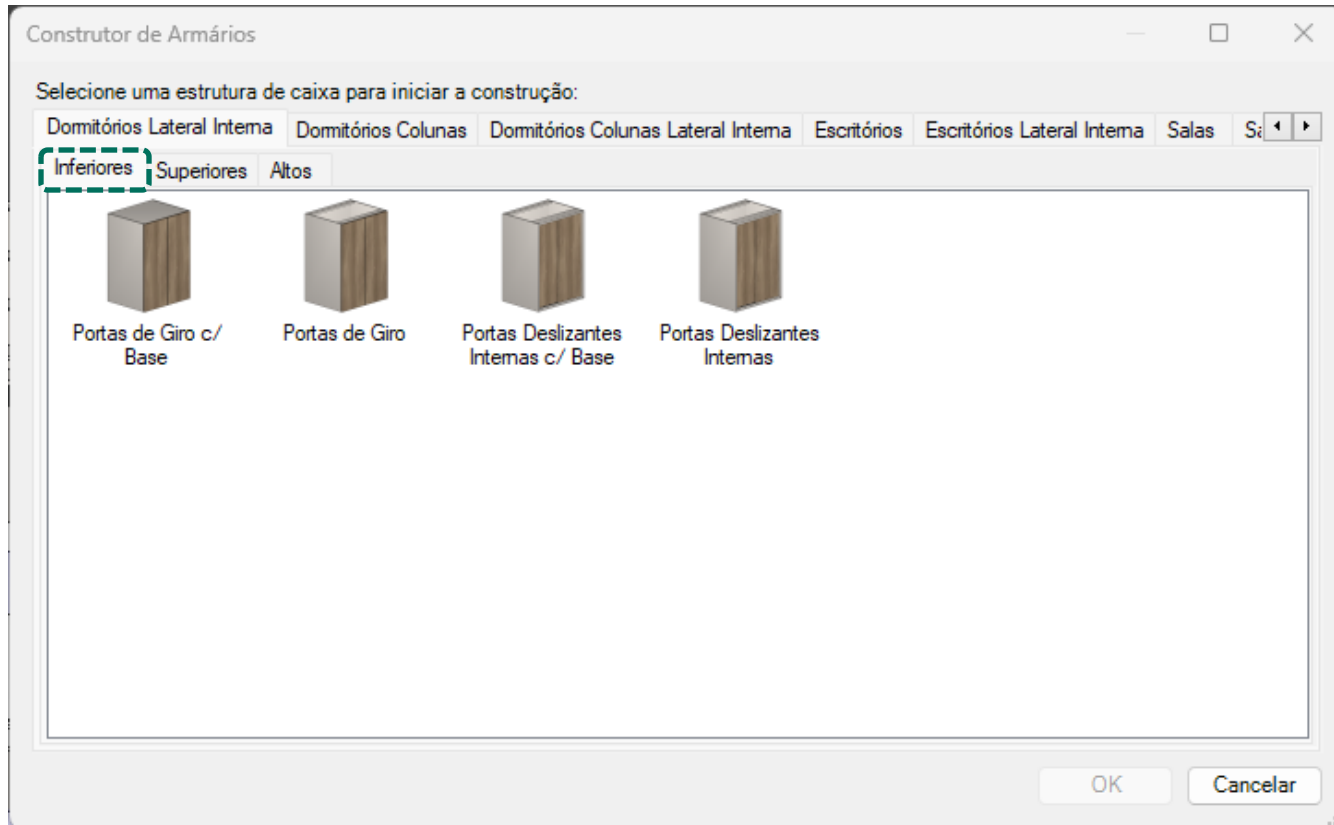

Opção **portas deslizantes internas** deve ser utilizada para inserção de portas através do assistente (permite definir a quantidade de portas).

Opção **portas deslizantes externas** deve ser utilizada para inserção de portas através do assistente, utilizando portas externas ao vão do armário.

# Construtor de Armários – Dormitórios Lat. Int. Superiores

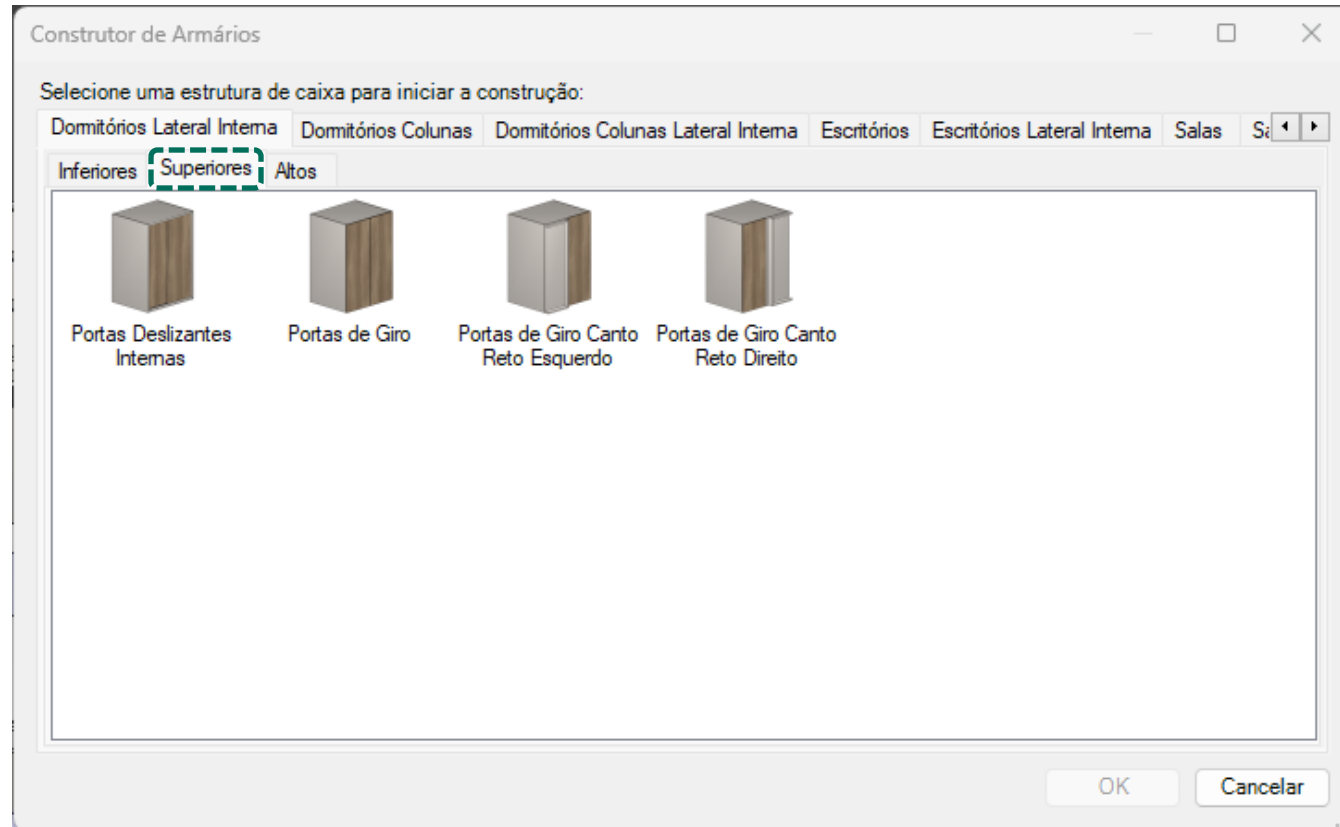

Opção **portas de giro** deve ser utilizada para inserção de portas através do construtor (as divisórias de vãos cortam as bases).

Opção **portas de giro com divisórias internas** deve ser utilizada para inserção de portas através do construtor (as divisórias de vão não separam as bases, ficando por cima delas).

# Construtor de Armários – Dormitórios Lat. Int.

## Altos

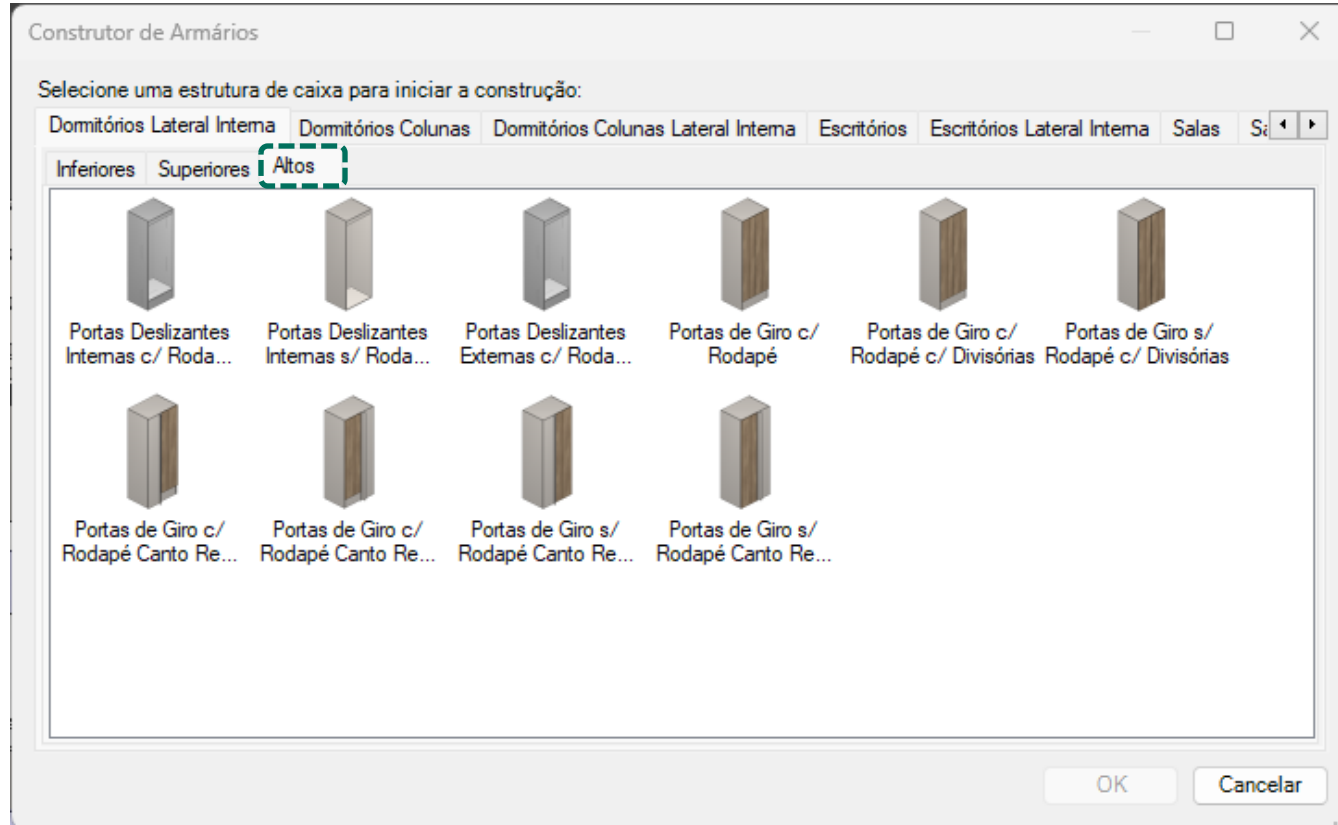

# Construtor de Armários – Dormitórios Colunas

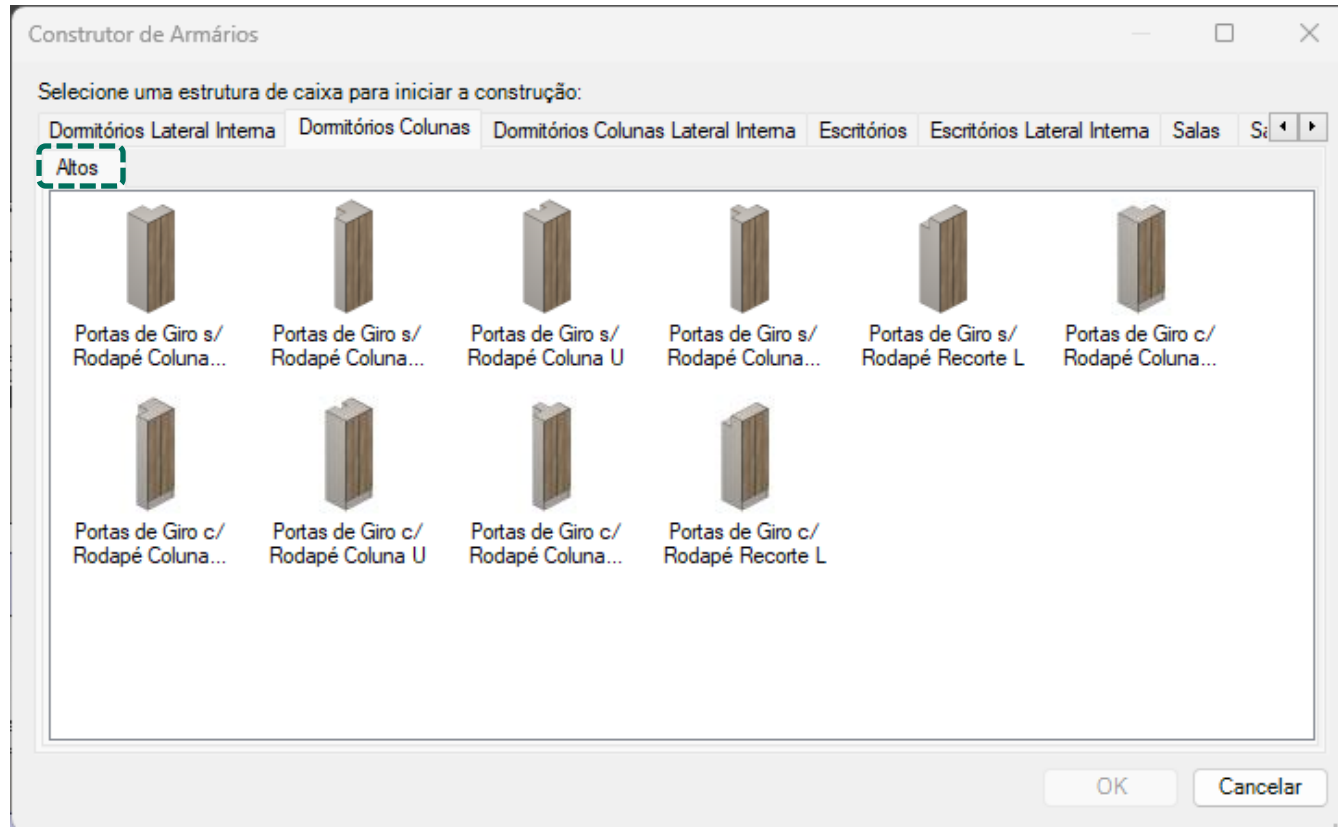

A opção módulos para colunas possui somente a opção com **portas de giro** e devem ser utilizadas para inserção de portas através do **Construtor de Armários** (as divisórias de vãos cortam as bases).

# Construtor de Armários – Dormitórios Colunas Lateral Interna

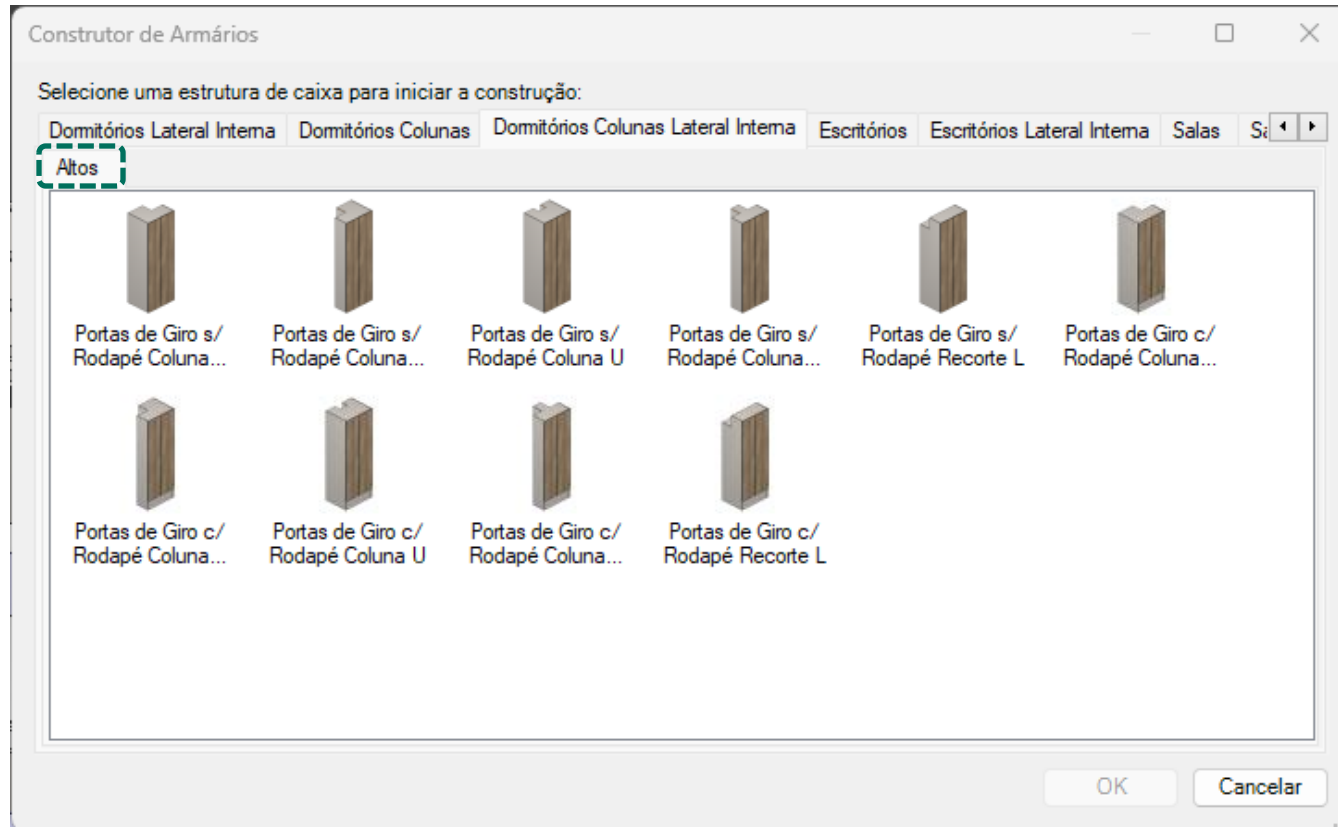

A opção módulos para colunas possui somente a opção com **portas de giro** e devem ser utilizadas para inserção de portas através do **Construtor de Armários** (as divisórias de vãos cortam as bases).

# Construtor de Armários - Cozinhas Colunas

Configurador de Dimensões

Configuração Padrão

Usinagem de Recorte  
Perspectiva Frontal

Canto L      Canto Oblíquo      Balcão Coluna

Vista Superior

D      E      F

\*Nas peças oblíquas as funções de avanço no início e no final do recorte não estão disponíveis por limitação da ferramenta.

Usinagem de Recorte	
A - Avanço Inicial	10
B - Avanço Final	10
C - Avanço Profundidade	0
Usinagem de Recorte/Canto L	
D - Usinagem de Recorte para Canto L	Não
Usinagem de Recorte/Canto Oblíquo	
E - Usinagem de Recorte para Canto Oblíquo	Não
Usinagem de Recorte/Módulos de Coluna	
F - Usinagem de Recorte para módulos de Coluna	Não

Aplicar nos itens selecionados  
 Aplicar nos itens existentes

Aplicar    OK    Cancelar

É possível configurar a geração de usinagem de recorte, assim como definir seu avanço e profundidade, tanto nas bases quanto nas laterais dos módulos de Colunas.

# Construtor de Armários - Dormitórios

## Divisórias

**Não Divide Fundo  
c/ Recuo Frontal**

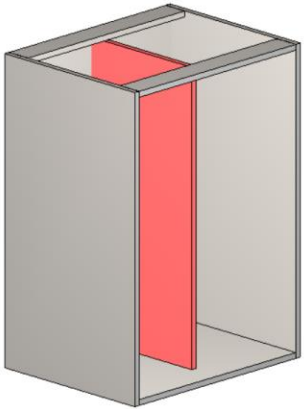

Não divide o fundo;

Recuada na frente  
do módulo  
(alinhada com as  
prateleiras).

**Não Divide Fundo  
s/ Recuo Frontal**

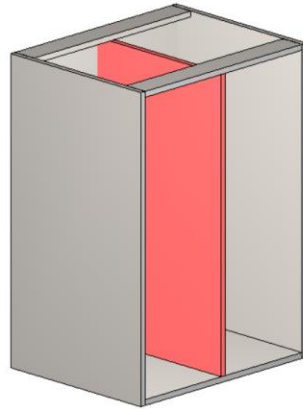

Não divide o fundo;

Alinhada com a  
frente do módulo.

**Divide Fundo c/  
Recuo Frontal**

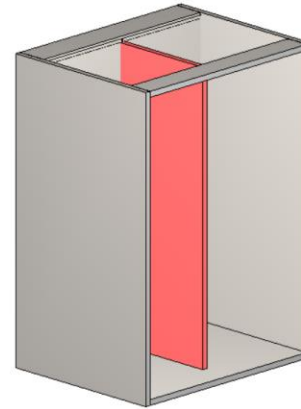

Divide o fundo;

Recuada na frente  
do módulo  
(alinhada com as  
prateleiras).

**Divide Fundo s/  
Recuo Frontal**

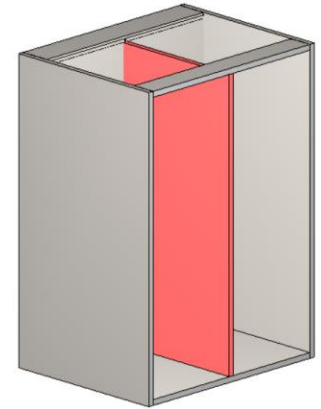

Divide o fundo;

Alinhada com a  
frente do módulo.

# Construtor de Armários - Dormitórios

## Divisória Parcial

Parcial

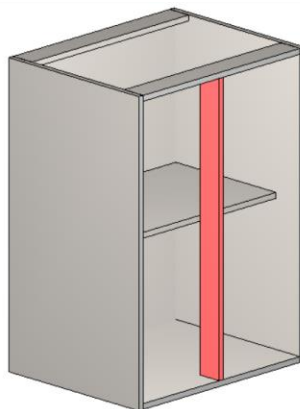

Não divide o fundo;

Alinhada com a  
frente do módulo.

# Construtor de Armários - Dormitórios

## Divisória Parcial

Configurador de Dimensões

Configuração Padrão

Promob

- Medidas de Inserção
- Montagem Geral
- Cozinhas
- Banheiros
- Dormitórios
  - Engenharia
    - Estrutura
      - Inferiores
      - Superiores
      - Altos
      - Montagem
        - Dimensões / Afastamentos**
        - Camas
        - Portas Deslizantes
        - Sapateiras
      - Folgas
      - Ajustes Cantos
      - Gavetas
    - Escritórios
    - Salas
    - Linha Cava
    - Linha Industrial
    - Componentes / Itens de Composição
    - Itens de Composição
    - Painéis / Tampos / Tamburatos
    - Ferragens e Fixadores

Dimensões / Afastamentos

Vista Lateral

Fundo Travessa Base Lateral Divisória Prateleira

Vista Superior O3 O4 O5

Vista Lateral Gavetas Externas

Gavetas Internas

O1	O2	Amp. Rasgo	O3	O4	O5
C	F	H1 H2 H = H1+H2	G	D	D4

H - Folga do Rasgo na Largura	0,5
I - Afastamento Traseiro da Base	0
J - Afastamento Traseiro da Lateral	0
K - Afastamento Frontal da Lateral	0
L - Afastamento Traseiro da Divisória Divide Fundo	25,5
L - Afastamento Traseiro da Divisória Não Divide Fundo	25,5
M - Afastamento Traseiro da Prateleira de Vidro	25,5
M - Afastamento Traseiro da Prateleira Fixa Divide Fundo	25,5
M - Afastamento Traseiro da Prateleira Fixa Não Divide Fundo	25,5
M - Afastamento Traseiro da Prateleira Móvel	25,5
N - Afastamento Traseiro Gaveta Externa	25
O - Afastamento Traseiro Gaveta Interna	25
P - Dimensão da Divisória Parcial	80

Aplicar nos itens selecionados

Aplicar nos itens existentes

Aplicar OK Cancelar

# Construtor de Armários - Dormitórios

## Prateleiras Móveis

**C/ Recuo Frontal**

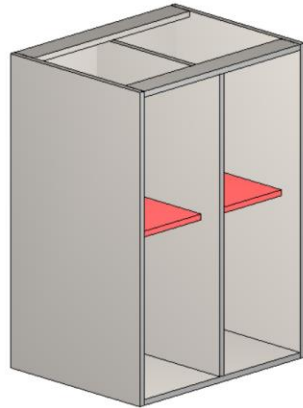

Não divide o fundo;  
Recuada na frente  
do módulo.

**S/ Recuo Frontal**

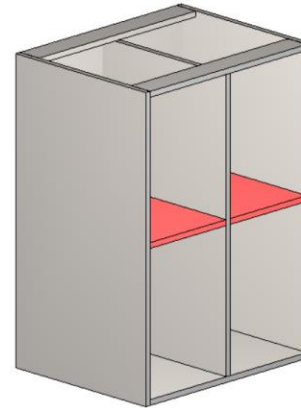

Não divide o fundo;  
Alinhada com a  
frente do módulo.

# Construtor de Armários - Dormitórios

## Prateleiras Fixas

**Não Divide Fundo  
c/ Recuo Frontal**

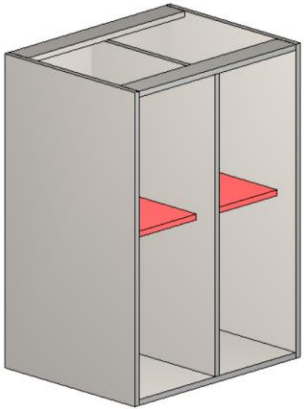

Não divide o fundo;  
Recuada na frente  
do módulo;  
Mesma ferragem da  
caixa.

**Não Divide Fundo  
s/ Recuo Frontal**

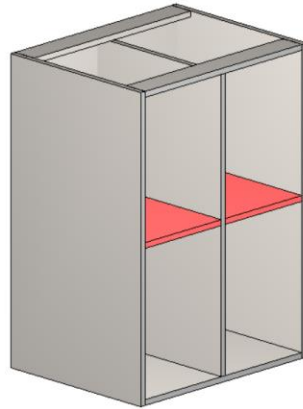

Não divide o fundo;  
Alinhada com a  
frente do módulo;  
Mesma ferragem da  
caixa.

**Divide Fundo c/  
Recuo Frontal**

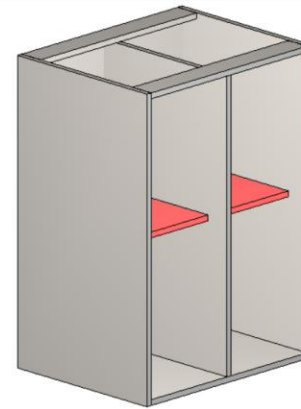

Divide o fundo;  
Recuada na frente  
do módulo;  
Mesma ferragem  
da caixa.

**Divide Fundo s/  
Recuo Frontal**

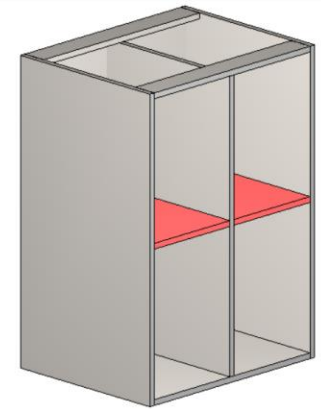

Divide o fundo;  
Alinhada com a  
frente do módulo;  
Mesma ferragem  
da caixa.

# Construtor de Armários - Dormitórios

## Prateleiras Fixas p/ Divisória Parcial

**Não Divide Fundo**

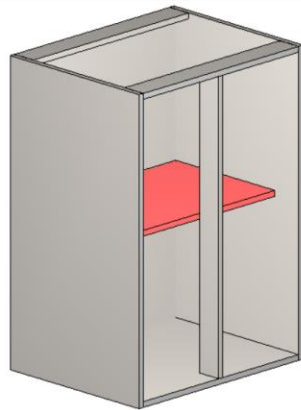

Não divide o fundo;  
Recuada na frente  
do módulo.

**Divide Fundo**

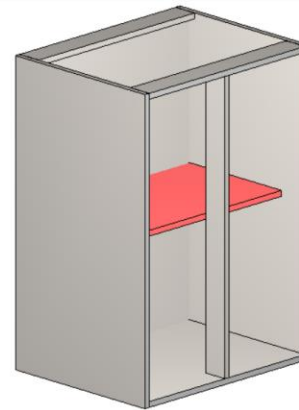

Divide o fundo;  
Recuada na frente  
do módulo.

# Construtor de Armários - Dormitórios

## Prateleiras Fixas p/ Divisória Parcial

The screenshot displays the 'Construtor de Armários' software interface. The main workspace shows a cabinet layout with a total width of 1000 and a height of 760. The layout is divided into three vertical sections labeled 'Esq.', 'Central', and 'Dir.'. A horizontal shelf is positioned across the bottom of these sections, with a width of 949. The right-hand panel, titled 'Tipo: Balcões Inferiores', contains a selection menu for shelves. The 'Prateleiras p/ Divisória Parcial' tab is selected, showing six options: 'Não Divide Fundo Esq.', 'Não Divide Fundo Central', 'Não Divide Fundo Dir.', 'Divide Fundo Esq.', 'Divide Fundo Central', and 'Divide Fundo Dir.'. The 'Divide Fundo Central' option is highlighted with a red dashed border. Below the selection menu, the 'Movimentação' section shows 'Passo inicial' set to 0 and 'Passo' set to 10.

Ao utilizar **divisórias parciais** é necessário selecionar a prateleira **correspondente ao vão** que será utilizada.

# Construtor de Armários - Dormitórios

## Prateleira de Vidro

**C/ Recuo Frontal**

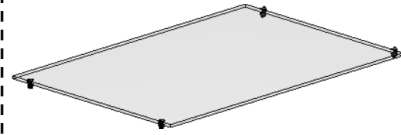

Não divide o fundo;  
Recuada na frente  
do módulo.

**S/ Recuo Frontal**

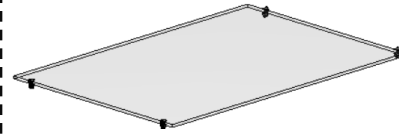

Não divide o fundo;  
Alinhada com a  
frente do módulo.

# Construtor de Armários - Dormitórios

## Portas - Deslizantes

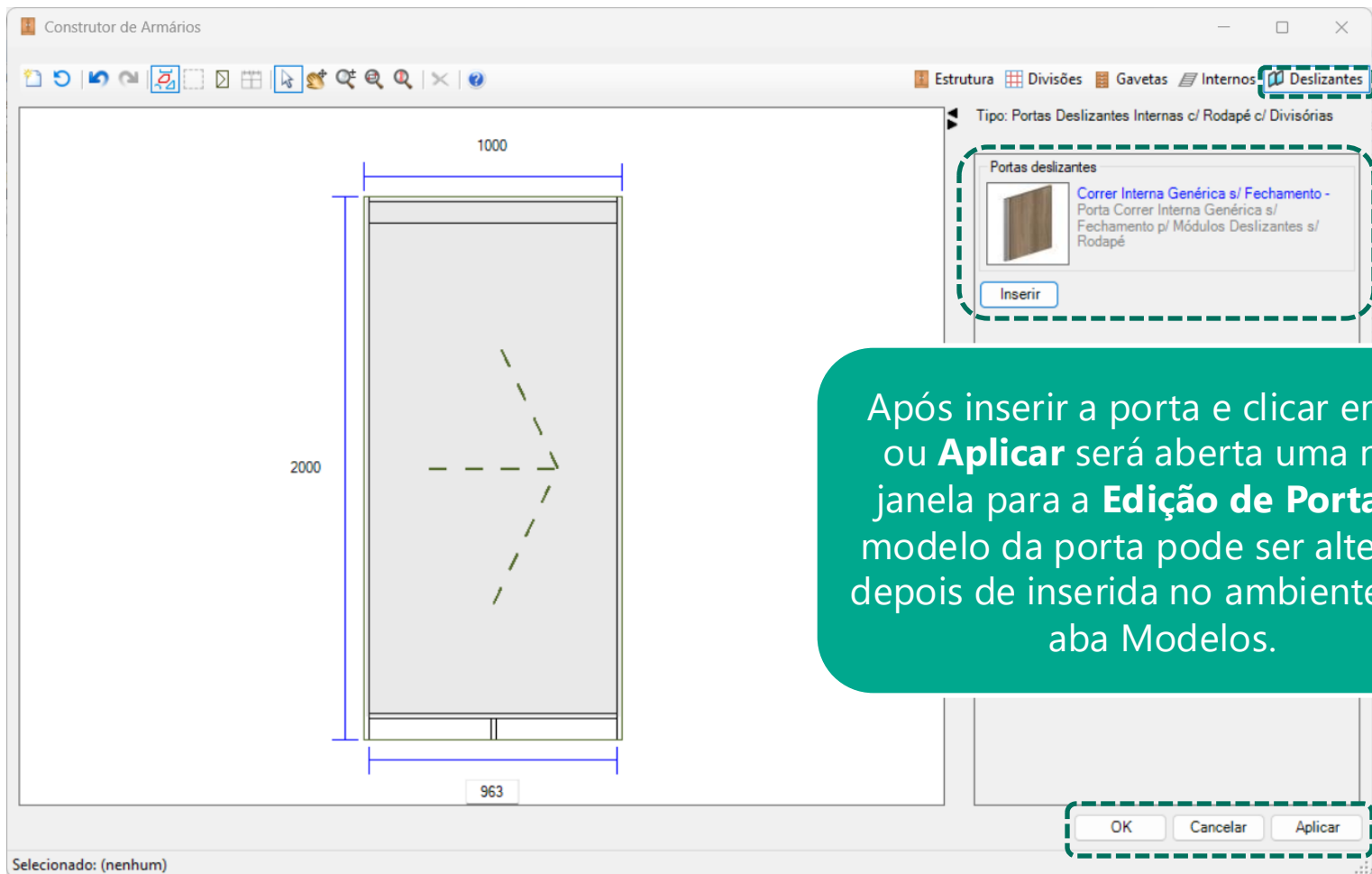

Após inserir a porta e clicar em **OK** ou **Aplicar** será aberta uma nova janela para a **Edição de Portas**. O modelo da porta pode ser alterado, depois de inserida no ambiente, pela aba Modelos.

# Construtor de Armários - Dormitórios

## Portas - Deslizantes

Editor de Portas

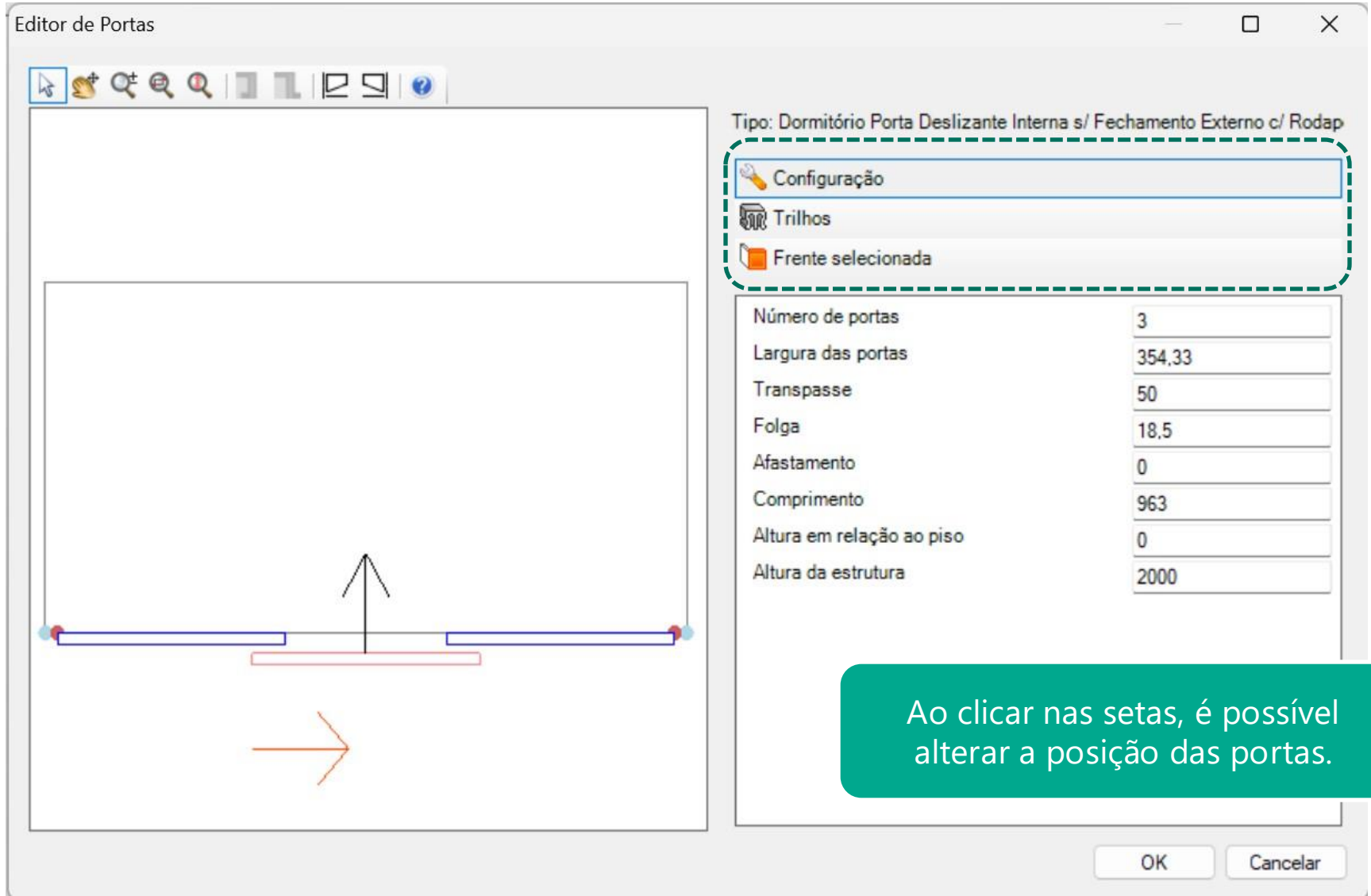

Tipo: Dormitório Porta Deslizante Interna s/ Fechamento Externo c/ Rodap

- Configuração
- Trilhos
- Frente selecionada

Número de portas	3
Largura das portas	354,33
Transpasse	50
Folga	18,5
Afastamento	0
Comprimento	963
Altura em relação ao piso	0
Altura da estrutura	2000

Ao clicar nas setas, é possível alterar a posição das portas.

OK Cancelar

# Construtor de Armários - Dormitórios

## Portas - Deslizantes

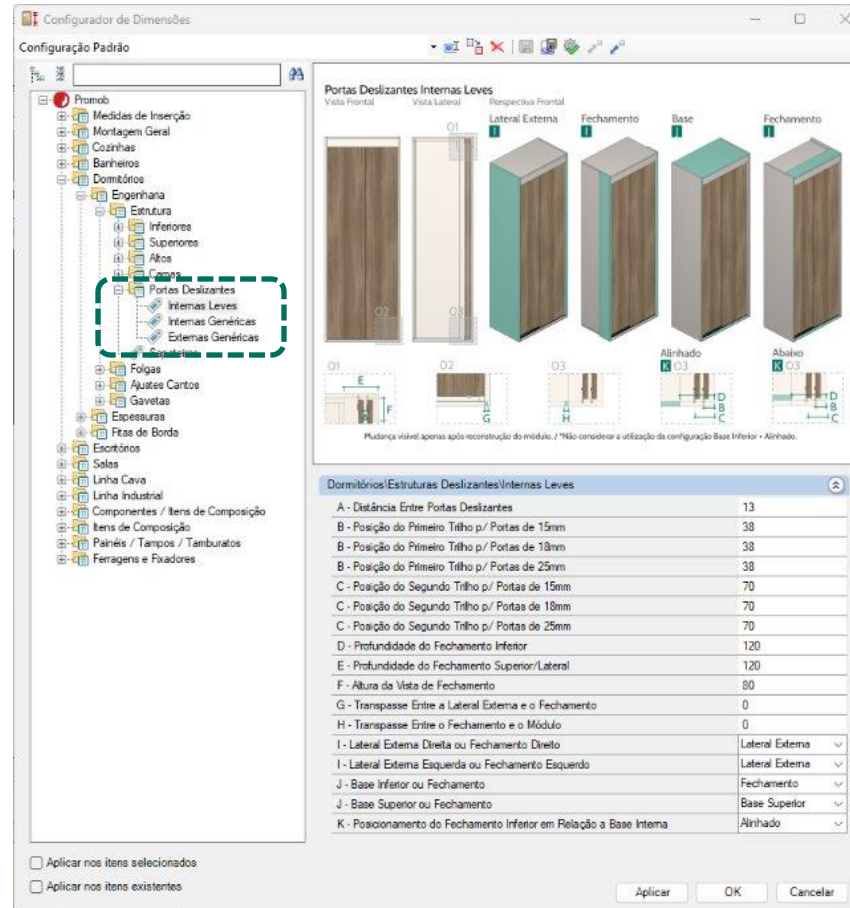

É possível editar a estrutura dos armários com portas deslizantes internas/externas através do **Configurador de Dimensões**.

# Construtor de Armários - Dormitórios

## Portas - Deslizantes

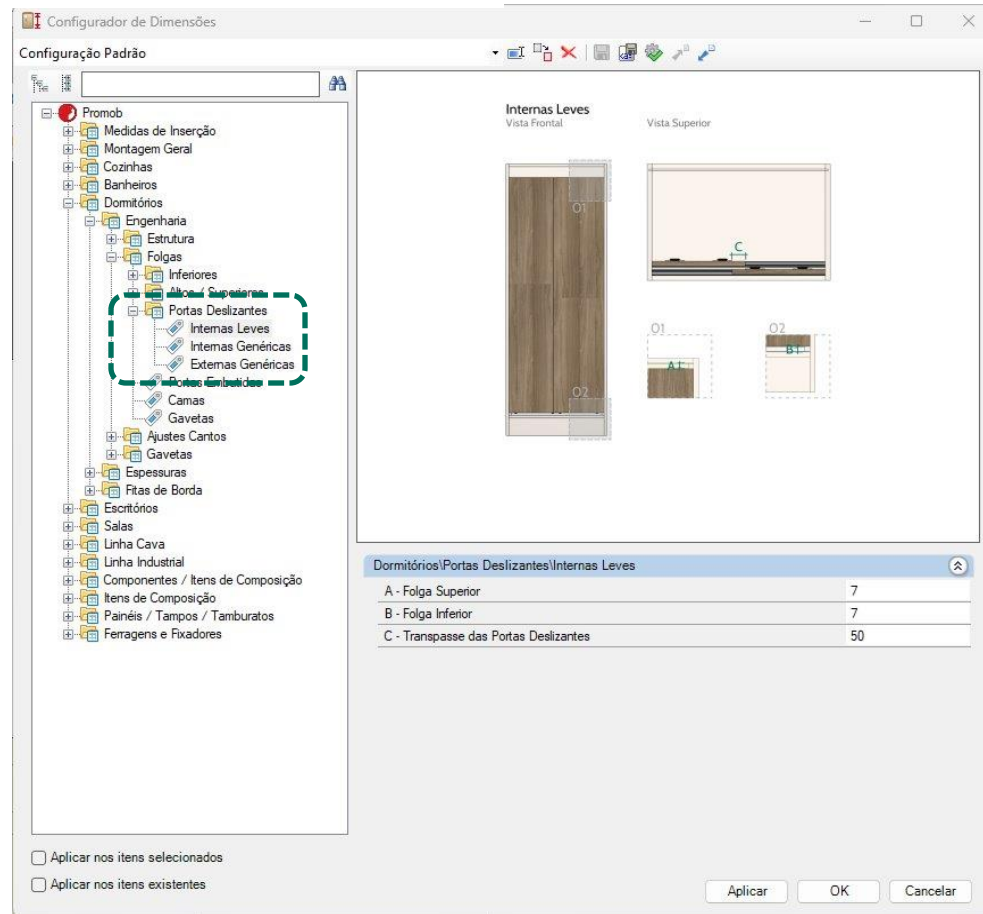

É possível editar a folga dos armários com portas deslizantes internas/externas através do **Configurador de Dimensões**.

# Construtor de Armários - Dormitórios

## Portas - Deslizantes

Configurador de Dimensões

Configuração Padrão

Promob  
 Medidas de Inserção  
 Montagem Geral  
 Cozinhas  
 Banheiros  
 Dormitórios  
 Engenharia  
 Espessuras  
 Caixas  
 Inferiores  
 Superiores  
 Altos  
 **Portas de Glas**  
 **Portas Deslizantes Internas**  
 **Portas Deslizantes Externas**  
 Gavetas  
 Sapateiras  
 Camas  
 Rodapés  
 Vistas de Fechamento Externas  
 Prateleira Vidro Interna  
 Fitas de Borda  
 Escritórios  
 Salas  
 Linha Cava  
 Linha Industrial  
 Componentes / Itens de Composição  
 Itens de Composição  
 Painéis / Tapos / Tamburatos  
 Ferragens e Fixadores

**Esessuras**  
 Vista Frontal  
 Vista Lateral  
 Portas Deslizantes Internas

Dormitórios\Caixas Armários Portas Deslizantes Internas

A - Fundo	6
B - Lateral	18
C - Montante	18
D - Vista de Fechamento Interna	18
E - Base Superior	18
F - Prateleira Fixa	18
G - Prateleira Móvel	18
H - Base Inferior	18
I - Porta	18
J - Travessa Traseira Montante 3	18
K - Travessa Frontal Montante 3	18
L - Fechamento Externo	18

Aplicar nos itens selecionados  
 Aplicar nos itens existentes

Aplicar OK Cancelar

É possível editar a espessura dos armários com portas deslizantes internas/externas através do **Configurador de Dimensões**.

# Construtor de Armários - Dormitórios

## Agregados - Aramado

Sapateira

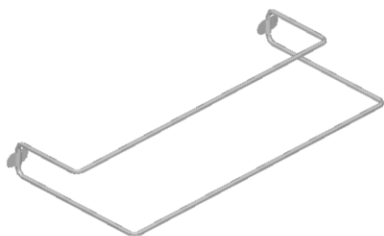

Porta-cintos

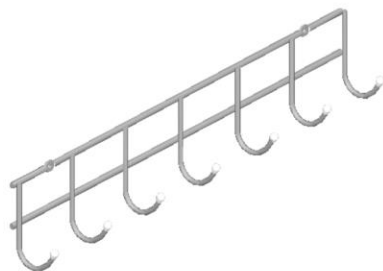

Cabideiro

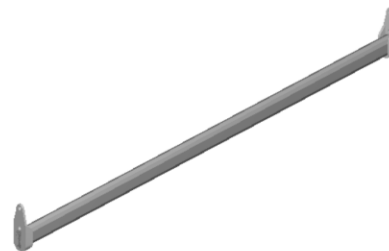

Calceiro



A inserção dos aramados depende da dimensão mínima do vão definida no **Configurador de Dimensões**.

Podem ser redimensionados na aba de **Propriedades** e não geram informações de furação.

# Construtor de Armários - Dormitórios

## Agregados - Aramado

Configurador de Dimensões

Configuração Padrão

Aplicar nos itens selecionados  
 Aplicar nos itens existentes

Promob  
 Medidas de Inserção  
 Montagem Geral  
   Dimensões de Chapas  
   Fitas de Borda  
   Gavetas  
   Portas / Frontes  
   Puxadores / Perfis  
   Recuos  
   Travessas  
   Condição de Visibilidade  
   Incrementos  
   Deslocamento Rasgos  
   Usinagem de Recorte  
   Led  
   Boiseries  
   Acessórios Construtor de Armários  
     Condição de Visibilidade  
     Dimensões  
     Cozinha  
       Dormitório  
       Cozinha  
       Escritório  
       Salas  
       Linha Cava  
       Linha Industrial  
     Componentes / Itens de Composição  
     Itens de Composição  
     Painéis / Tampos / Tamburatos  
     Ferragens e Fixadores

**Dimensões**  
 Vista Frontal Cabideiro Extensível  
 Vista Lateral  
 Vista Frontal Porta-Cintos  
 Vista Lateral  
 Vista Frontal Sapateira Fixa  
 Vista Lateral  
 Vista Frontal Calceiro  
 Vista Lateral

A - Largura Cabideiro Extensível  
 B - Profundidade Cabideiro Extensível  
 C - Altura Cabideiro Extensível  
 D - Largura Pt Cintos  
 E - Profundidade Pt Cintos  
 F - Altura Pt Cintos  
 G - Largura Sapateira Fixa  
 H - Profundidade Sapateira Fixa  
 I - Altura Sapateira Fixa  
 J - Largura Calceiro  
 K - Profundidade Calceiro  
 L - Altura Calceiro

**Acessórios**

A - Largura Cabideiro Extensível	660
B - Profundidade Cabideiro Extensível	660
C - Altura Cabideiro Extensível	660
D - Largura Pt Cintos	100
E - Profundidade Pt Cintos	330
F - Altura Pt Cintos	100
G - Largura Sapateira Fixa	225
H - Profundidade Sapateira Fixa	510
I - Altura Sapateira Fixa	60
J - Largura Calceiro	430
K - Profundidade Calceiro	475
L - Altura Calceiro	175

# Construtor de Armários - Dormitórios

## Agregados - Aramado

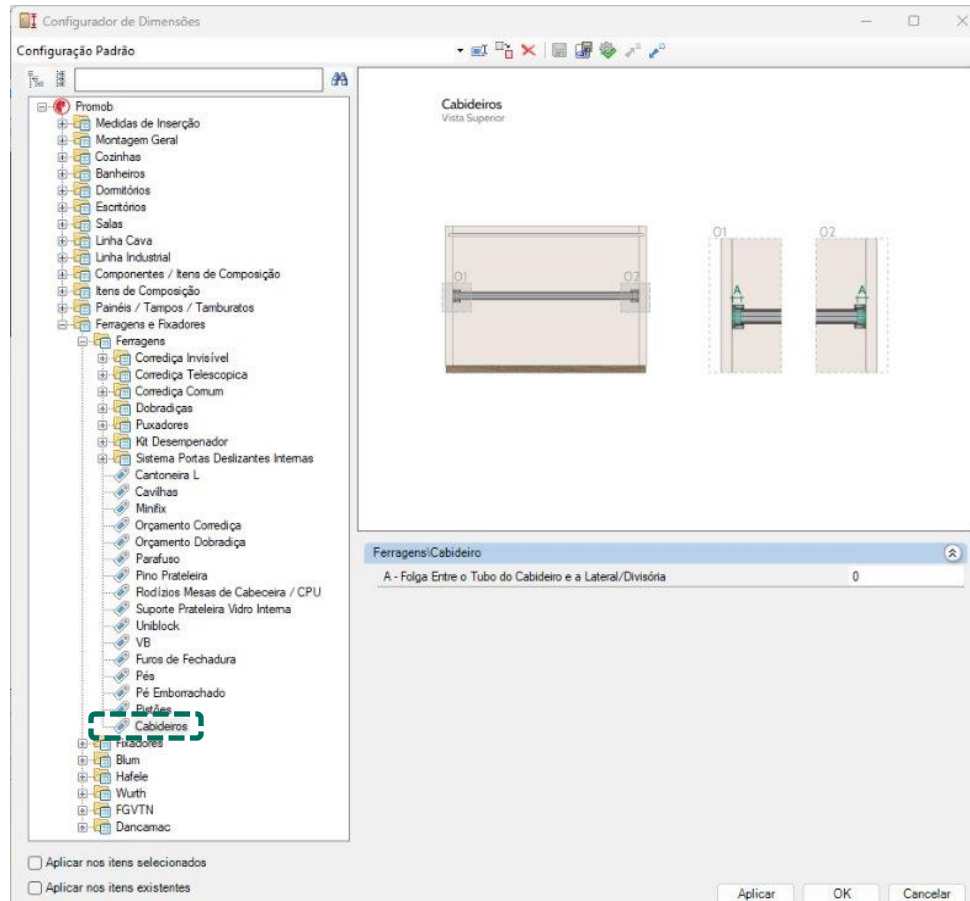

A folga dos cabideiros com reforço, sem reforço e curvo, podem ser alteradas através do **Configurador de Dimensões**.

# Modulação – Dormitórios

## Agregados - Gavetas

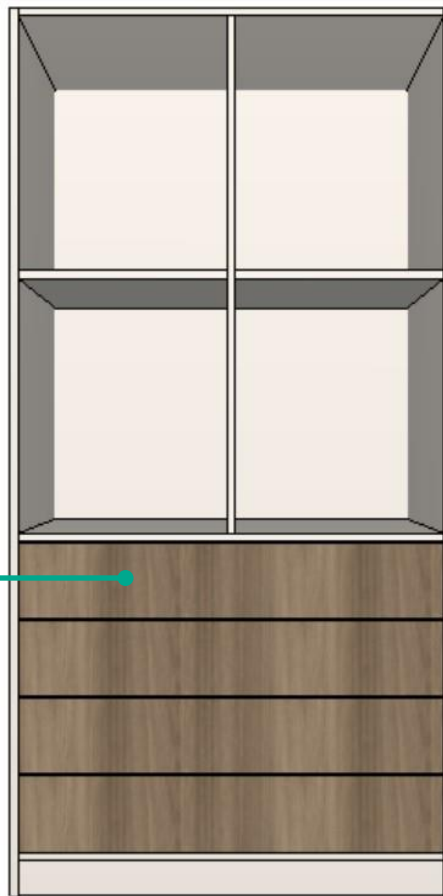

Gavetas embutidas



Sapateiras

Somente Gavetas Internas

A dimensão do afastador e a folga das gavetas, assim como a fita de borda, podem ser definidas através do **Configurador de Dimensões**.

# Modulação – Dormitórios

## Agregados - Gavetas

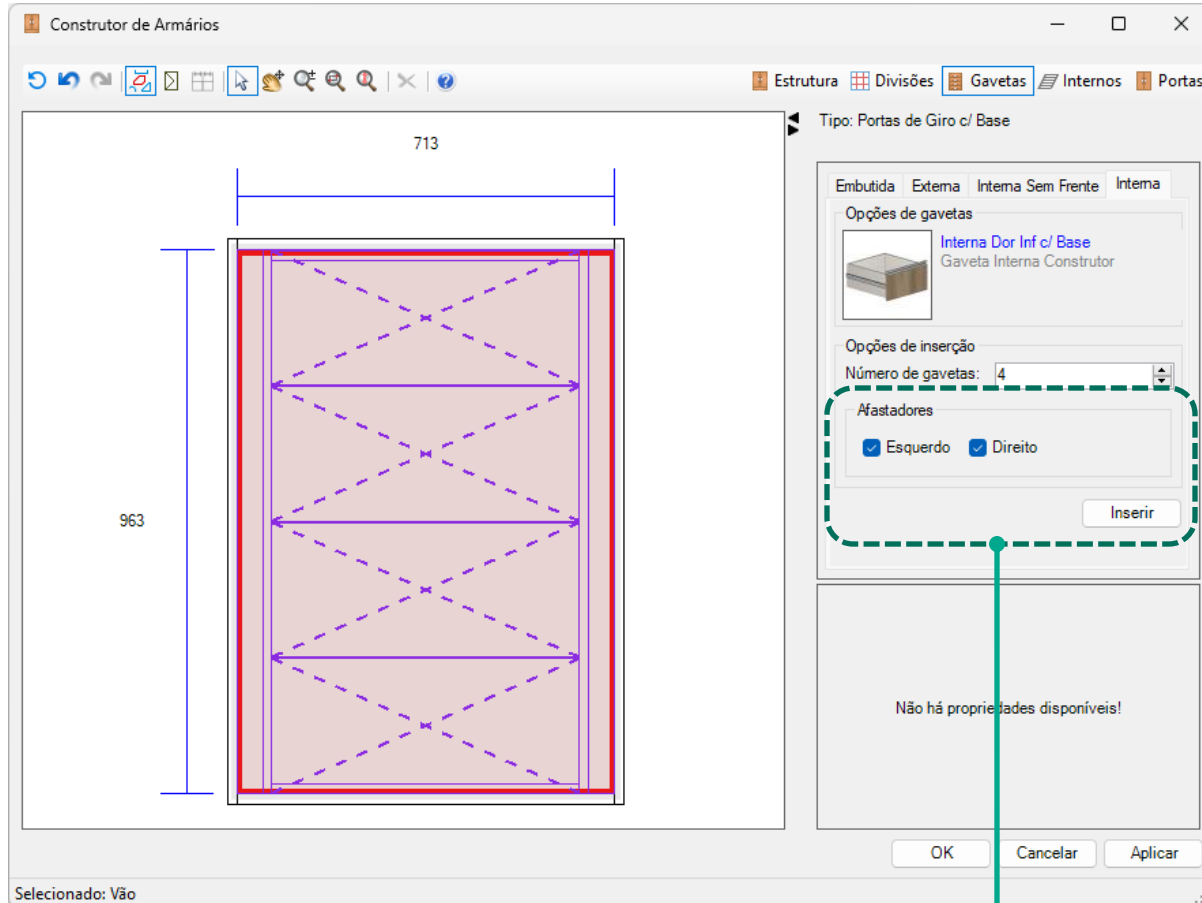

As **Gavetas Internas com Afastadores** podem ter suas configurações editadas através do **Configurador de Dimensões**.

É possível selecionar se haverá afastadores esquerdos e direitos pelo **Construtor de Armários**.

# Modulação – Dormitórios

## Agregados - Gavetas

Montante 1



Montante 2



Montante 3



Montante 4



Existem quatro modelos de montantes para Gavetas Internas que podem ser selecionados pelo **Configurador de Dimensões**.



# Modulação – Dormitórios

## Agregados - Gavetas

Configurador de Dimensões

Configuração Padrão

Promob  
 Medidas de Inserção  
 Montagem Geral  
 Cozinhas  
 Banheiros  
 Dormitórios  
      Engenharia  
          Estrutura  
          Folgas  
          Ajustes Cantos  
          Gavetas  
              Gavetas Telescópicas  
              Gavetas Invisíveis  
              Gavetas Blum  
              Gavetas Hafele  
              Gavetas Würth  
              Gavetas ECVT  
              Afastador  
              Espessuras  
          Fitas de Borda  
 Escritórios  
 Salas  
 Linha Cava  
 Linha Industrial  
 Componentes / Itens de Composição  
 Itens de Composição  
 Painéis / Tampo / Tamburatos  
 Ferragens e Fixadores

**Afastador**  
Perspectiva Frontal

A Montante 1    A Montante 2    A Montante 3    A Montante 4

Vista Superior

M Sim    M Sim    M Sim    M Sim

**Dormitórios/Afastador Gavetas Internas**

A - Modelo de Afastador Gavetas Internas	Montante 3
B - Espessura Afastador	15
C - Espessura Travessa Afastador	15
D - Dimensão Travessa Afastador Frontal	70
E - Dimensão Travessa Afastador Traseira	50
F - Largura Afastador Gaveteiros	50
G - Dimensão Travessa Inferior Gaveteiro	70
G - Dimensão Travessa Superior Gaveteiro	70
H - Dimensão Travessa Lateral Direita Gaveteiro	50
H - Dimensão Travessa Lateral Esquerda Gaveteiro	50
I - Afastamento Frontal Travessa Afastador	40
J - Afastamento Frontal Travessa Inferior Frontal	40
J - Afastamento Frontal Travessa Superior Frontal	40
K - Afastamento Traseiro Travessa Inferior Traseira	0
K - Afastamento Traseiro Travessa Superior Traseira	0
L - Afastamento Traseiro do Montante	50,5
M - Travessa Traseira	Sim
N - Recuo Frontal dos Montantes	18,5

Aplicar nos itens selecionados  
 Aplicar nos itens existentes

Aplicar    OK    Cancelar

# Modulação – Dormitórios

## Agregados - Gavetas

Configurador de Dimensões

Configuração Padrão

**Gavetas Telescópicas**  
Perspectiva Traseira

**Sim**  
A

**Não**  
A

Perspectiva Traseira B

Vista Lateral  
Com Contra Frente

Vista Lateral  
Sem Contra Frente

Vista Frontal

Ampliação Rasgo

01 02 03 04 05 06

Nenhum D E Rasgo D Rasgo E D

Nenhum D E Rasgo E D Rasgo E D

F1 F2 G F + F1-F2

Dormitórios/Estruturas Gavetas Telescópicas

A - Contra Frente	SIM	▼
B - Desconto Contra Frente	0	▼
C - Desconto Traseira	0	▼
D - Tipo de Rasgo da Frente / Contra Frente	Nenhum	▼
E - Tipo de Rasgo da Traseira	Nenhum	▼
F - Folga do Rasgo na Largura	0,5	▼
G - Folga do Rasgo na Profundidade	0,5	▼
H - Folga Lateral Fundo	10	▼
I - Folga Traseira do Fundo	0	▼
J - Folga Frontal do Fundo	0	▼

Aplicar nos itens selecionados

Aplicar nos itens existentes

Aplicar OK Cancelar



# Modulação – Dormitórios

## Agregados - Sapateira

Configurador de Dimensões

Configuração Padrão

Promob

- Medidas de Inserção
- Montagem Geral
- Cozinhas
- Banheiros
- Dormitórios
  - Engenharia
    - Estrutura
      - Inferiores
      - Superiores
      - Altos
      - Camas
      - Portas Deslizantes
      - Sapateiras**
    - Folgas
    - Ajustes Cantos
    - Gavetas
    - Espessuras
    - Fitas de Borda
  - Escritórios
  - Salas
  - Linha Cava
  - Linha Industrial
  - Componentes / Itens de Composição
  - Itens de Composição
  - Painéis / Tampos / Tamburatos
  - Ferragens e Fixadores

Sapateiras

Vista Lateral Corrediça Telescópica

Perspectiva Frontal Corrediça Invisível

Vista Lateral

Vista Lateral Com contra frente

Vista Traseira

Perspectiva Traseira

Vista Lateral Corrediça Telescópica c/ Travessas Laterais

Vista Superior

Vista Lateral Corrediça Invisível

Dormitórios/Estruturas Sapateiras

A - Altura Frente Sapateira	80
B - Altura Travessa Traseira	50
C - Afastamento Inferior	30
D - Afastamento Inferior Sapateira c/ Travessa Lateral	21,5
E - Altura Travessa Lateral	80

Dormitórios/Estruturas Sapateiras c/ Corrediça Invisível

F - Folga Inferior	32,5
G - Frente de Sapateira	SIM
H - Altura Frente Sapateira	140
I - Folga Superior	20
J - Contra Frente	SIM
K - Tipo de Rasgo da Contra Frente	Nenhum
L - Folga do Rasgo na Largura	0,5
M - Folga do Rasgo na Profundidade	0,5
N - Folga Frontal do Fundo	0
O - Folga Lateral Fundo	18,5

Aplicar nos itens selecionados

Aplicar nos itens existentes

Aplicar OK Cancelar

# Modulação – Dormitórios

## Agregados - Gavetas

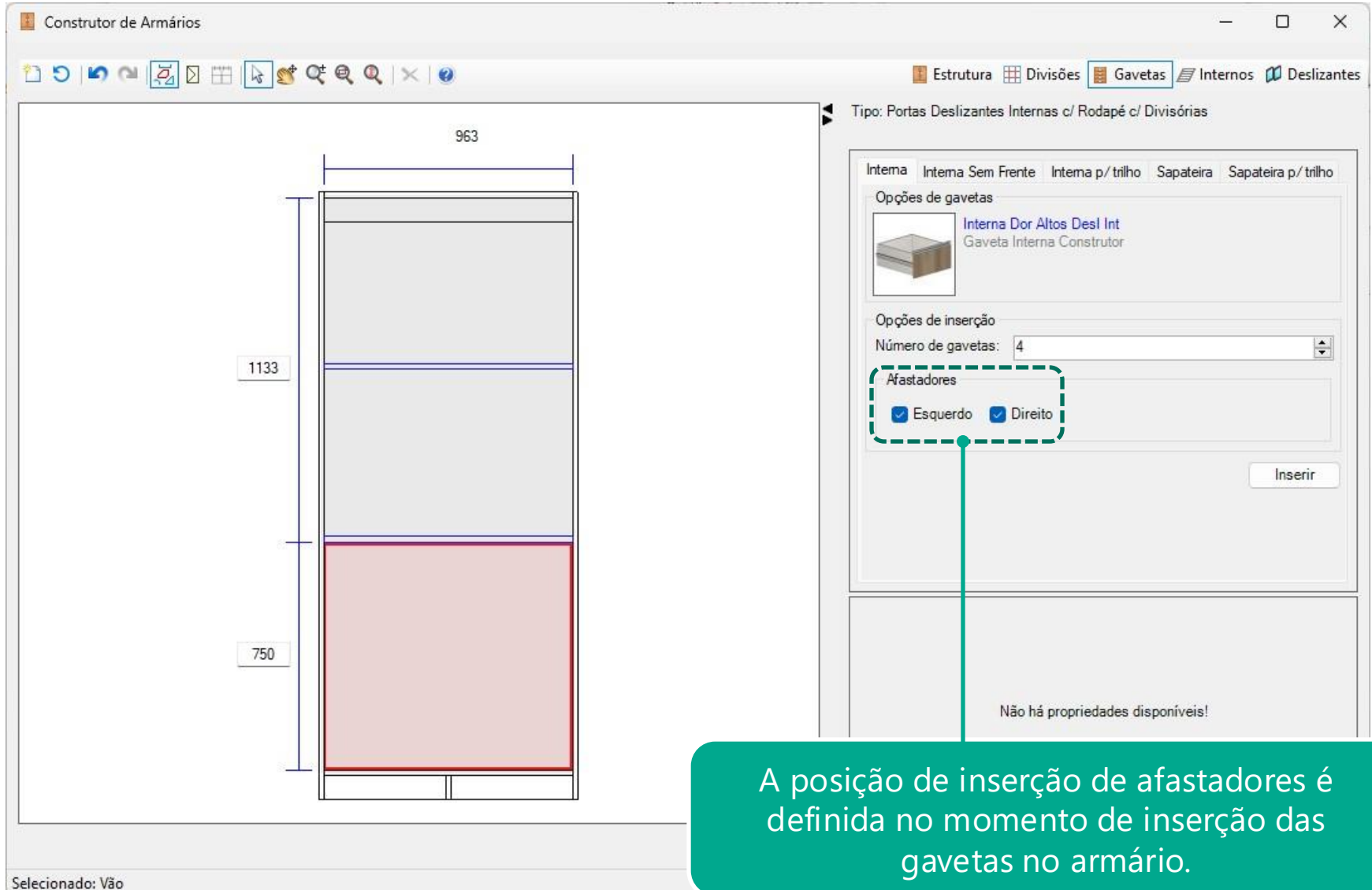

The screenshot displays the 'Construtor de Armários' (Cabinet Constructor) software interface. The main workspace shows a cabinet layout with dimensions: a width of 963 and a height of 1133. A section at the bottom of the cabinet is highlighted in red and has a height of 750. The right-hand panel is titled 'Tipo: Portas Deslizantes Internas c/ Rodapé c/ Divisórias' and contains configuration options for drawers. The 'Opções de gavetas' section shows a selected drawer type: 'Interna Dor Altos Desl Int' (Gaveta Interna Construtor). The 'Opções de inserção' section shows 'Número de gavetas:' set to 4. The 'Afastadores' section has two checked options: 'Esquerdo' and 'Direito'. A dashed green box highlights these options, with a teal line pointing to a text box at the bottom right. The 'Inserir' button is visible at the bottom of the configuration panel. The status bar at the bottom left indicates 'Selecionado: Vão'.

Selecionado: Vão

Tipo: Portas Deslizantes Internas c/ Rodapé c/ Divisórias

Interna Interna Sem Frente Interna p/ trilho Sapateira Sapateira p/ trilho

Opções de gavetas

Interna Dor Altos Desl Int  
Gaveta Interna Construtor

Opções de inserção

Número de gavetas: 4

Afastadores

Esquerdo  Direito

Inserir

Não há propriedades disponíveis!

A posição de inserção de afastadores é definida no momento de inserção das gavetas no armário.

# Modulação – Dormitórios

## Agregados - Gavetas

Configurador de Dimensões

Configuração Padrão

Promob

- Medidas de Inserção
- Montagem Geral
- Cozinhas
- Banheiros
- Dormitórios
  - Engenharia
  - Espessuras
  - Fitas de Borda
    - Espessuras / Sobre Corte
    - Afastadores
      - Vertical Externo Canto Reto
      - Vertical Externo Canto Reto Armários
      - Vertical Interno Canto Reto Bancada
      - Vertical Interno Canto Reto Armários
      - Gavetas / Sapateiras**
  - Bases
  - Camas
  - Divisórias
  - Fundos
  - Laterais
  - Prateleiras
  - Sapateiras
  - Tampos
  - Vistas
  - Travessas
  - Contra Frente Gavetas
  - Portas Cegas
  - Rodapés
- Escritórios
- Salas
  - Linha Cava
  - Linha Industrial
  - Componentes / Itens de Composição
  - Itens de Composição
  - Painéis / Tampos / Tamburatos
  - Ferragens e Fixadores

Fitas de Borda

Perspectiva Frontal

Gavetas

Afastadores Internos      Afastadores Internos Lat.      Afastadores Internos Trav.      Afastadores Internos Vert.

Afastadores Internos      Afastadores Internos Lat.      Afastadores Internos Trav.      Afastadores Internos Vert.

Dormitórios\Afastadores Internos Frontais / Traseiros Armários

Dormitórios\Afastadores Internos Laterais Armários

Dormitórios\Afastadores Internos Travessas

Dormitórios\Afastadores Internos Verticais

A - Face Superior	NAO
B - Face Inferior	NAO
C - Face Frontal	SIM
D - Face Traseira	SIM

Aplicar nos itens selecionados

Aplicar nos itens existentes

Aplicar      OK      Cancelar



# Linha Escritório

# Modulação – Escritório

- Estão disponíveis balcões, gaveteiros, arquivos, mesas de canto, retas, de reunião e conexões de mesas, módulos auxiliares de CPU e aparadores e divisórias para mesas. Os armários devem ser construídos pelo **Construtor de Armários**.
- Disponíveis também opções de módulos com ou sem rodapé.

# Modulação – Escritório

## Inferiores - Balcões

Nicho

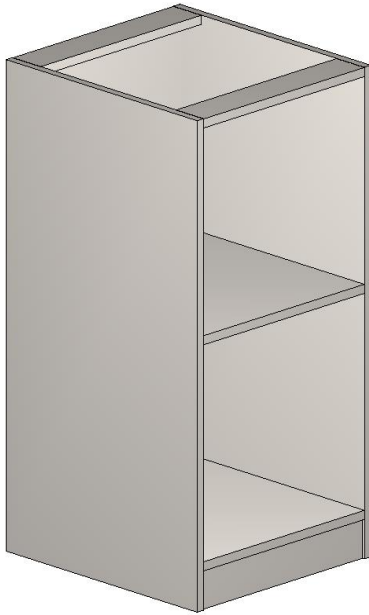

Balcão 2 Portas



Balcão 2 Portas + Nicho



As dimensões dos componentes podem ser definidas no **Configurador de Dimensões** no momento do projeto.

# Modulação – Escritório

## Inferiores - Balcões

Balcão 3 Portas



Balcão 4 Portas



Balcão 2 Portas + Nichos

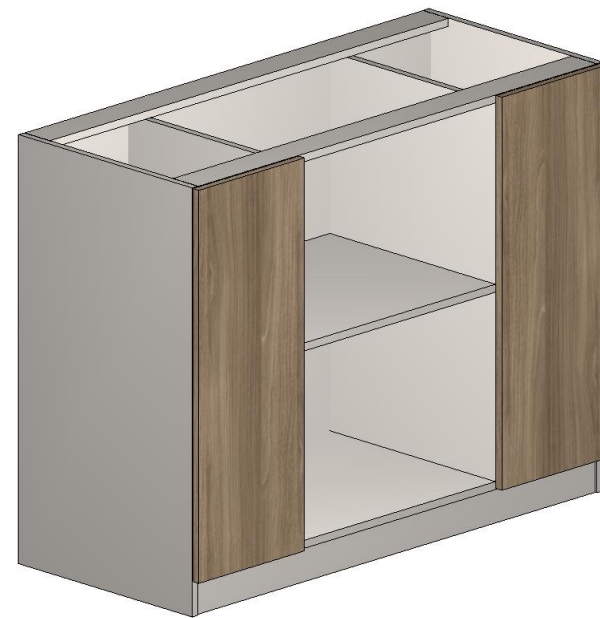

As dimensões dos componentes podem ser definidas no **Configurador de Dimensões** no momento do projeto.

# Modulação – Escritório

## Inferiores - Gaveteiros

2 Gavetões



1 Gav. + 1 Gavetão



2 Gav. + 1 Gavetão

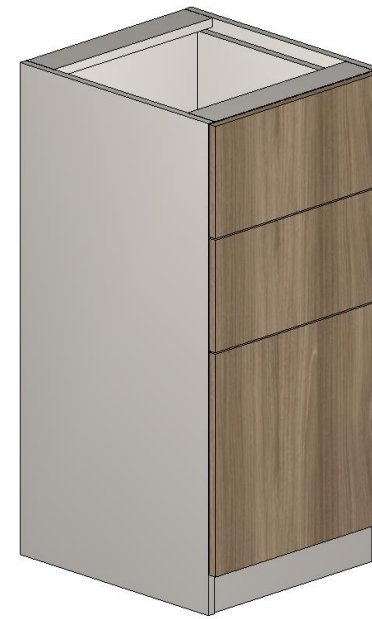

As dimensões dos componentes podem ser definidas no **Configurador de Dimensões** no momento do projeto.

# Modulação – Escritório

## Altos - Armários

Nicho

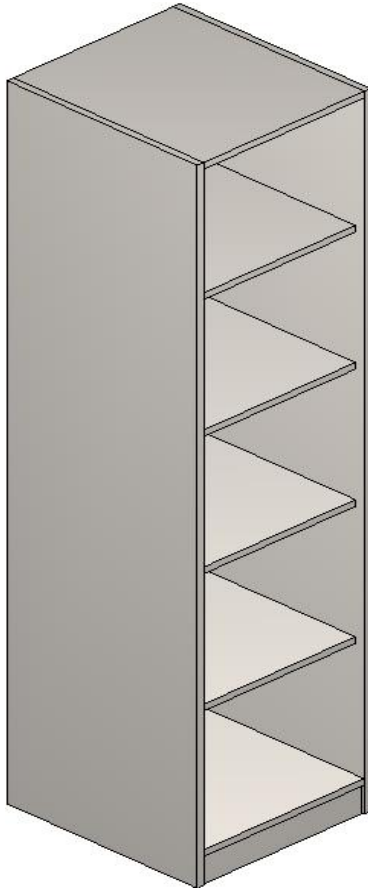

1 Porta



2 Portas



As dimensões dos componentes podem ser definidas no **Configurador de Dimensões** no momento do projeto.

# Modulação – Escritório

## Altos - Armários

2 Portas + Nicho

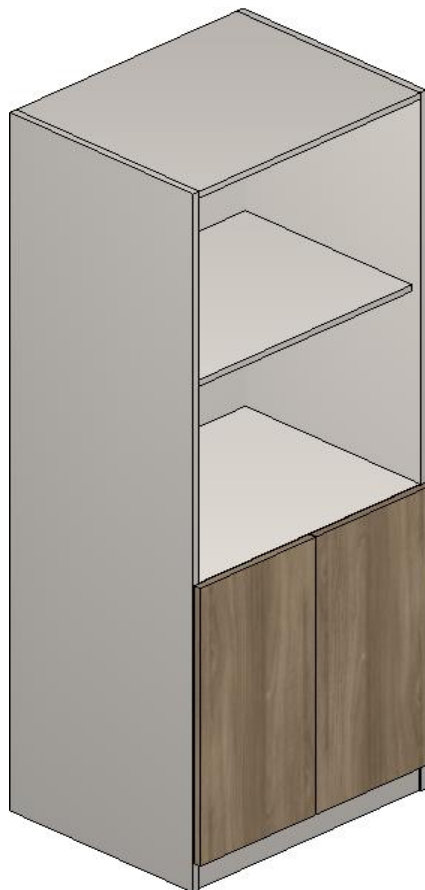

4 Portas

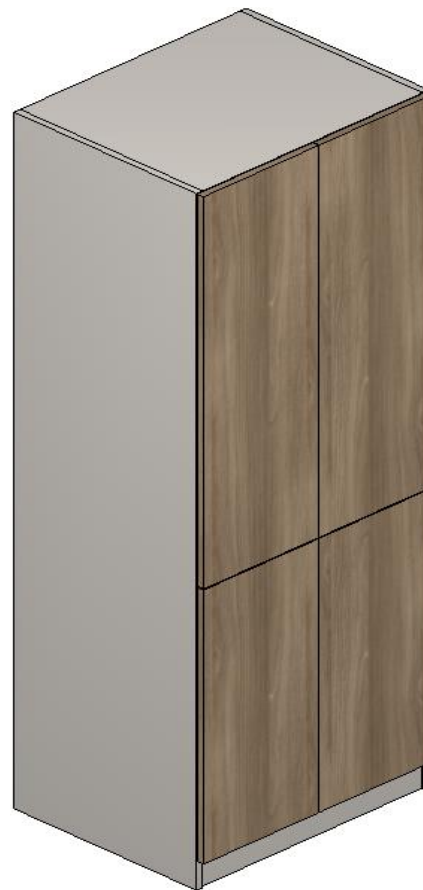

As dimensões dos componentes podem ser definidas no **Configurador de Dimensões** no momento do projeto.

# Modulação – Escritório

## Altos - Arquivos

### Arquivo c/ Gavetas



As dimensões dos componentes podem ser definidas no **Configurador de Dimensões** no momento do projeto.

# Modulação – Escritório

## Superiores - Armários

Nicho



Nicho Suspenso

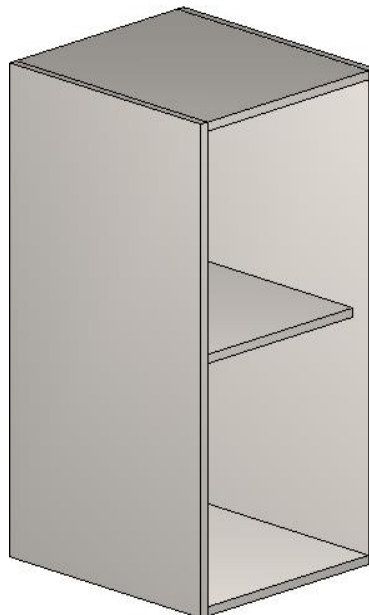

1 Porta



As dimensões dos componentes podem ser definidas no **Configurador de Dimensões** no momento do projeto.

# Modulação – Escritório

## Superiores - Armários

2 Portas



3 Portas



Basculante 1 Porta



As dimensões dos componentes podem ser definidas no **Configurador de Dimensões** no momento do projeto.

# Modulação – Escritório

## Mesas

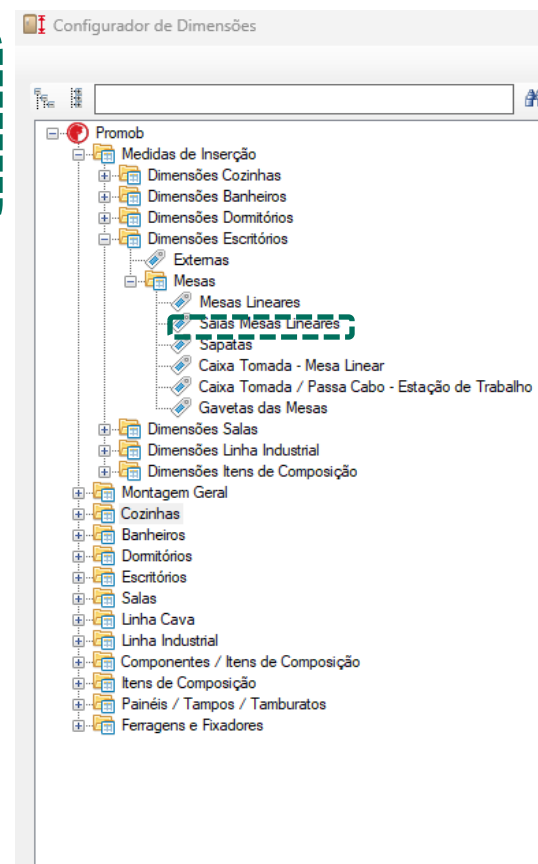
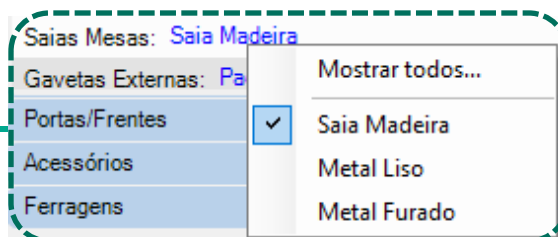
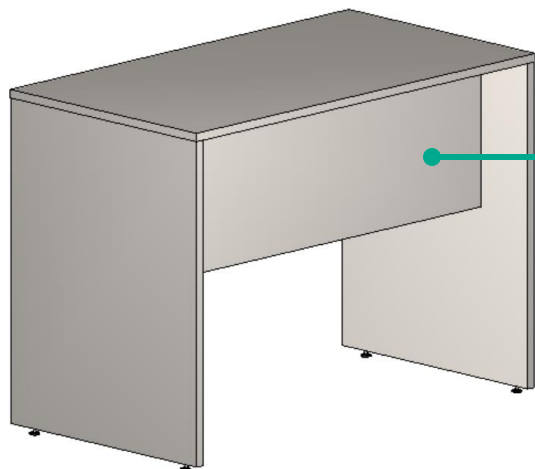

## Opção c/ Saia

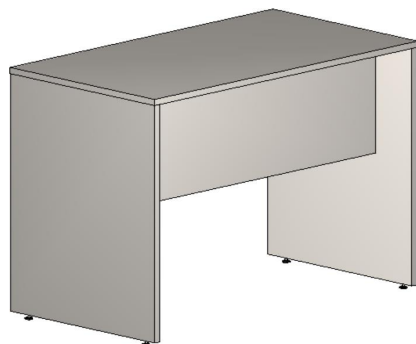

## Opção s/ Saia



Medidas de profundidade e altura podem ser alteradas através do **Configurador de Dimensões**.

O tipo de saia utilizada pode ser alterada através dos modelos e configurada pelo **Configurador de Dimensões**.

# Modulação – Escritório

## Mesas

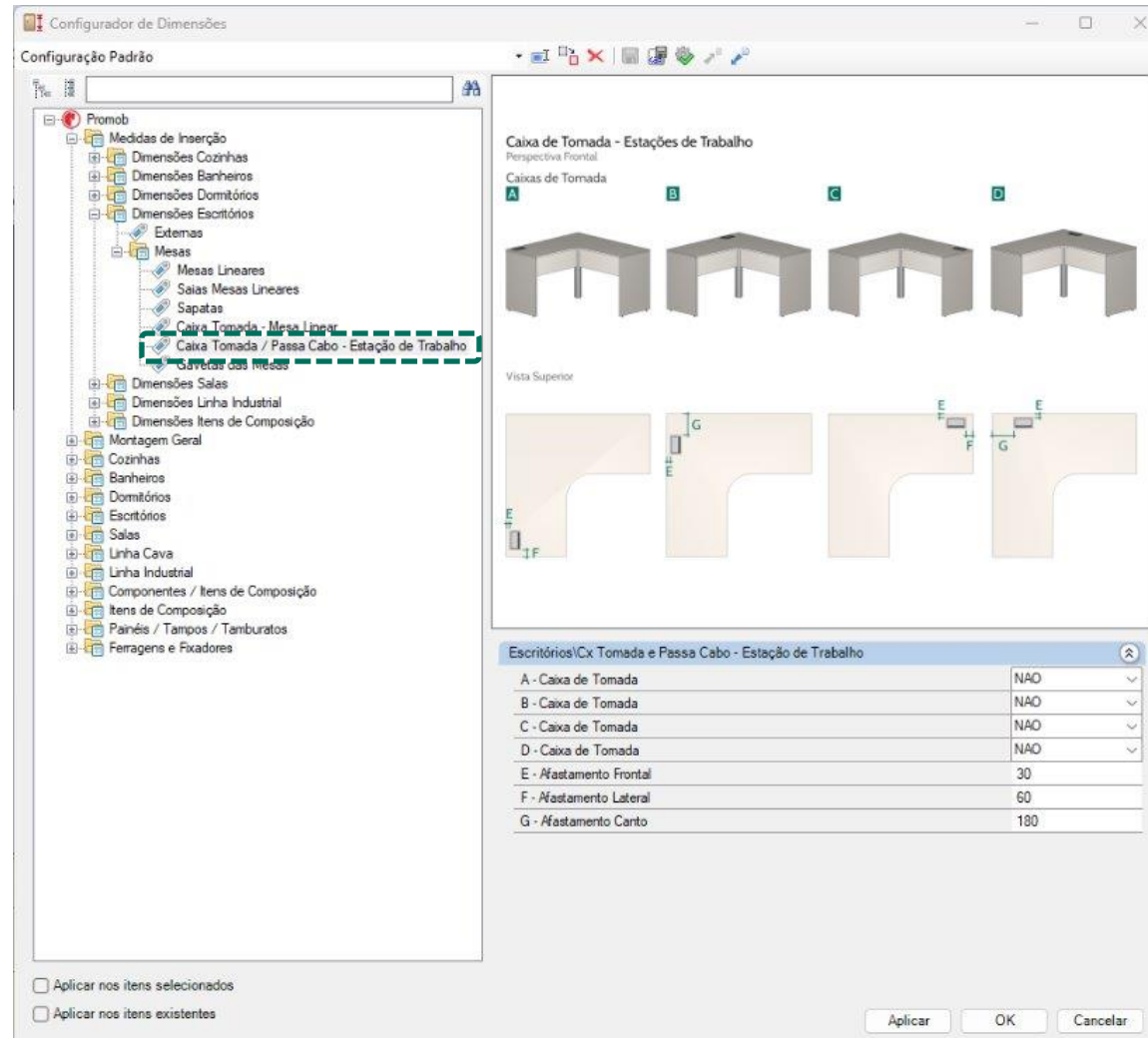

Posições dos passa-cabos podem ser definidas através do **Configurador de Dimensões**.

# Modulação – Escritório

## Mesas

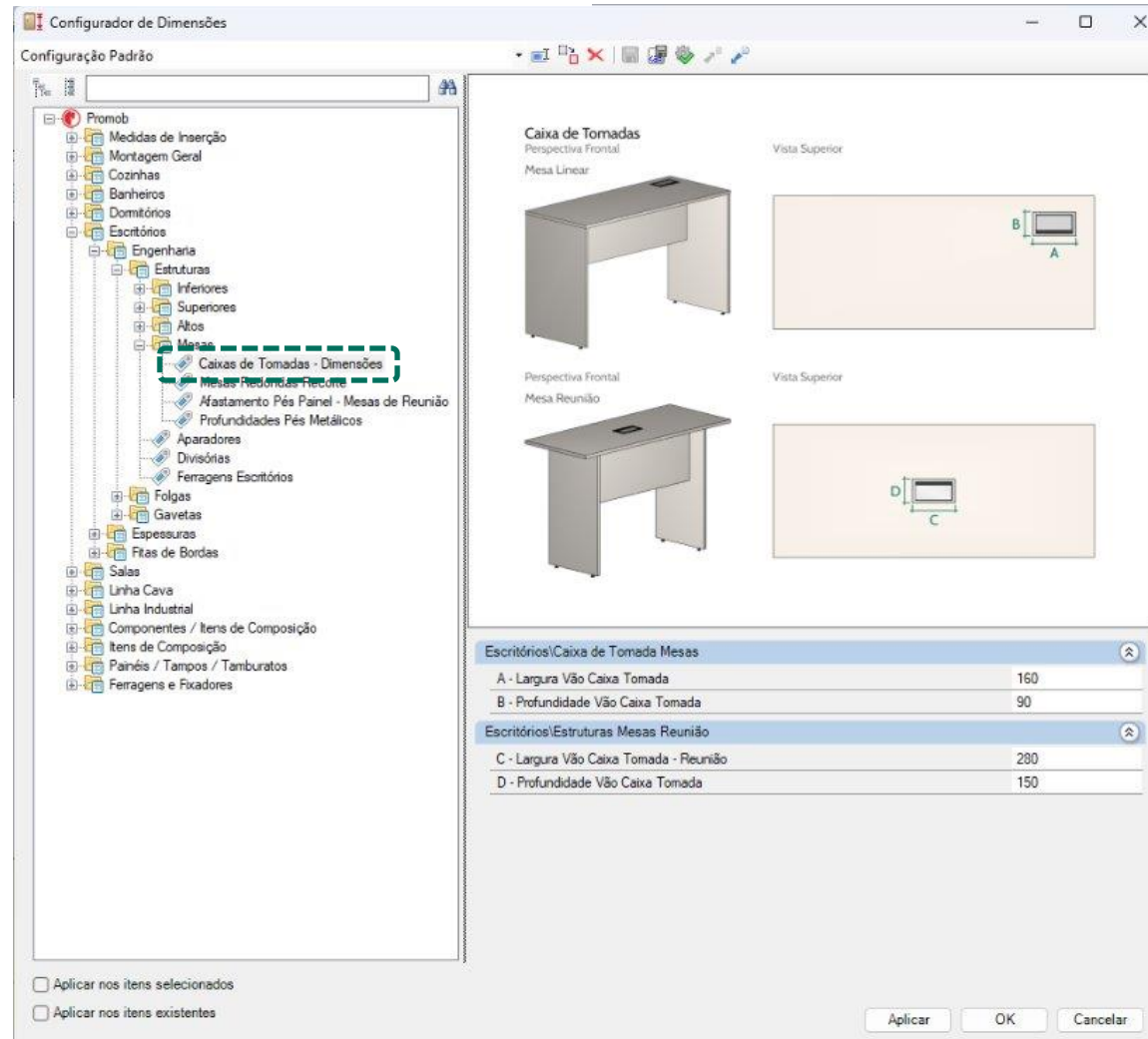

Posições dos passa-cabos podem ser definidas através do **Configurador de Dimensões**.

# Modulação – Escritório

## Mesas

Metal U

Metal  
Acrílico

Metal  
Duplo

Metal  
Simplex

Aço

Curvo

Reto

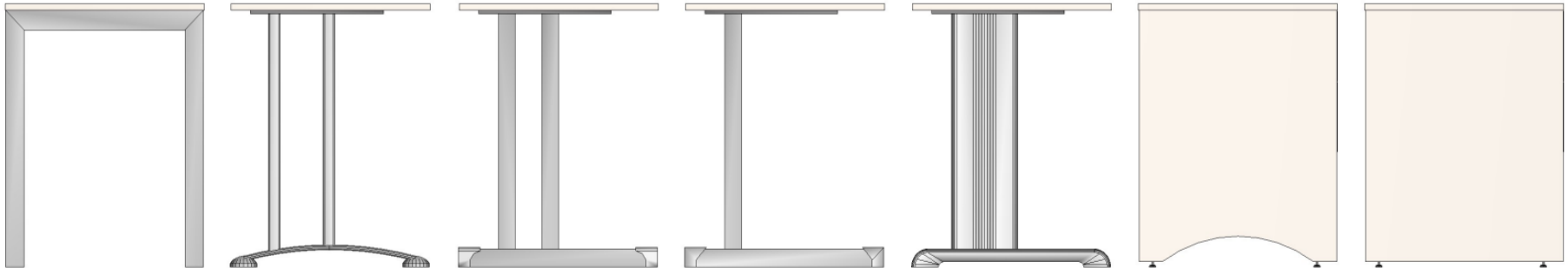

Tipos de pés de mesas podem ser definidos através da aba **Modelos**.

# Modulação – Escritório

## Mesas

### Reta Linear



### Atendimento Linear

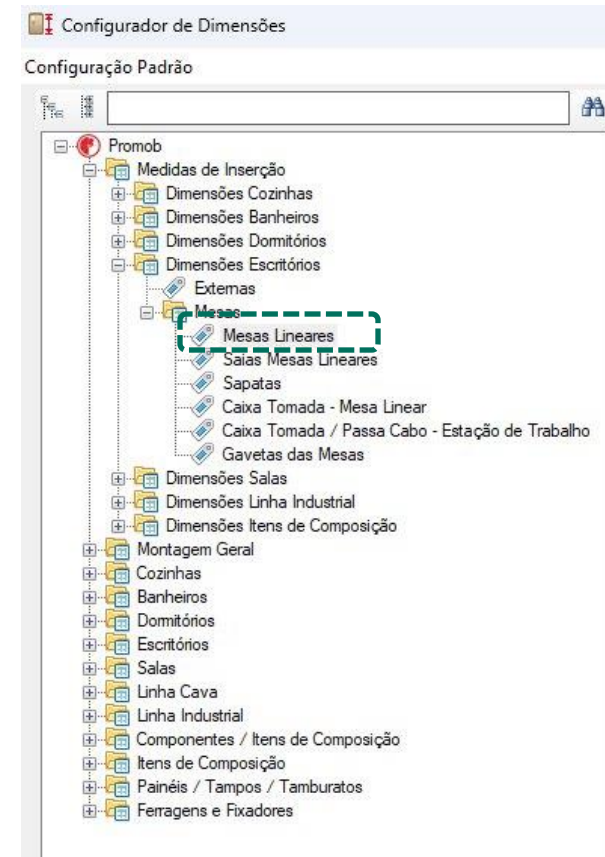

Medidas de profundidade e altura podem ser alteradas através do **Configurador de Dimensões**.

O tipo de saia utilizada pode ser alterada através dos modelos e configurada pelo **Configurador de Dimensões**.

# Modulação – Escritório

## Mesas

### L Triangular

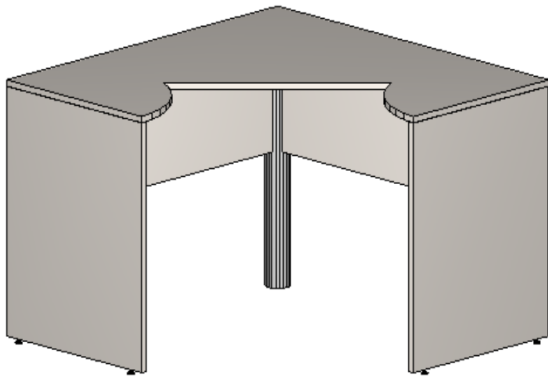

### L Esquerda



### L Direita

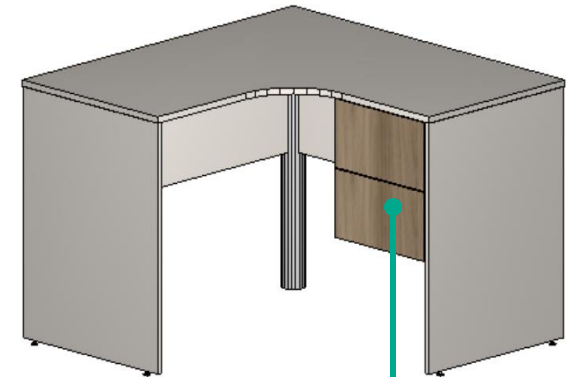

Medidas de A e B podem ser editadas na aba **Propriedades** do módulo durante o projeto.

Para as gavetas agregadas nas mesas, possuímos dois modelos de gavetas:

- Duas ou três gavetas agregadas na direita;
- Duas ou três gavetas agregadas na esquerda.

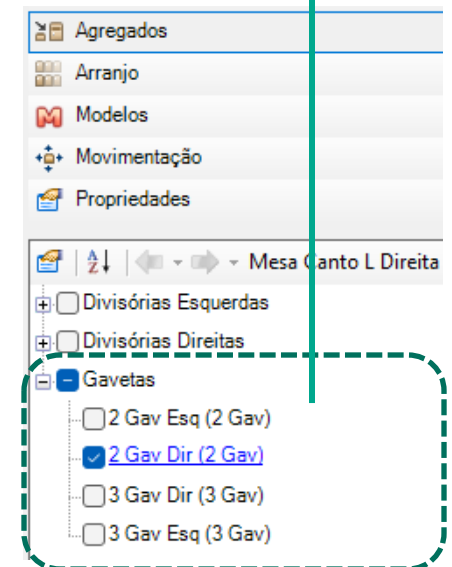

# Modulação – Escritório

## Mesas

### L Peninsular Direita



### L Peninsular Esquerda

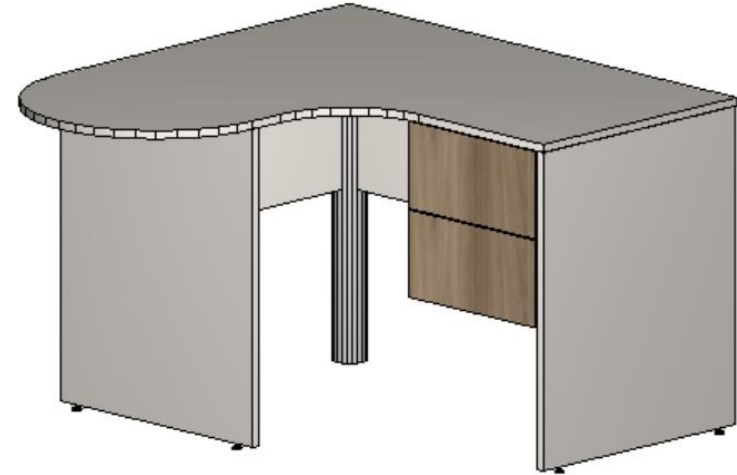

Medidas de A e B podem ser editadas na aba **Propriedades** do módulo durante o projeto.

Para as gavetas agregadas nas mesas, possuímos dois modelos de gavetas:

- Duas ou três gavetas agregadas na direita;
- Duas ou três gavetas agregadas na esquerda.

# Modulação – Escritório

## Mesas – Mesas de Reunião

### Redonda

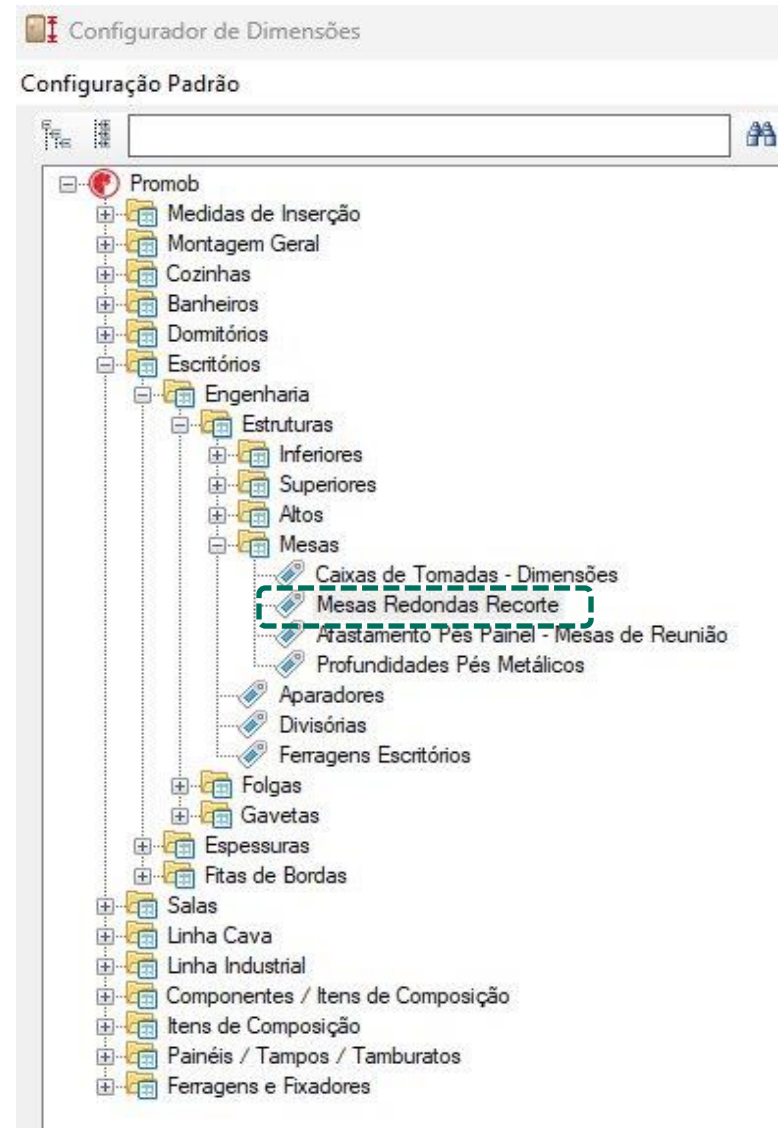
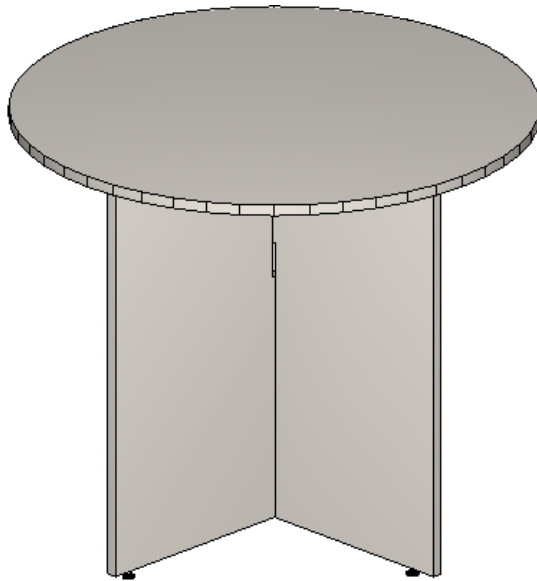

# Modulação – Escritório

## Mesas – Mesas de Reunião

Reta

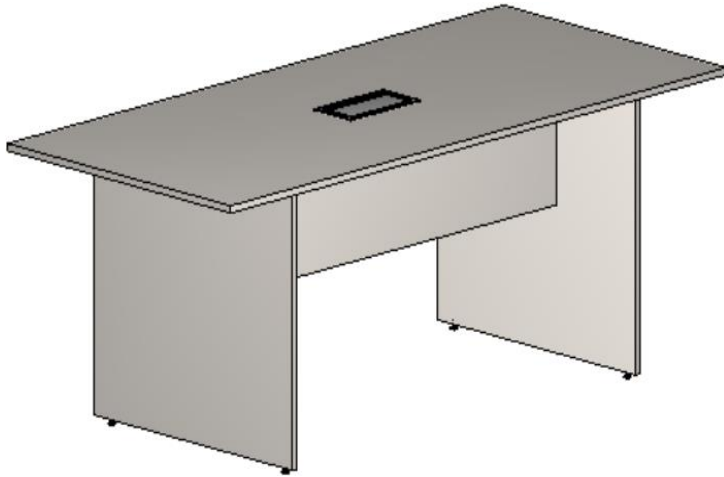

Oval

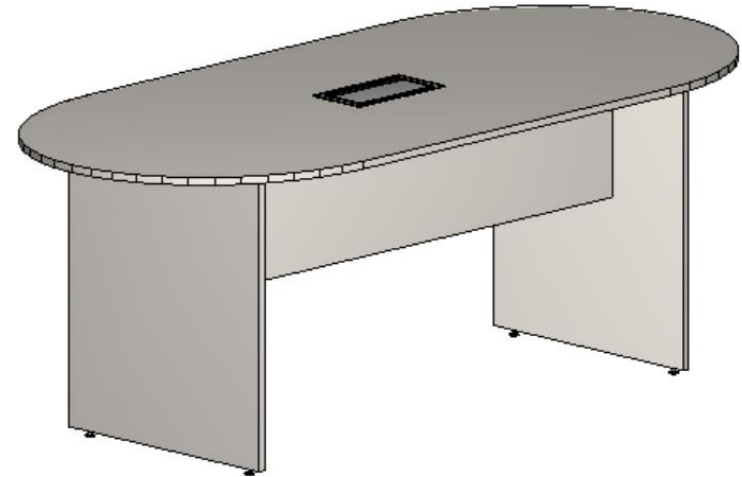

# Modulação – Escritório

## Mesas – Mesas de Reunião

Oval Reto c/ Recorte

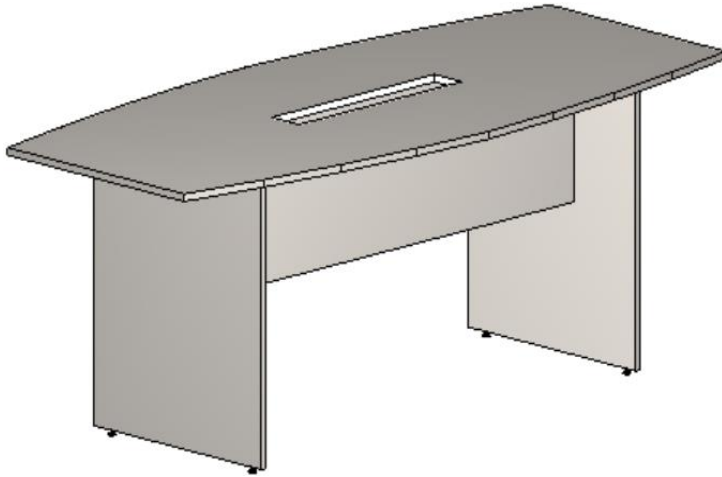

Oval Curvo c/ Recorte

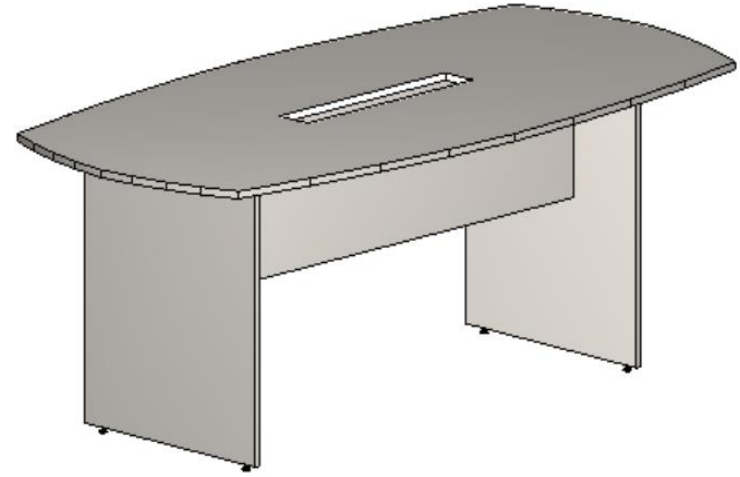

# Modulação – Escritório

## Mesas – Mesas de Reunião

### Caixa de Tomada

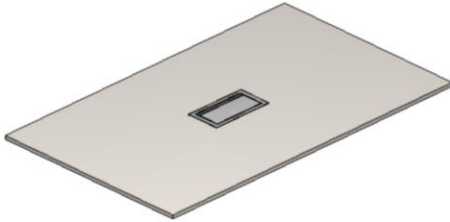

### Recorte Central

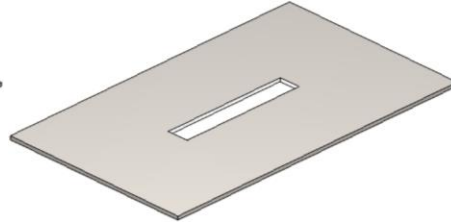

### Nenhum

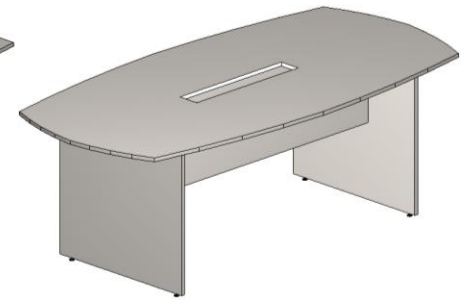
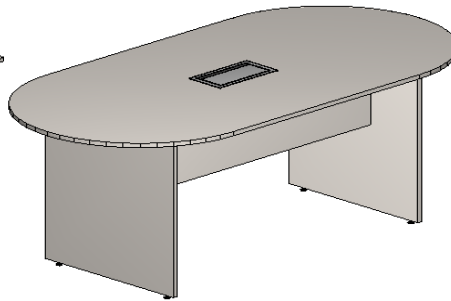
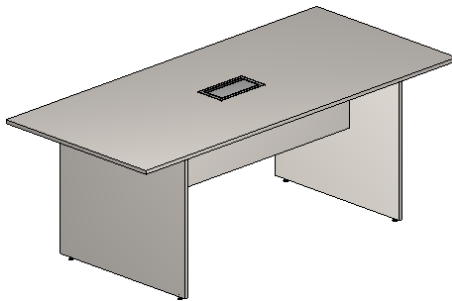
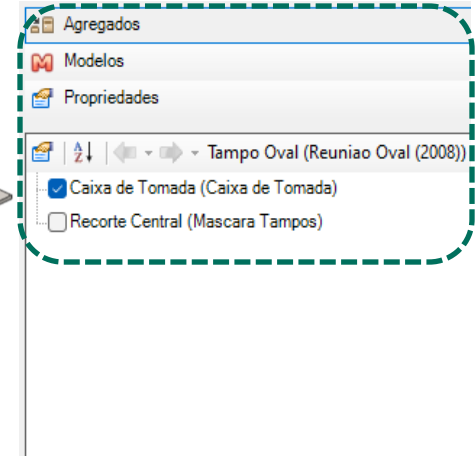
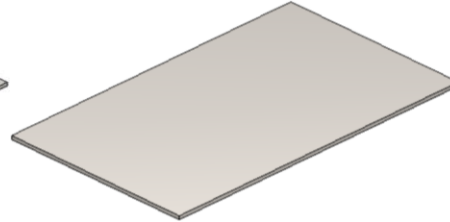

Basta seleccionar o módulo no ambiente, dar **2 cliques no tampo**, acessar a aba **Agregados** e escolher entre caixa de tomadas, recorte central ou desmarcar para não utilizar nenhuma das opções.

# Modulação – Escritório

## Mesas – Conexões

45°

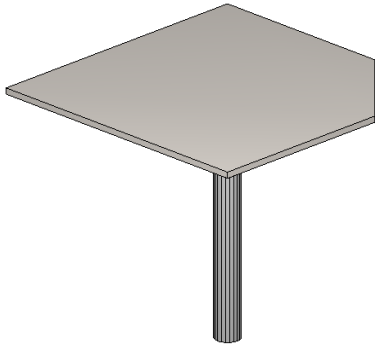

90°

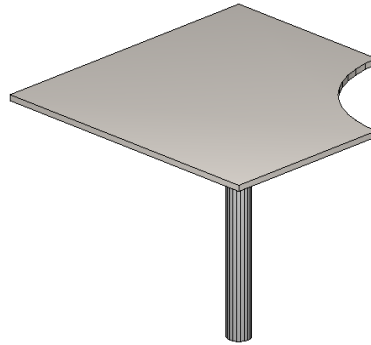

Curvo

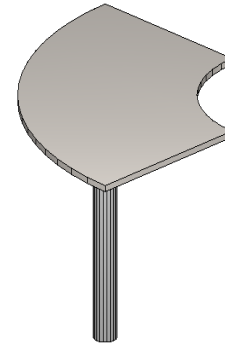

Quadrada

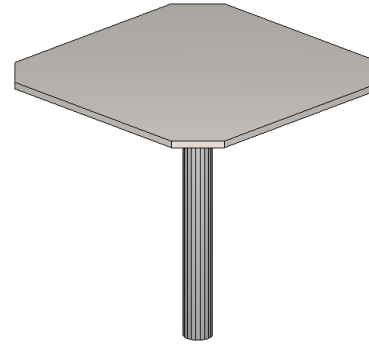

Triangular

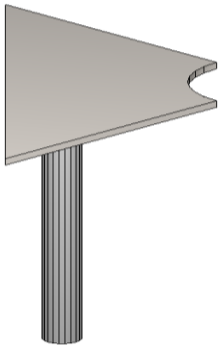

Angular

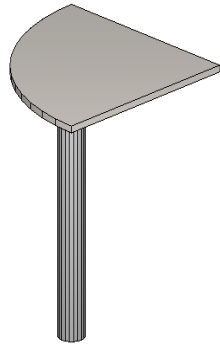

Gota 1 Lado

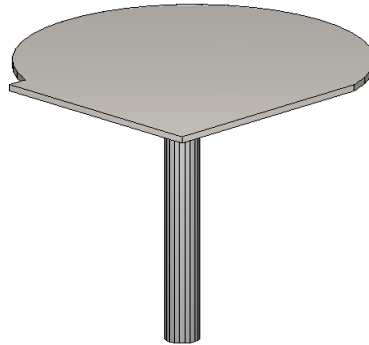

Gota 2 Lados

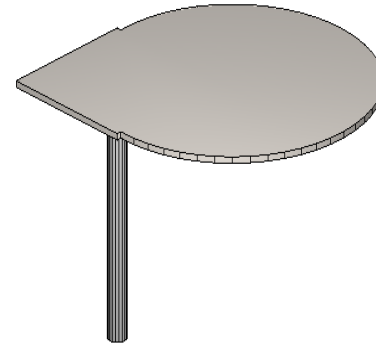

Circular

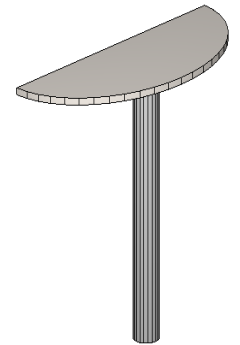

# Modulação – Escritório

## Módulos - Volantes

CPU

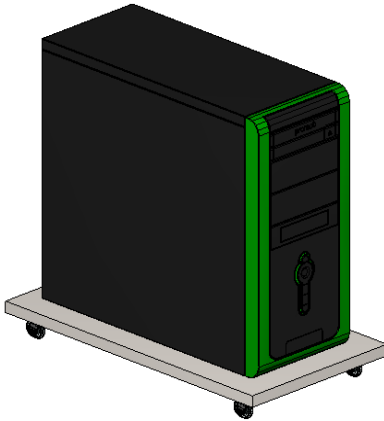

CPU Curva

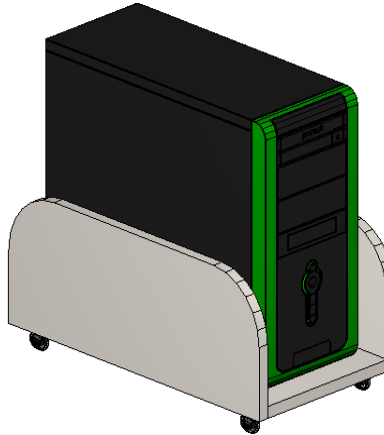

CPU c/ Nicho

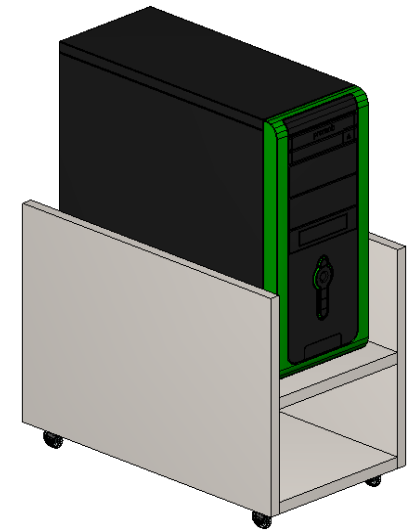

# Modulação – Escritório

## Módulos - Volantes

### CPU c/ Nicho

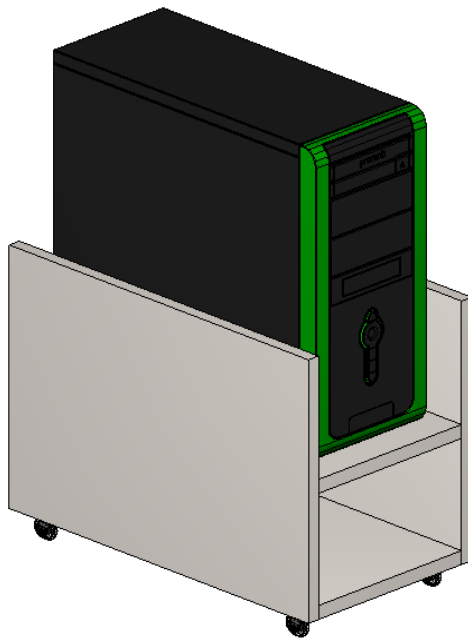

Ferramentas - Propriedades

- Agregados
- Arranjo
- Modelos
- Movimentação
- Propriedades

Avançado

Módulo | Materiais

Configurações Diversas

FAVORITE Não

Cotas

Afastamento Piso	38
Cota Anterior	2833,93
Cota Inferior	1086,03
Cota Posterior	1866,07
Cota Superior	3363,97

Desenho

Seccionável Diretamente Não

Dimensões

Largura	300
Altura do Pé	150
Altura	350
Profundidade	550
Escalar	Não

Imagem

Medida da Altura do Nicho da CPU - A 150

Entidade

Base Inferior	1
---------------	---

O valor da **Medida da Altura do Nicho da CPU** pode ser editado através das **Propriedades**.

# Modulação – Escritório

## Módulos - Aparadores

Simple

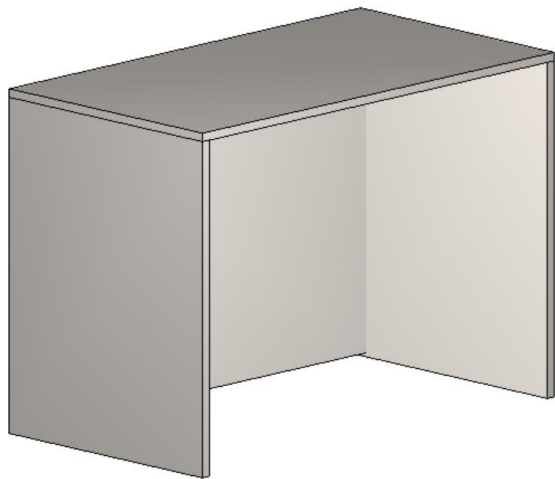

C/ Prateleira

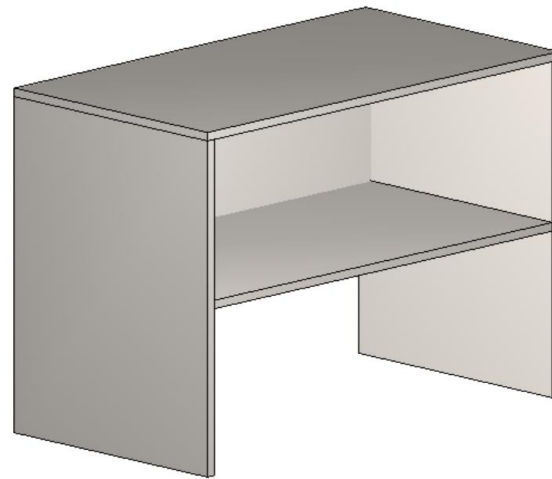

A altura nicho pode ser definida através da aba **Propriedades**, como exemplificado no próximo slide.

# Modulação – Escritório

## Módulos - Aparadores

### C/ Prateleira

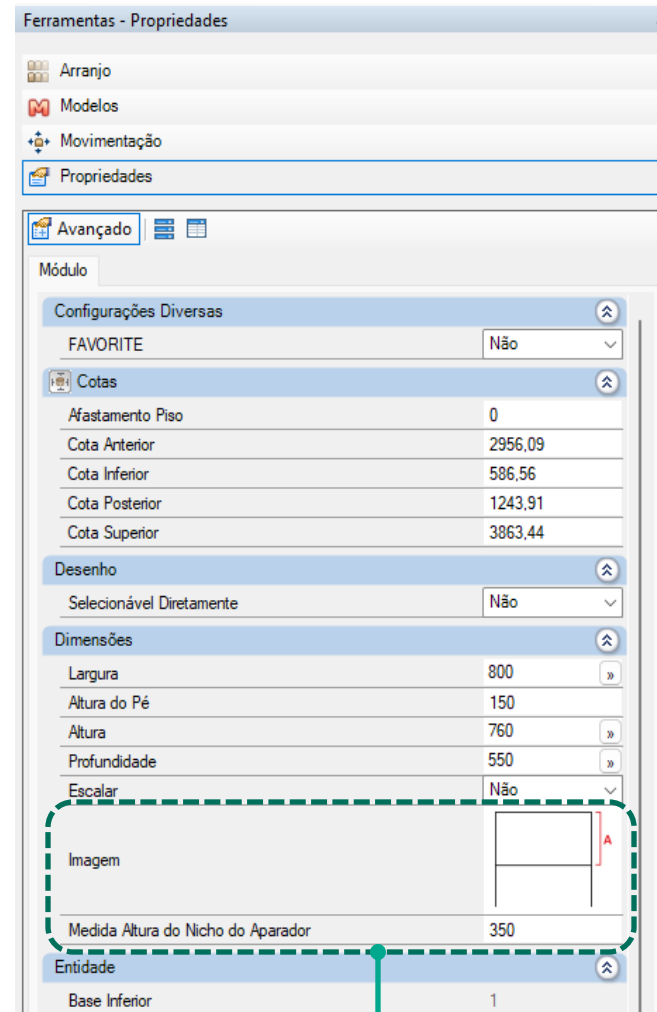
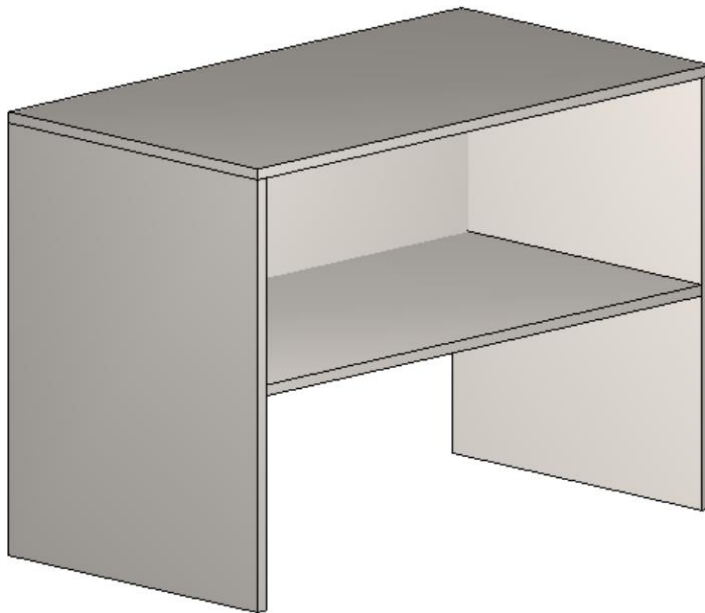

O valor da **Medida da Altura do Nicho do Aparador** pode ser editado através das **Propriedades** .

# Modulação – Escritório

## Divisórias - Mesas

Madeira Reta

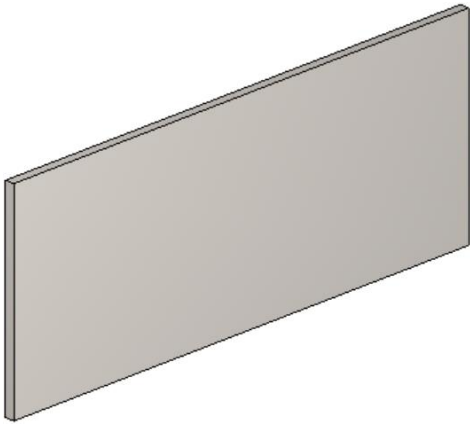

Madeira Boleada

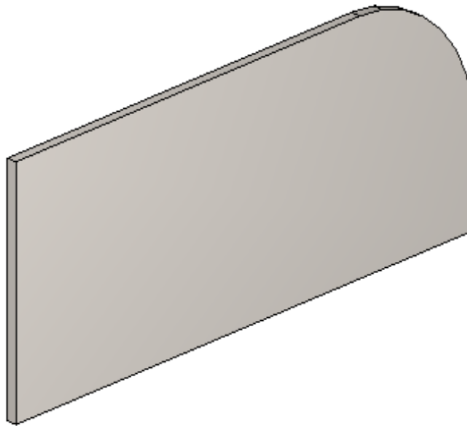

Madeira Curva

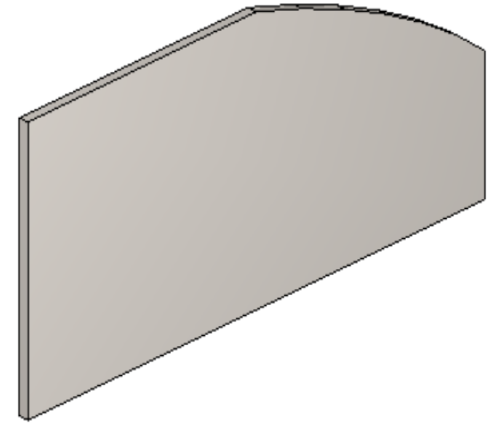

Altura e largura das divisórias são definidas pela aba **Propriedades** (no ambiente).

# Modulação – Escritório

## Divisórias - Mesas

Vidro

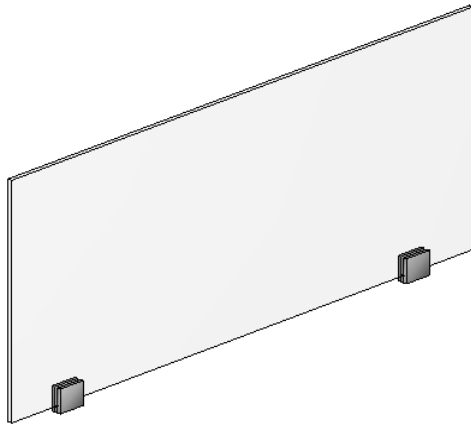

Madeira c/ Vidro

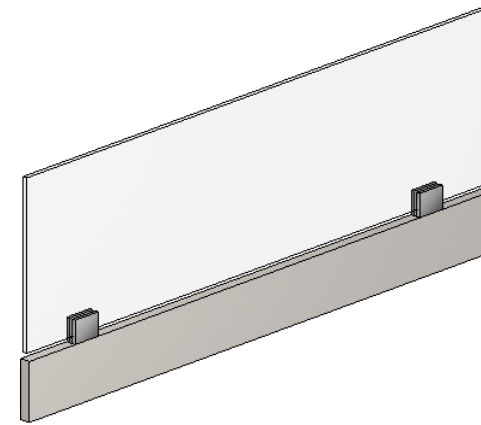

Altura e largura das divisórias são definidas pela aba **Propriedades** (no ambiente).

# Modulação – Escritório

## Divisórias - Mesas

### Madeira c/ Vidro

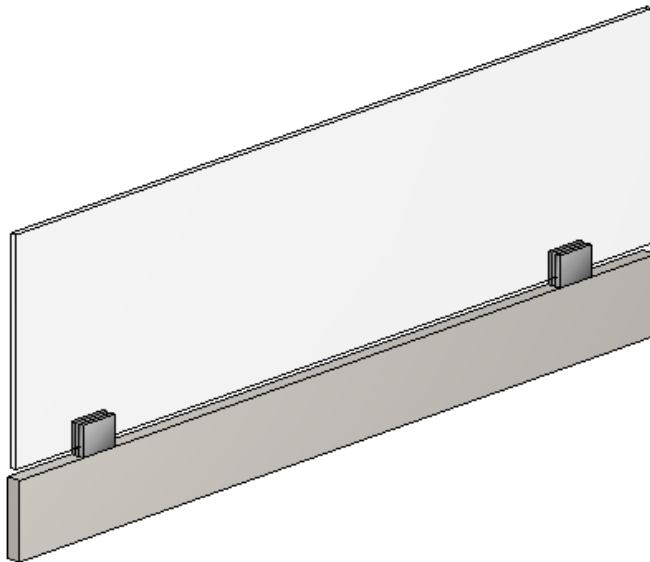

Propriedades

Avançado

Módulo

Configurações Diversas

FAVORITE Não

Cotas

Afastamento Piso	0
Cota Anterior	1696,91
Cota Inferior	1633,76
Cota Posterior	2303,09
Cota Superior	3347,74

Desenho

Selecionável Diretamente Não

Dimensões

Largura	1000
Altura do Pé	150
Altura	400
Profundidade	18,5
Escalar	Não

Entidade

Base Inferior 1

Escritórios\Divisórias Escritório

Divisórias - Altura 400

etc: Outras

Área	Sem área
Camada	Escritórios
Movível	Sim
Observações	
Visível	Sim

Perfurante

Furar	Não
Profundidade	0

A altura default das divisórias é 400mm, podendo ser alterada através do campo **Altura**. A largura default é 1000m e sua edição também está disponível na aba **Propriedades**.

# Construtor de Armários - Escritório

Ao acessar o Construtor de Armários são exibidas as estruturas de caixas disponível em seu sistema.

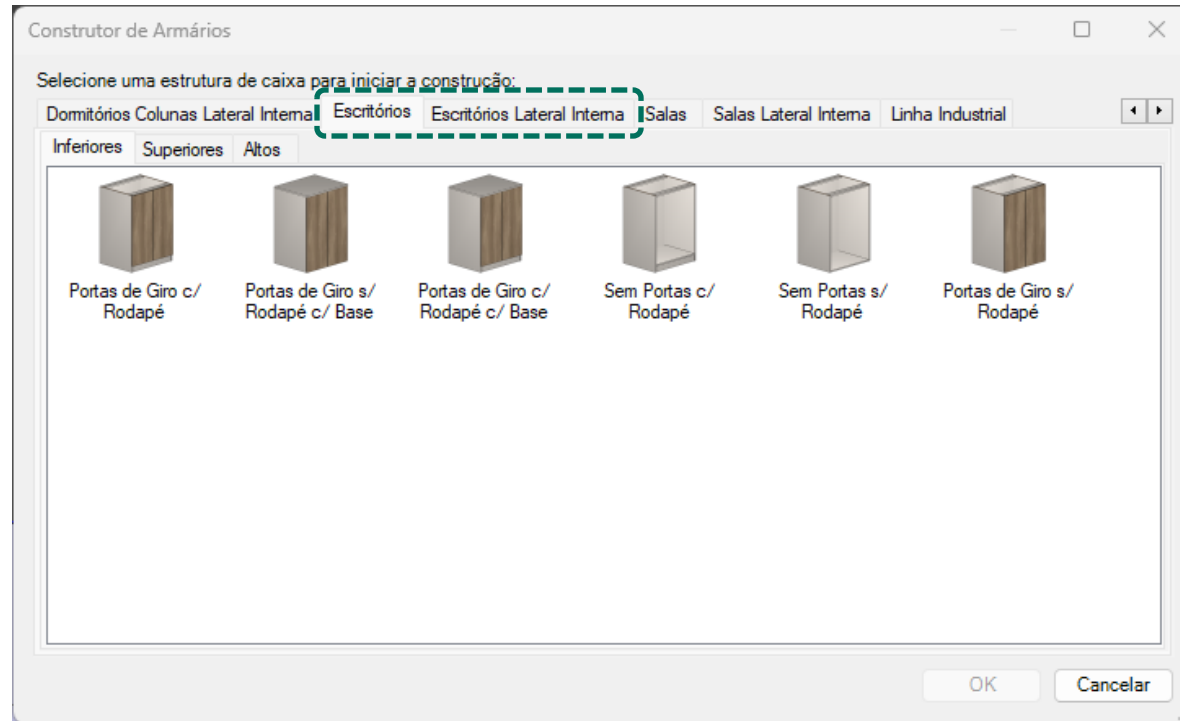

Deve ser utilizado para criar armários e balcões de escritórios.

Armários construídos através do construtor respeitarão as configurações definidas no Configurador de Dimensões.

O conceito de construção de armários é exatamente o mesmo abordado anteriormente na construção de balcões de cozinhas.

# Construtor de Armários - Escritório

## Divisórias

**Não Divide Fundo  
c/ Recuo Frontal**

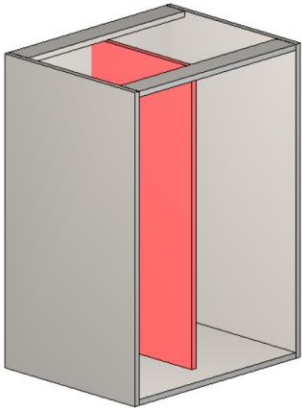

Não divide o fundo;

Recuada na frente  
do módulo  
(alinhada com as  
prateleiras).

**Não Divide Fundo  
s/ Recuo Frontal**

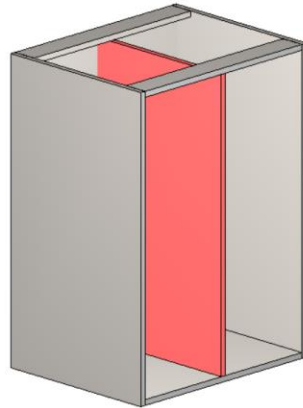

Não divide o fundo;

Alinhada com a  
frente do módulo.

**Divide Fundo c/  
Recuo Frontal**

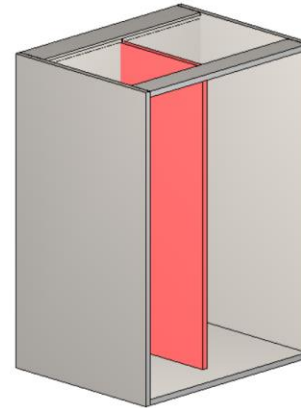

Divide o fundo;

Recuada na frente  
do módulo  
(alinhada com as  
prateleiras).

**Divide Fundo s/  
Recuo Frontal**

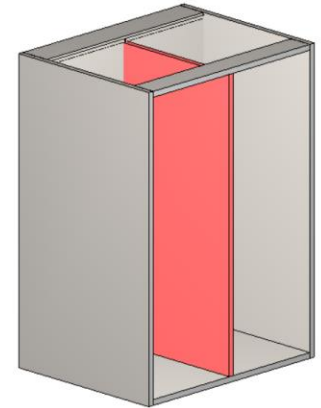

Divide o fundo;

Alinhada com a  
frente do módulo.

# Construtor de Armários - Escritório

## Divisória Parcial

Parcial

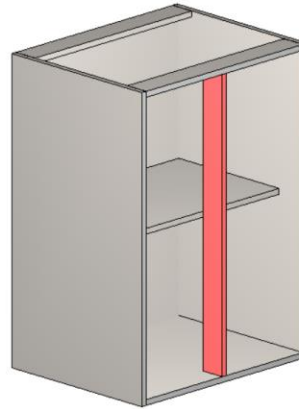

Não divide o fundo;

Alinhada com a  
frente do módulo.

# Construtor de Armários - Escritório

## Divisória Parcial

Configurador de Dimensões

Configuração Padrão

Promob

- Medidas de Inserção
- Montagem Geral
- Cozinhas
- Banheiros
- Dormitórios
- Escritórios
- Engenharia
  - Estruturas
    - Inferiores
      - Montagem
        - Dimensões / Afastamentos**
        - Superiores
        - Altos
        - Mesas
        - Aparadores
        - Divisórias
        - Ferragens Escritórios
      - Folgas
      - Gavetas
      - Espessuras
      - Fitas de Bordas
    - Salas
    - Linha Cava
    - Linha Industrial
    - Componentes / Itens de Composição
    - Itens de Composição
    - Painéis / Tampos / Tamburatos
    - Ferragens e Fixadores

Dimensões / Afastamentos

Vista Superior Vista Traseira Vista Lateral

Travessa Sup. Horizontal e Vertical Travessa Lat. Traseira Travessa L Base Lateral

Vista Lateral Vista Lateral

Fundos Divisória Prateleira

O - Folga do Rasgo na Profundidade 0,5

P - Folga do Rasgo na Largura 0,5

Q - Afastamento Traseiro da Base 0

R - Afastamento Traseiro da Lateral 0

S - Afastamento Frontal da Lateral 0

T - Afastamento Traseiro da Divisória Divide Fundo 0

T - Afastamento Traseiro da Divisória Não Divide Fundo 0

U - Afastamento Traseiro da Prateleira de Vidro 25,5

U - Afastamento Traseiro da Prateleira Fixa Divide Fundo 25,5

U - Afastamento Traseiro da Prateleira Fixa Não Divide Fundo 25,5

U - Afastamento Traseiro da Prateleira Móvel 25,5

**V - Dimensão da Divisória Parcial 80**

X - Afastamento Traseiro Gaveta Externa 30

X - Afastamento Traseiro Gaveta Interna 30

Aplicar nos itens selecionados

Aplicar nos itens existentes

Aplicar OK Cancelar



# Construtor de Armários - Escritório

## Prateleiras Móveis

**C/ Recuo Frontal**

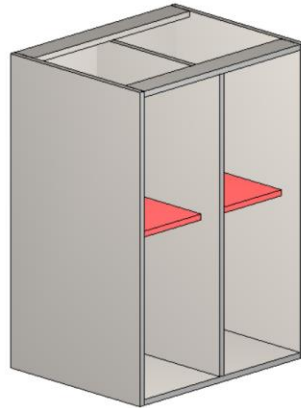

Não divide o fundo;  
Recuada na frente  
do módulo.

**S/ Recuo Frontal**

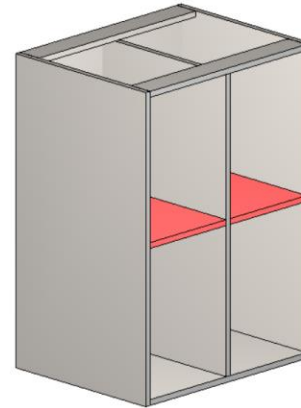

Não divide o fundo;  
Alinhada com a  
frente do módulo.

# Construtor de Armários - Escritório

## Prateleiras Fixas

**Não Divide Fundo  
c/ Recuo Frontal**

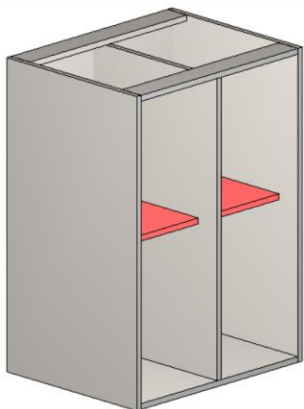

Não divide o fundo;

Recuada na frente  
do módulo;

Mesma ferragem da  
caixa.

**Não Divide Fundo  
s/ Recuo Frontal**

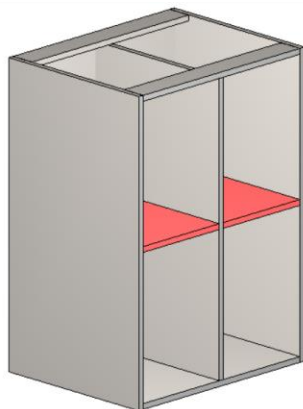

Não divide o fundo;

Alinhada com a  
frente do módulo;

Mesma ferragem da  
caixa.

**Divide Fundo c/  
Recuo Frontal**

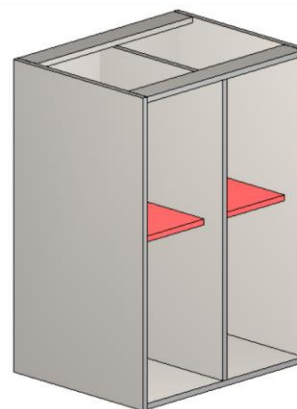

Divide o fundo;

Recuada na frente  
do módulo;

Mesma ferragem  
da caixa.

**Divide Fundo s/  
Recuo Frontal**

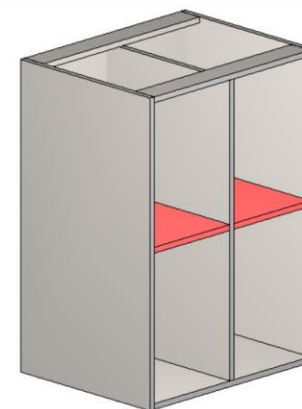

Divide o fundo;

Alinhada com a  
frente do módulo;

Mesma ferragem  
da caixa.

# Construtor de Armários - Escritório

## Prateleiras Fixas p/ Divisória Parcial

**Não Divide Fundo**

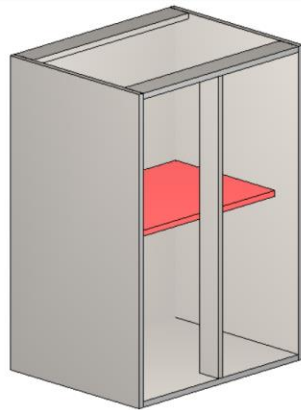

Não divide o fundo;

Recuada na frente  
do módulo.

**Divide Fundo**

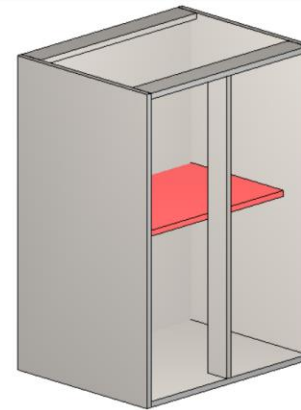

Divide o fundo;

Recuada na frente  
do módulo.

# Construtor de Armários - Escritório

## Prateleiras Fixas p/ Divisória Parcial

Construtor de Armários

Estrutura Divisões Gavetas Internos Portas

Tipo: Balcões Inferiores

Vertical Horizontal Inserção múltipla

Prateleiras Móveis Prateleiras Fixas Prateleira Vidro Prateleiras p/ Divisória Parcial

Não Divide Fundo Esq Não Divide Fundo Central Não Divide Fundo Dir

Divide Fundo Esq Divide Fundo Central Divide Fundo Dir

Inserir

Movimentação

Passo inicial	0
Passo	10

1000

760

Esq. Central Dir.

949

Ao utilizar **divisórias parciais** é necessário selecionar a prateleira **correspondente ao vão** que será utilizada.

# Construtor de Armários - Escritório

## Prateleira de Vidro

**C/ Recuo Frontal**

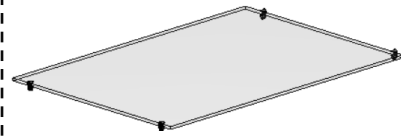

Não divide o fundo;  
Recuada na frente  
do módulo.

**S/ Recuo Frontal**

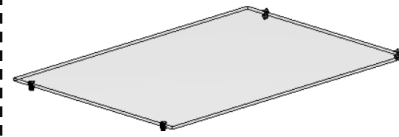

Não divide o fundo;  
Alinhada com a  
frente do módulo.

# Construtor de Armários - Escritório

## Inferiores

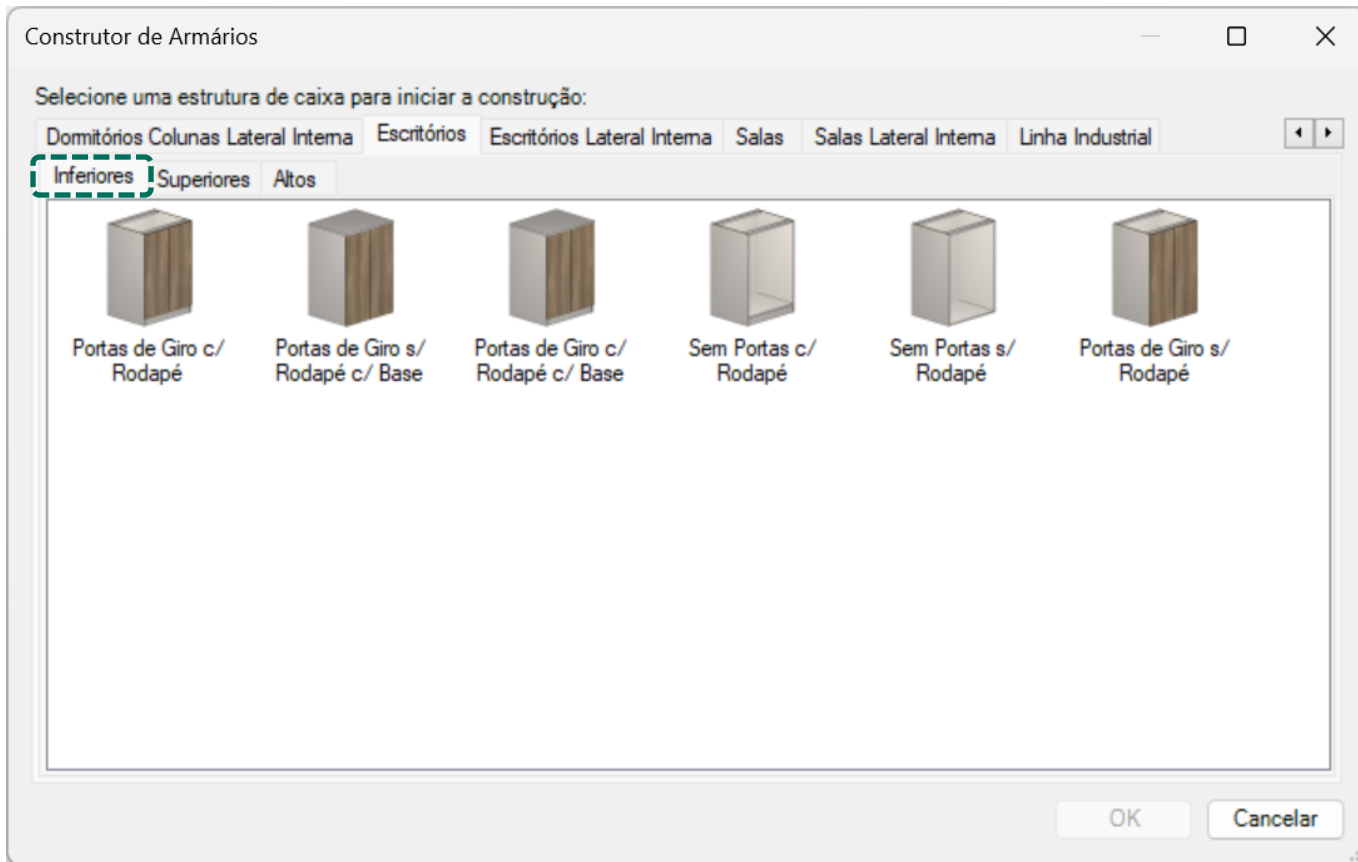

Pode ser utilizado para criar **balcões** e **armários personalizados**.  
Construção baseada no conceito de vãos. A estrutura da caixa segue o mesmo padrão definido através do **Configurador de Dimensões**.  
Os módulos estão divididos entre Inferiores, Superiores e Altos.

# Construtor de Armários - Escritório

## Superiores

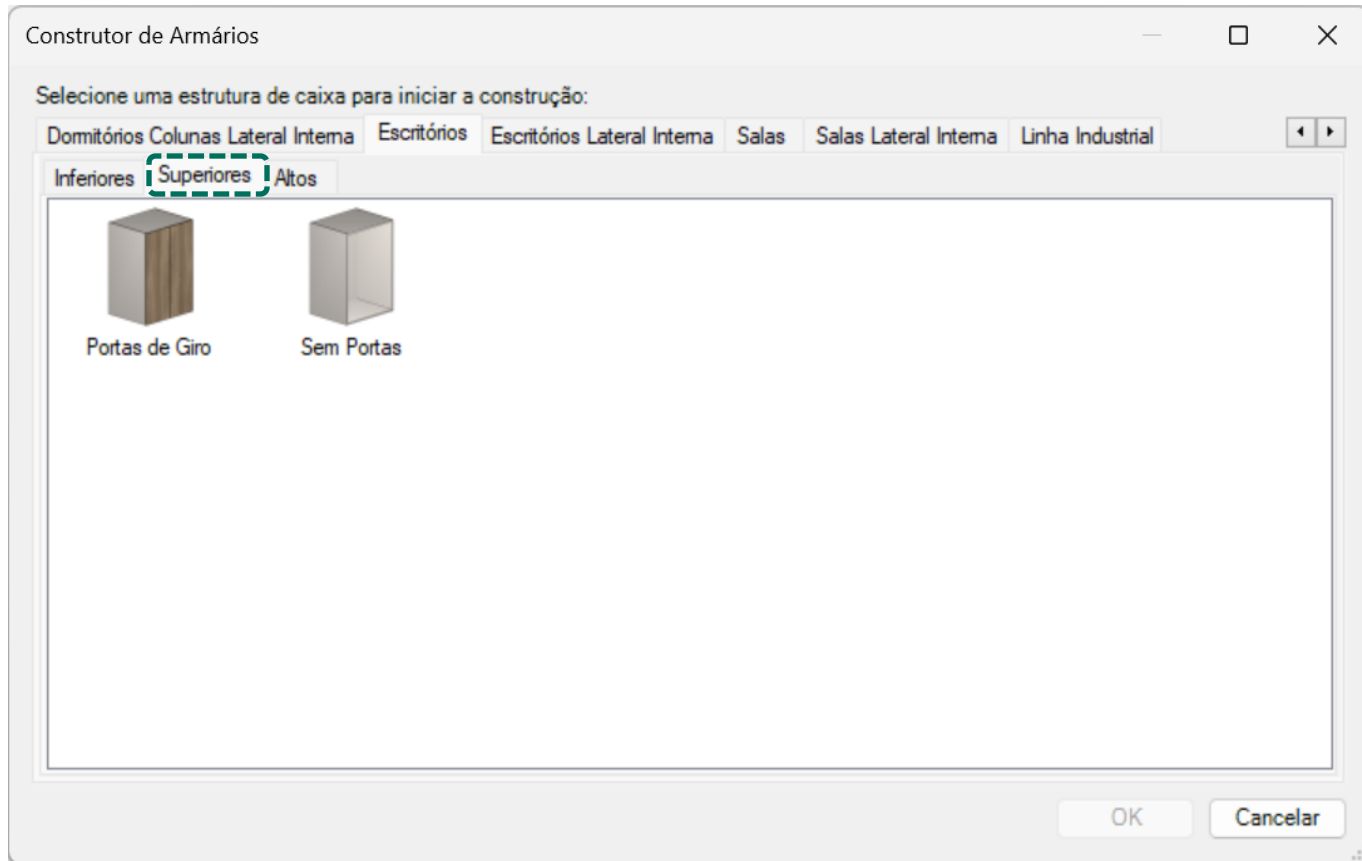

# Construtor de Armários - Escritório

## Altos

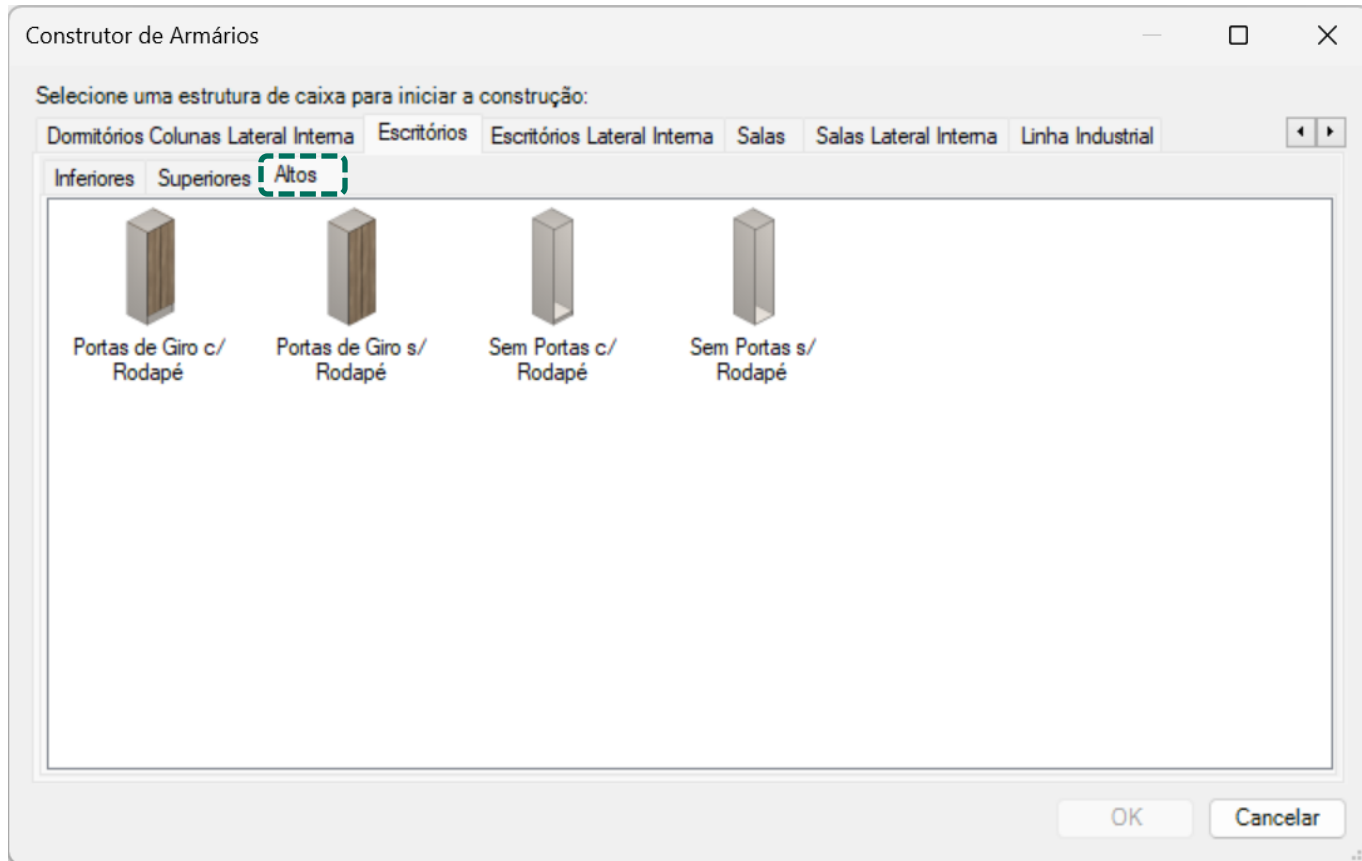

# Construtor de Armários – Escritórios Lateral Interna

## Inferiores

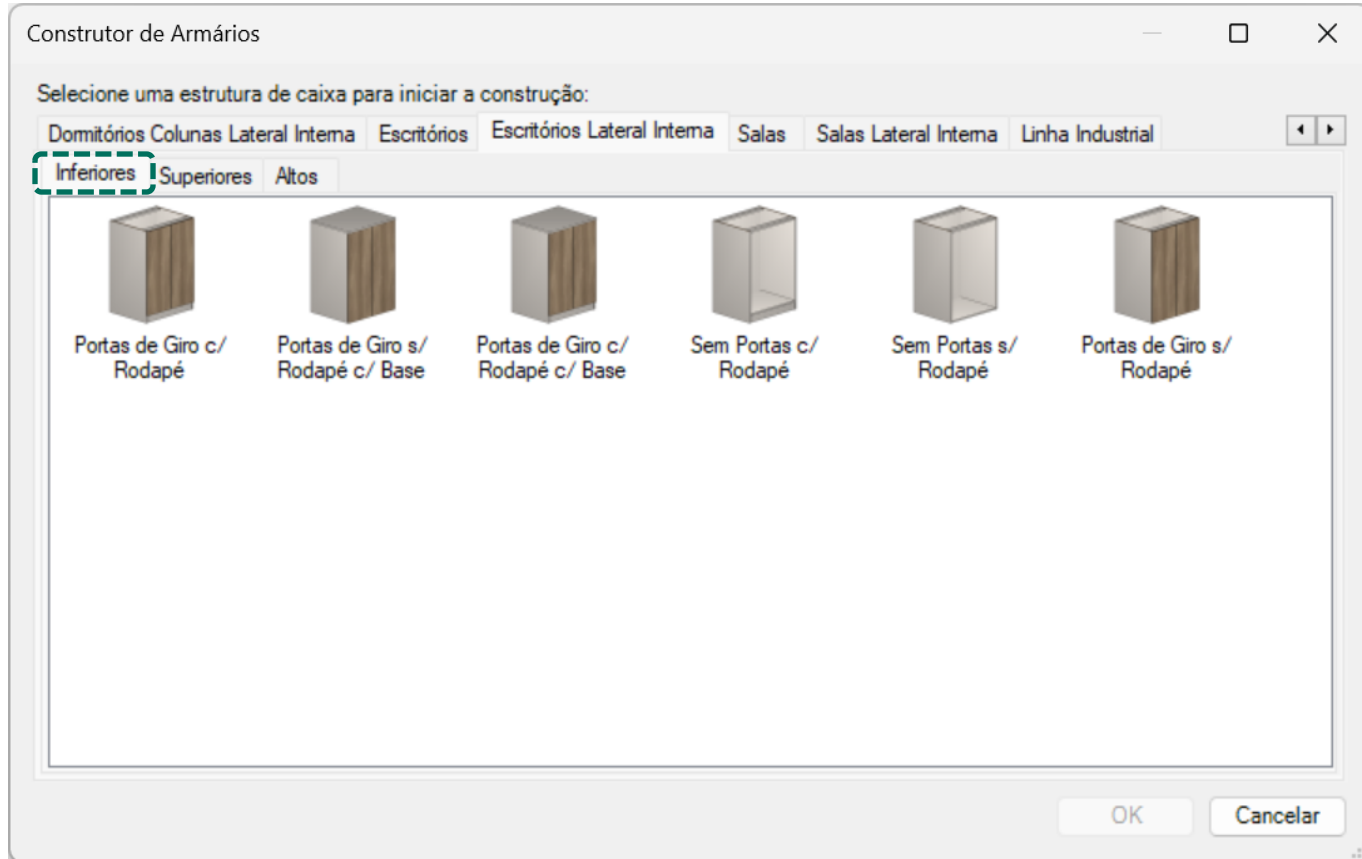

Pode ser utilizado para criar **balcões** e **armários personalizados**.  
Construção baseada no conceito de vãos. A estrutura da caixa segue o mesmo padrão definido através do **Configurador de Dimensões**.  
Os módulos estão divididos entre Inferiores, Superiores e Altos.

# Construtor de Armários – Escritórios Lateral Interna

## Superiores

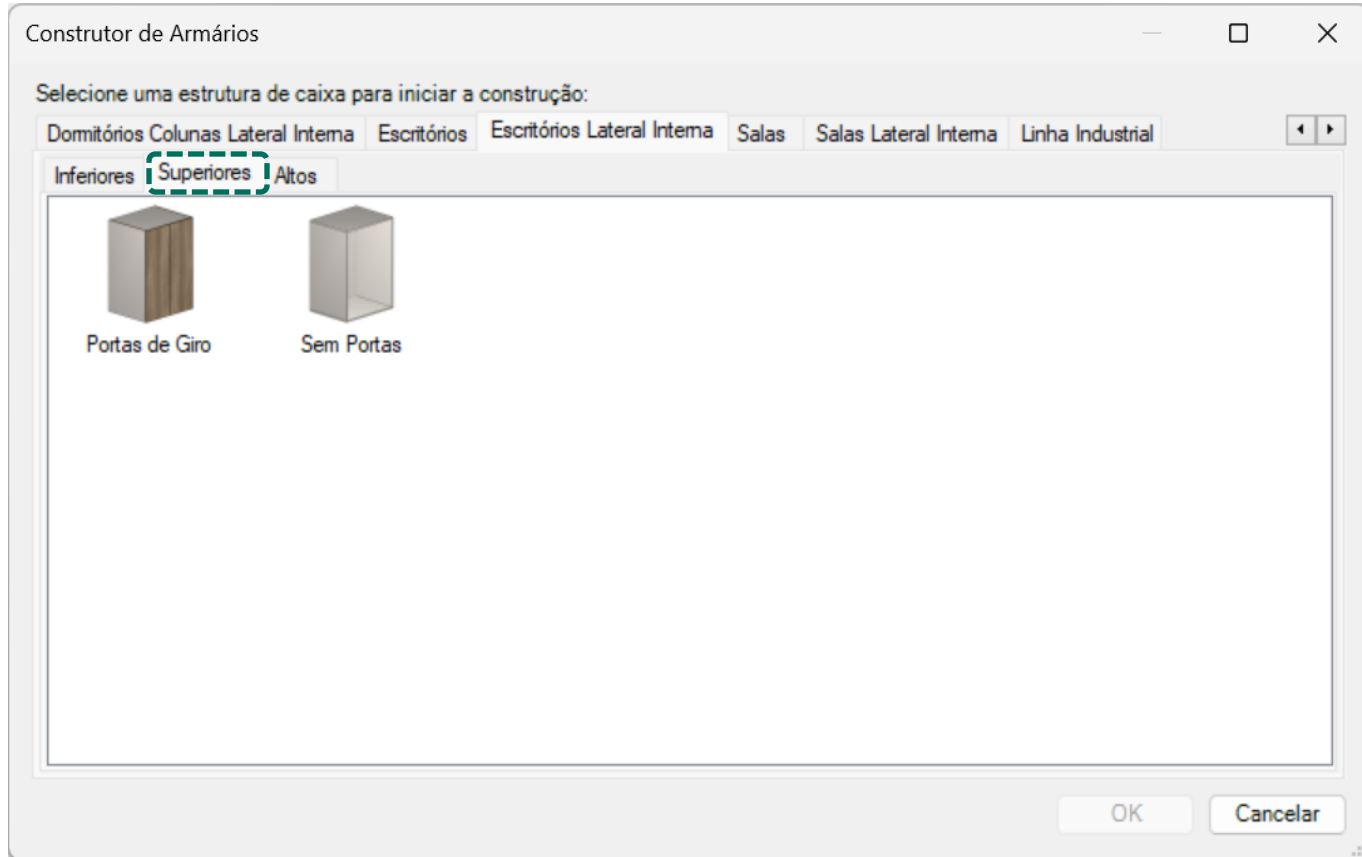

# Construtor de Armários – Escritórios Lateral Interna

## Altos

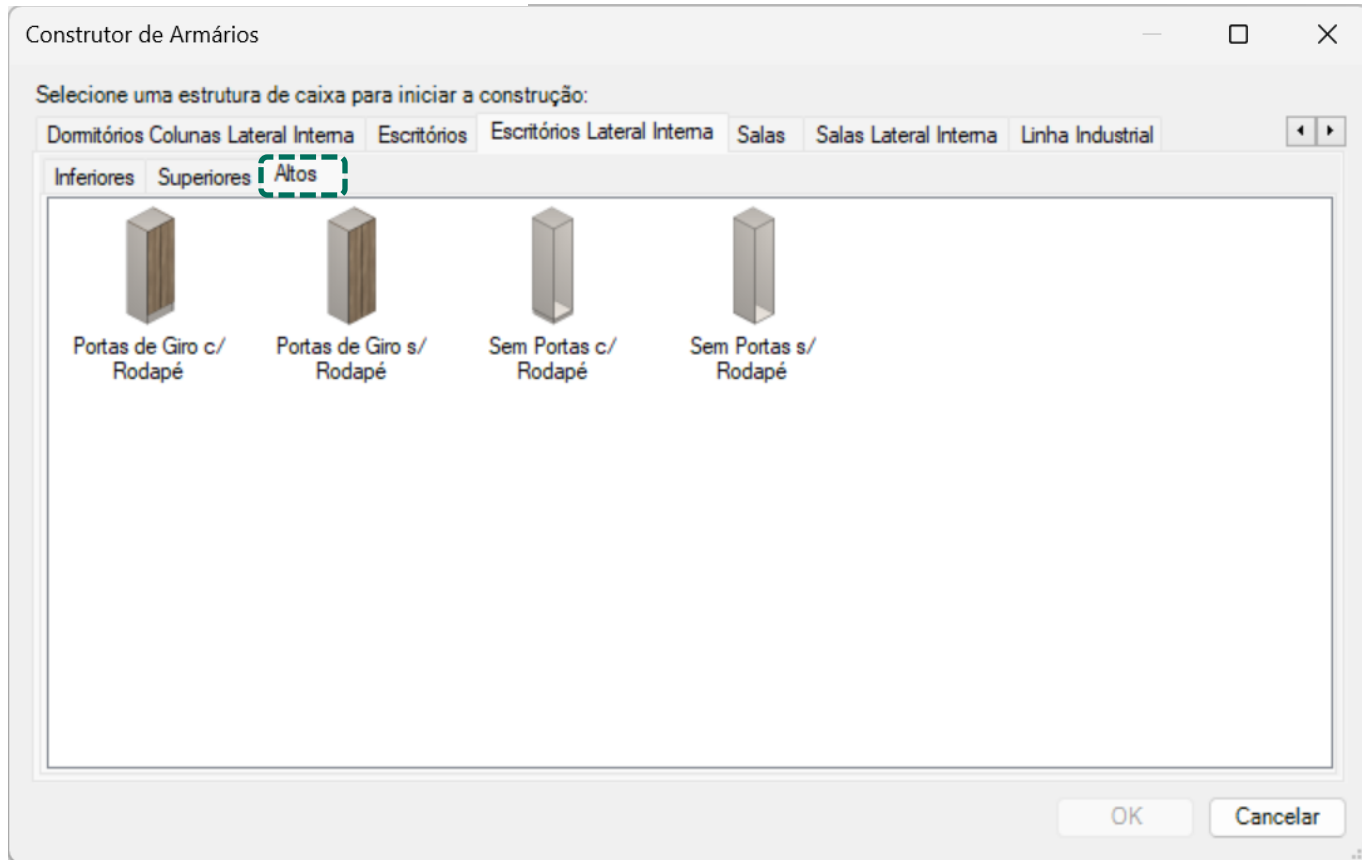

# Construtor de Armários - Escritório

## Agregados - Gavetas

Gav. Externas

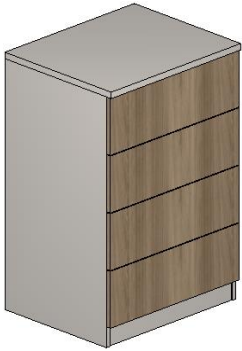

Gav. Internas

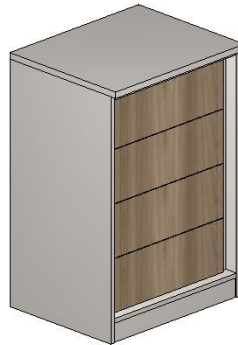

Gav. Embutidas



Gav. Externas c/  
Porta-pasta

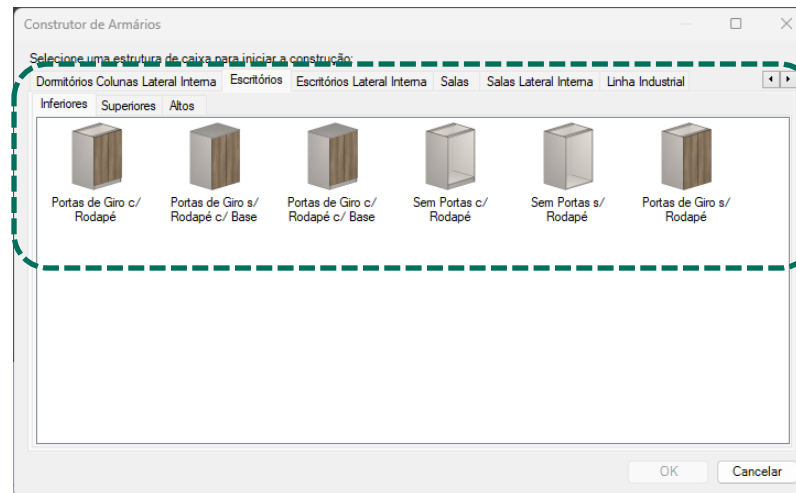
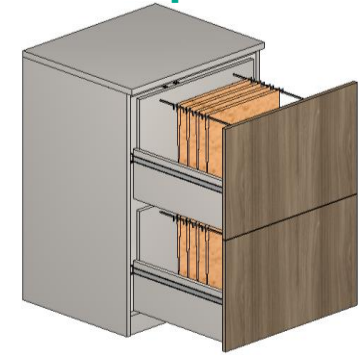

As gavetas podem ser utilizadas nos armários e balcões inferiores.

# Modulação - Escritório

## Agregados - Gavetas

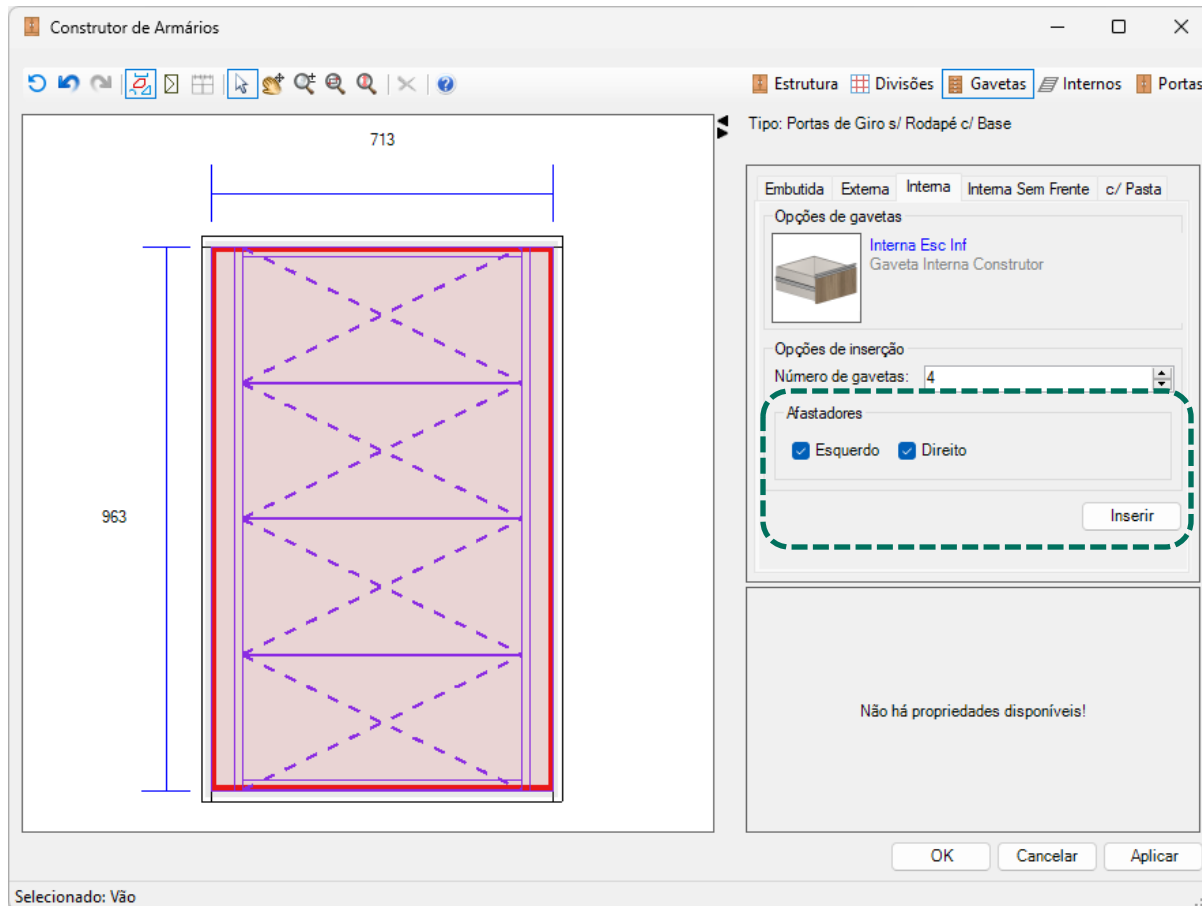

As **Gavetas Internas com Afastadores** podem ter suas configurações editadas através do **Configurador de Dimensões**.

É possível selecionar se haverá afastadores esquerdos e direitos pelo **Construtor de Armários**.

# Modulação - Escritório

## Agregados - Gavetas

Montante 1

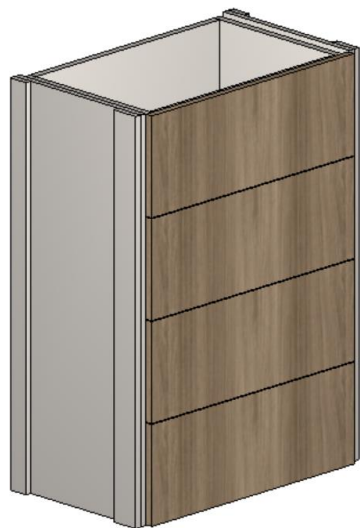

Montante 2



Montante 3



Montante 4



Existem quatro modelos de montantes para Gavetas Internas que podem ser selecionados pelo **Configurador de Dimensões**.



# Modulação - Escritório

## Agregados - Gavetas

Configurador de Dimensões

Configuração Padrão

Promob

- Medidas de Inserção
- Montagem Geral
- Cozinhas
- Banheiros
- Dormitórios
- Escritórios
  - Engenharia
    - Estruturas
    - Folgas
    - Gavetas
      - Gavetas Telescópicas
      - Gavetas Invisíveis
      - Gavetas Blum
      - Gavetas Hafele
      - Gavetas Wurth
      - Afastador**
    - Espessuras
    - Fitas de Bordas
  - Salas
  - Linha Cava
  - Linha Industrial
  - Componentes / Itens de Composição
  - Itens de Composição
  - Painéis / Tapos / Tamburatos
  - Ferragens e Fixadores

**Afastador**  
Perspectiva Frontal

A Montante 1    A Montante 2    A Montante 3    A Montante 4

Vista Superior

M Sim    M Sim    M Sim    M Sim

Escritórios\Afastador Gavetas Internas

A - Modelo de Afastador Gavetas Internas	Montante 1
B - Espessura Afastador	15
C - Espessura Travessa Afastador	15
D - Dimensão Travessa Afastador Frontal	70
E - Dimensão Travessa Afastador Traseira	50
F - Largura Afastador Gaveteiros	50
G - Dimensão Travessa Inferior Gaveteiro	70
G - Dimensão Travessa Superior Gaveteiro	70
H - Dimensão Travessa Lateral Direita Gaveteiro	50
H - Dimensão Travessa Lateral Esquerda Gaveteiro	50
I - Afastamento Frontal Travessa Afastador	40
J - Afastamento Frontal Travessa Inferior Frontal	40
J - Afastamento Frontal Travessa Superior Frontal	40

Aplicar nos itens selecionados

Aplicar nos itens existentes

Aplicar    OK    Cancelar

# Modulação - Escritório

## Agregados - Gavetas

**Configurador de Dimensões**

Configuração Padrão

Promob

- Medidas de Inserção
- Montagem Geral
- Cozinhas
- Banheiros
- Dormitórios
- Escritórios
  - Engenharia
  - Estruturas
  - Folhas
    - Gavetas
      - Gavetas Telescópicas**
      - Gavetas Invisíveis
      - Gavetas Blum
      - Gavetas Hafele
      - Gavetas Wurth
      - Gavetas PGTN
      - Afastador
    - Específicos
  - Fitas de Bordas
  - Salas
  - Linha Cava
  - Linha Industrial
  - Componentes / Itens de Composição
  - Itens de Composição
  - Painéis / Tapos / Tamburatos
  - Ferragens e Fixadores

**Gavetas Telescópicas**

Perspectiva Traseira

**Sim** A

**Não** A

Perspectiva Traseira B I

Vista Lateral

Com Contra Frente

Sem Contra Frente

Vista Frontal

Ampliação Rasgo

Nenhum E D

Rasgo E D

Nenhum E D

Rasgo E D

Nenhum E D

Rasgo E D

Nenhum E D

Rasgo E D

01 02 01 02

03 04 03 04

05 06

05 06

F1 F2

F = F1 + F2

**Escritórios\Estrutura Gavetas Telescópicas**

A - Contra Frente	SIM	▼
B - Desconto Contra Frente	0	▼
C - Desconto Traseira	0	▼
D - Tipo de Rasgo da Frente / Contra Frente	Nenhum	▼
E - Tipo de Rasgo da Traseira	Nenhum	▼
F - Folga do Rasgo na Largura	0,5	▼
G - Folga do Rasgo na Profundidade	0,5	▼
H - Folga Lateral Fundo	10	▼
I - Folga Traseira do Fundo	0	▼
J - Folga Frontal do Fundo	0	▼

Aplicar nos itens seleccionados

Aplicar nos itens existentes

Aplicar OK Cancelar

# Modulação - Escritório

## Agregados - Gavetas

Configurador de Dimensões

Configuração Padrão

Promob

- Medidas de Inserção
- Montagem Geral
- Cozinhas
- Banheiros
- Domitórios
- Escritórios
  - Engenharia
  - Estruturas
    - Inferiores
    - Montagem
      - Dimensões / Afastamentos**
      - Superiores
      - Altos
      - Mesas
      - Aparadores
      - Divisórias
      - Ferragens Escritório
    - Folgas
    - Gavetas
    - Espessuras
    - Fitas de Bordas
  - Salas
  - Linha Cava
  - Linha Industrial
  - Componentes / Itens de Composição
  - Itens de Composição
  - Painéis / Tampas / Tamburatos
  - Ferragens e Fixadores

Dimensões / Afastamentos

Vista Superior

Vista Traseira

Vista Lateral

Travessa Sup. Horizontal e Vertical

Travessa Lat. Traseira

Travessa L

Base

Lateral

Vista Lateral Fundos

Vista Lateral

Divisória

Prateleira

Amo. Rango

P = P1-P2

Escritórios/Estruturas/Inferiores

A - Dimensão da Travessa Frontal	80
B - Altura da Travessa Frontal L	80
B - Altura da Travessa Vertical Traseira L	80
C - Profundidade da Travessa Frontal L	80
C - Profundidade da Travessa Horizontal Traseira L	80
D - Dimensão da Travessa Traseira	80
E - Dimensão da Travessa Lateral Vertical	120
F - Afastamento Superior Travessa Frontal	0,5
G - Afastamento Superior Travessa Traseira	0,5
H - Afastamento Frontal da Travessa Frontal	0
I - Afastamento Traseiro da Travessa Traseira	0
J - Afastamento do Fundo do Móvel - Com Porta	19
J - Afastamento do Fundo do Móvel - Sem Porta	0
K - Folga Superior do Fundo - Com Porta	8

Aplicar nos itens selecionados

Aplicar nos itens existentes

Aplicar OK Cancelar

# Modulação - Escritório

## Agregados - Gavetas

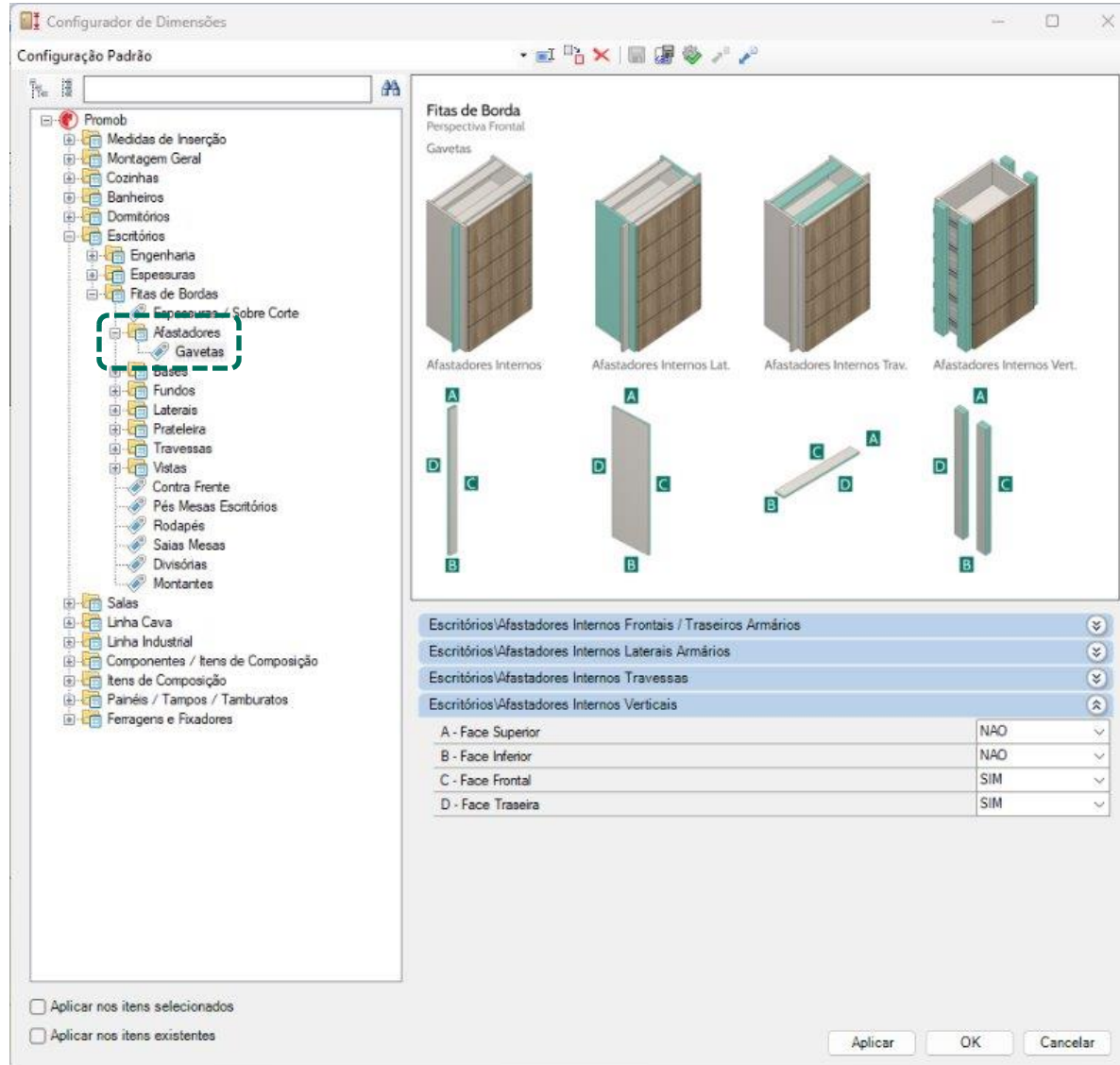

# Linha Sala

# Modulação - Sala

- Os armários podem ser editados e construídos pelo **Construtor de Armários**.
- Estão disponíveis opções de módulos com travessa superior ou base superior, com ou sem rodapé, estrutura para painel e painel engrossurado com suporte mão amiga.

# Modulação - Sala

## Inferiores - Balcões c/ Rodapé

Balcão 1 Porta



Balcão 2 Portas



Balcão 3 Portas



As configurações iniciais podem ser efetuadas através do **Configurador de Dimensões**.  
As **edições** destes módulos são através do **Construtor de Armários**.

# Modulação - Sala

## Inferiores - Balcões c/ Rodapé

### Balcão 2 Portas + Nichos



### Balcão 2 Portas + Nicho



### Fechamento



As configurações iniciais podem ser efetuadas através do **Configurador de Dimensões**.  
As **edições** destes módulos são através do **Construtor de Armários**.

# Modulação - Sala

## Inferiores - Balcões s/ Rodapé

Balcão 1 Porta



Balcão 2 Portas



Balcão 3 Portas



As configurações iniciais podem ser efetuadas através do **Configurador de Dimensões**.  
As **edições** destes módulos são através do **Construtor de Armários**.

# Modulação - Sala

## Inferiores - Balcões s/ Rodapé

Balcão 2 Portas + Nichos



Balcão 2 Portas + Nicho



Fechamento

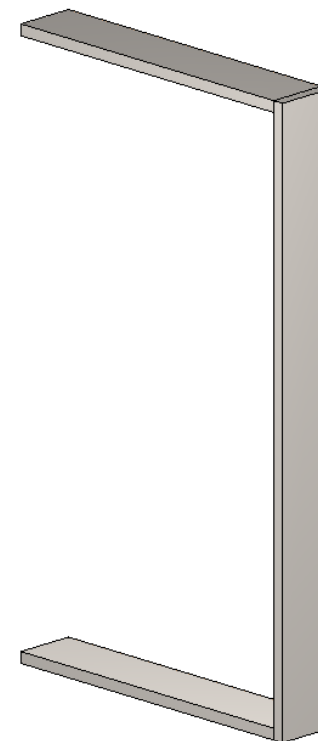

As configurações iniciais podem ser efetuadas através do **Configurador de Dimensões**.  
As **edições** destes módulos são através do **Construtor de Armários**.

# Modulação - Sala

## Inferiores – Gaveteiros c/ Rodapé

Gaveteiro  
1 Gaveta



Gaveteiro  
2 Gavetas



Gaveteiro  
3 Gavetas



Gaveteiro  
4 Gavetas



As configurações iniciais podem ser efetuadas através do **Configurador de Dimensões**.  
As **edições** destes módulos são através do **Construtor de Armários**.

# Modulação - Sala

## Inferiores – Gaveteiros c/ Rodapé

**Gaveteiro**  
**1 Gaveta + 1 Porta**



**Gaveteiro**  
**1 Gaveta + 2 Portas**



**Gaveteiro**  
**2 Gavetas + 2 Portas**



**Gaveteiro**  
**2 Gavetas + Nicho**



As configurações iniciais podem ser efetuadas através do **Configurador de Dimensões**.  
As **edições** destes módulos são através do **Construtor de Armários**.

# Modulação - Sala

## Inferiores – Gaveteiros c/ Rodapé

### Gaveteiro 8 Gavetas + Nichos

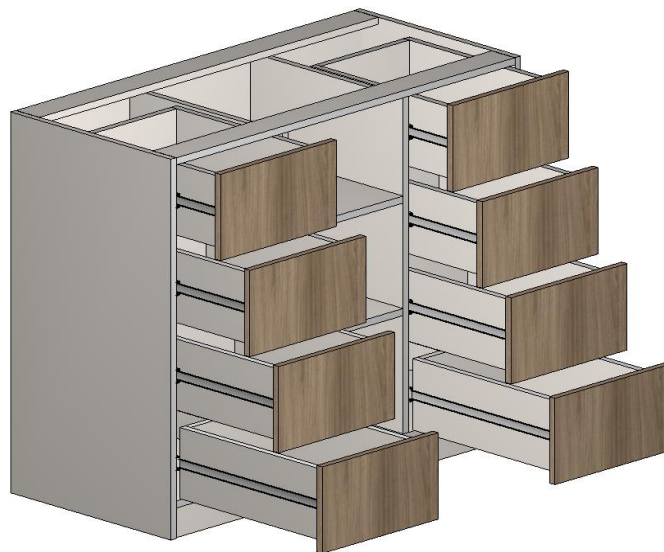

As configurações iniciais podem ser efetuadas através do **Configurador de Dimensões**.  
As **edições** deste módulo são através do **Construtor de Armários**.

# Modulação - Sala

## Inferiores – Gaveteiros s/ Rodapé

Gaveteiro  
1 Gaveta



Gaveteiro  
2 Gavetas



Gaveteiro  
3 Gavetas



Gaveteiro  
4 Gavetas



As configurações iniciais podem ser efetuadas através do **Configurador de Dimensões**.  
As **edições** destes módulos são através do **Construtor de Armários**.

# Modulação - Sala

## Inferiores – Gaveteiros s/ Rodapé

**Gaveteiro**  
**1 Gaveta + 1 Porta**



**Gaveteiro**  
**1 Gaveta + 2 Portas**



**Gaveteiro**  
**2 Gavetas + 2 Portas**



**Gaveteiro**  
**2 Gavetas + Nicho**



As configurações iniciais podem ser efetuadas através do **Configurador de Dimensões**.  
As **edições** destes módulos são através do **Construtor de Armários**.

# Modulação - Sala

## Inferiores – Gaveteiros s/ Rodapé

### Gaveteiro 8 Gavetas + Nichos

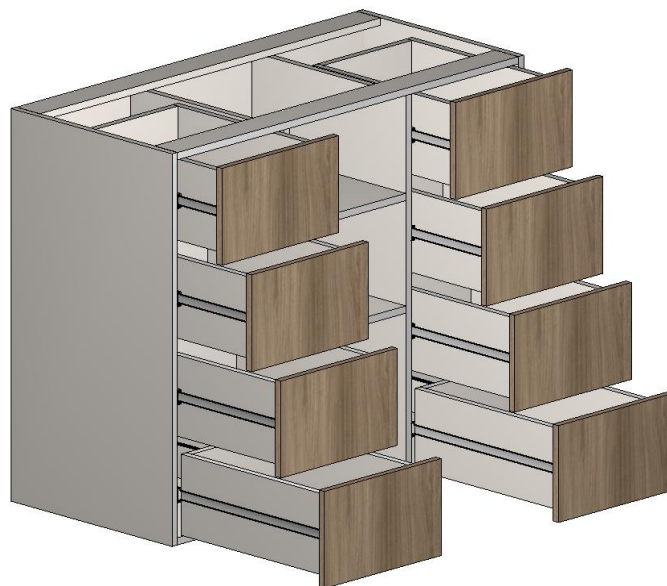

As configurações iniciais podem ser efetuadas através do **Configurador de Dimensões**.  
As **edições** deste módulo são através do **Construtor de Armários**.

# Modulação - Sala

## Inferiores – Racks c/ Rodapé

Rack 01

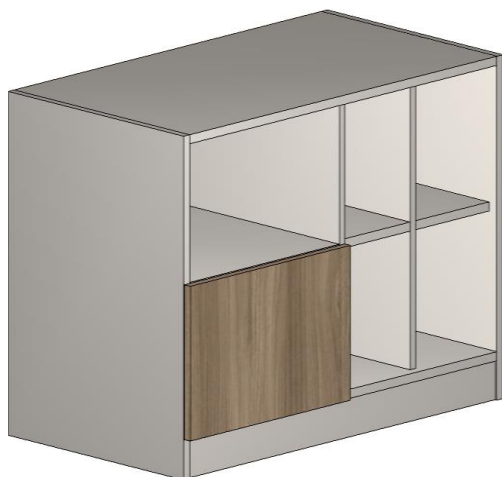

Rack 02

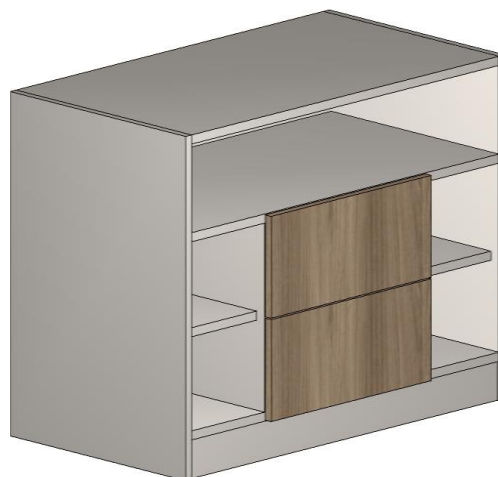

Rack 03



As configurações iniciais podem ser efetuadas através do **Configurador de Dimensões**.  
As **edições** deste módulo são através do **Construtor de Armários**.

# Modulação - Sala

## Inferiores – Racks c/ Rodapé

Rack 04

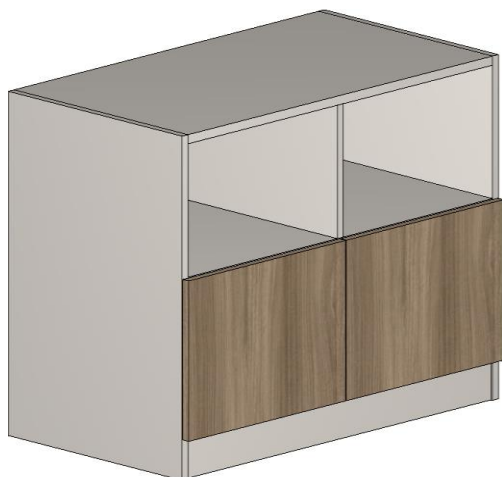

Extensor Esquerdo

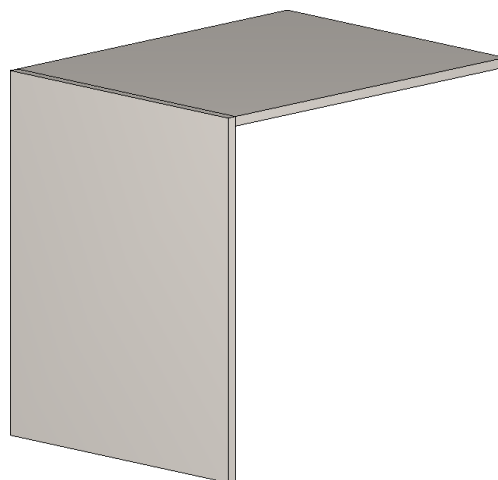

Extensor Direito

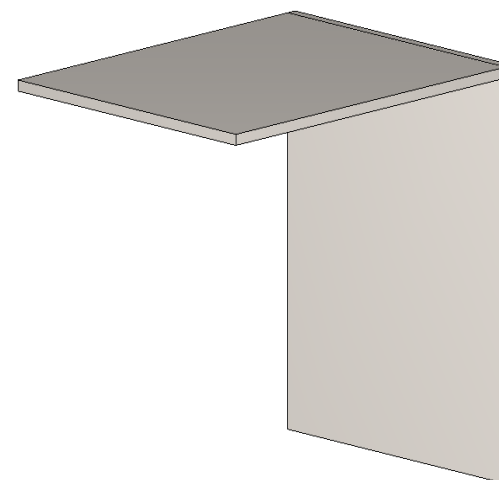

As configurações iniciais podem ser efetuadas através do **Configurador de Dimensões**.  
As **edições** deste módulo são através do **Construtor de Armários**.

# Modulação - Sala

## Inferiores – Racks s/ Rodapé

Rack 01

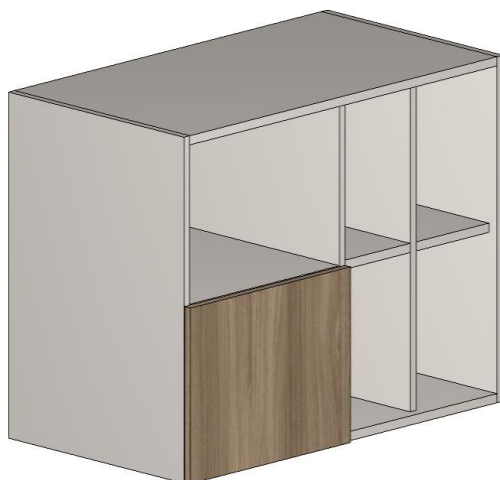

Rack 02

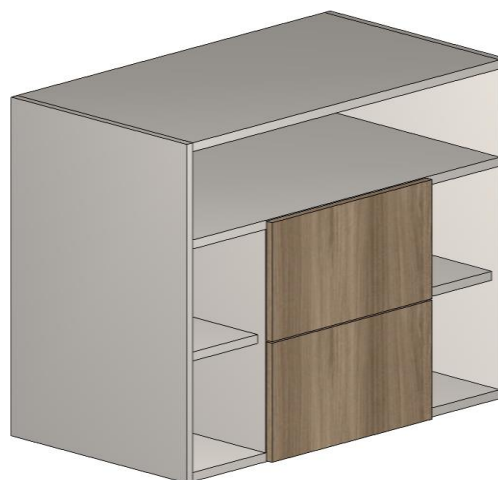

Rack 03



As configurações iniciais podem ser efetuadas através do **Configurador de Dimensões**.  
As **edições** deste módulo são através do **Construtor de Armários**.

# Modulação - Sala

## Inferiores – Racks s/ Rodapé

Rack 04



Extensor Esquerdo

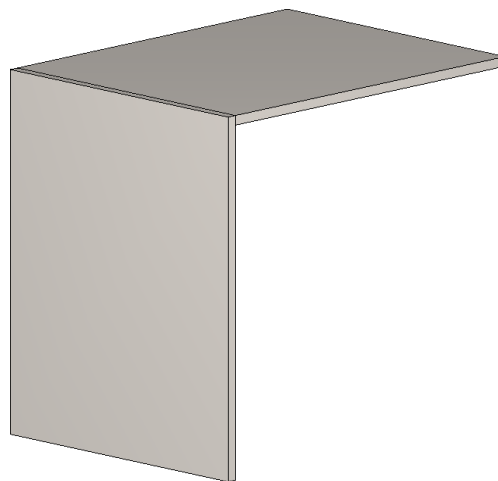

Extensor Direito

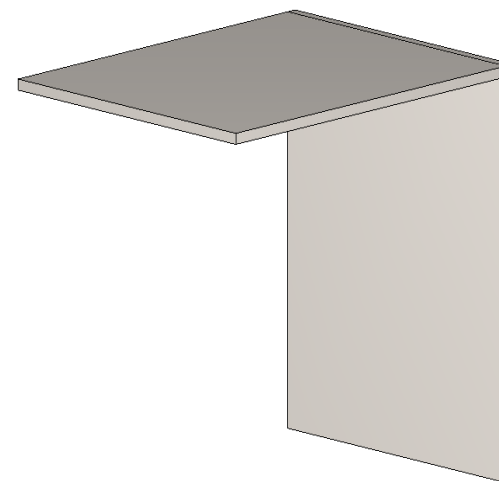

As configurações iniciais podem ser efetuadas através do **Configurador de Dimensões**.  
As **edições** deste módulo são através do **Construtor de Armários**.

# Modulação - Sala

## Superiores – Armários

Nicho



1 Porta

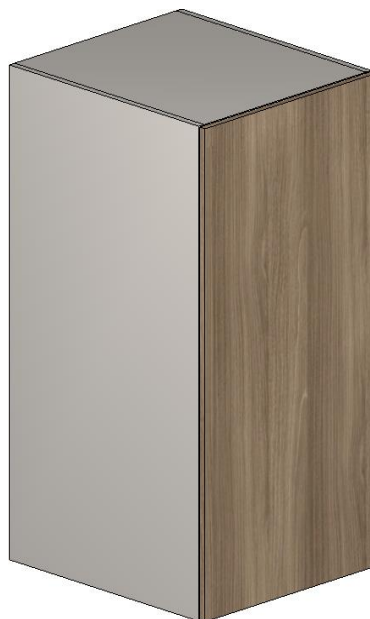

2 Portas



As configurações iniciais podem ser efetuadas através do **Configurador de Dimensões**.  
As **edições** deste módulo são através do **Construtor de Armários**.

# Modulação - Sala

## Superiores – Armários

3 Portas



Basculante 1 Porta



Basculante Invertida  
1 Porta



As configurações iniciais podem ser efetuadas através do **Configurador de Dimensões**.  
As **edições** deste módulo são através do **Construtor de Armários**.

# Modulação - Sala

## Superiores – Armários

Basculante 2 Portas



Fechamento

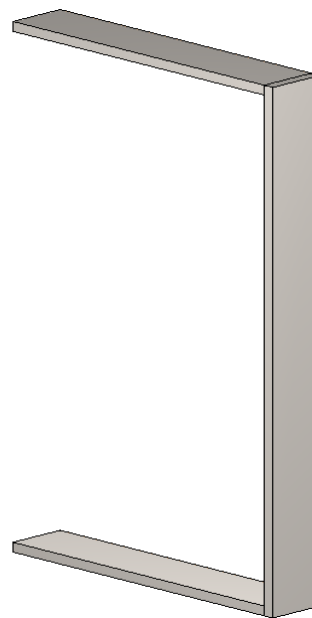

As configurações iniciais podem ser efetuadas através do **Configurador de Dimensões**.  
As **edições** deste módulo são através do **Construtor de Armários**.

# Modulação - Sala

## Estantes – Abertas

c/ Prateleiras

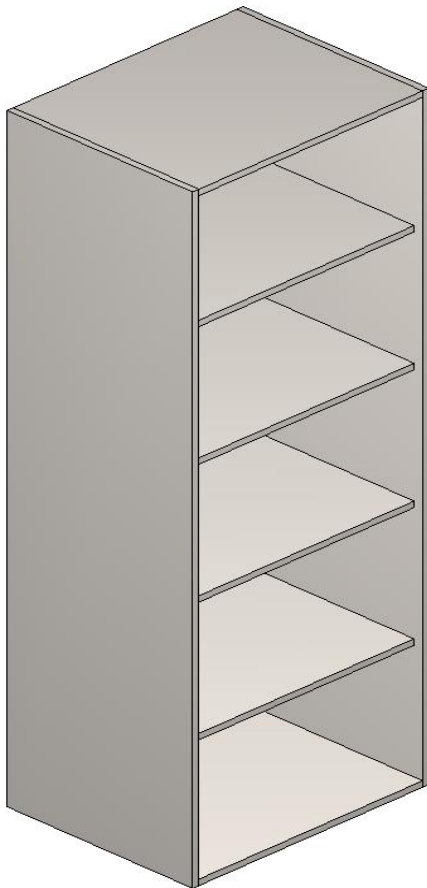

1 Porta + Prateleiras

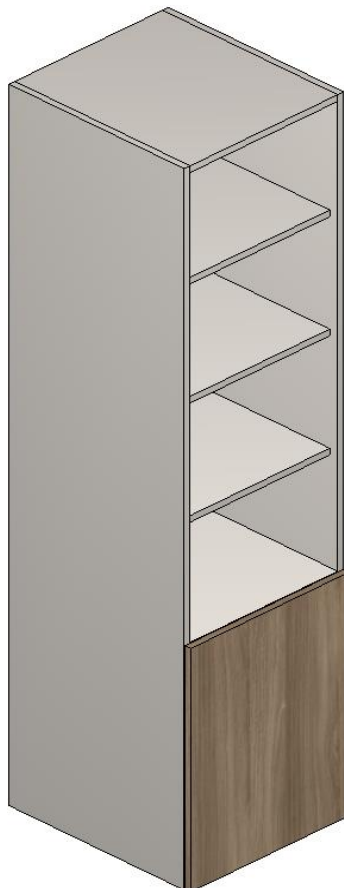

2 Portas + Prateleiras

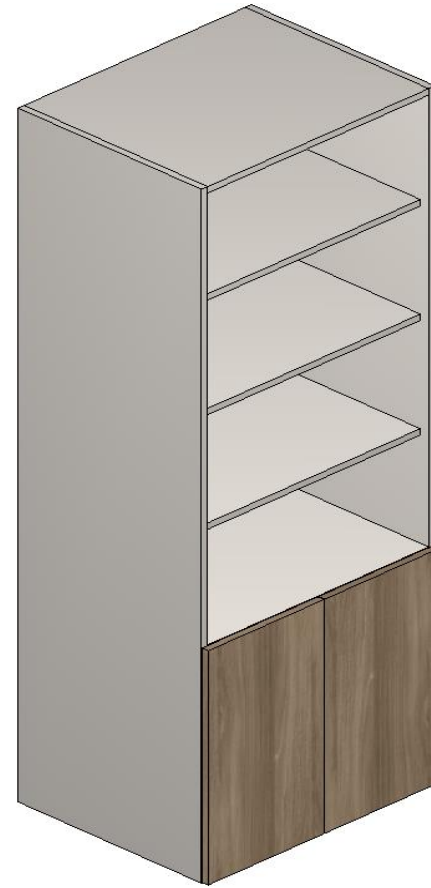

As configurações iniciais podem ser efetuadas através do **Configurador de Dimensões**.  
As **edições** deste módulo são através do **Construtor de Armários**.

# Modulação - Sala

## Estantes – Abertas

### 4 Gavetas + Prateleiras

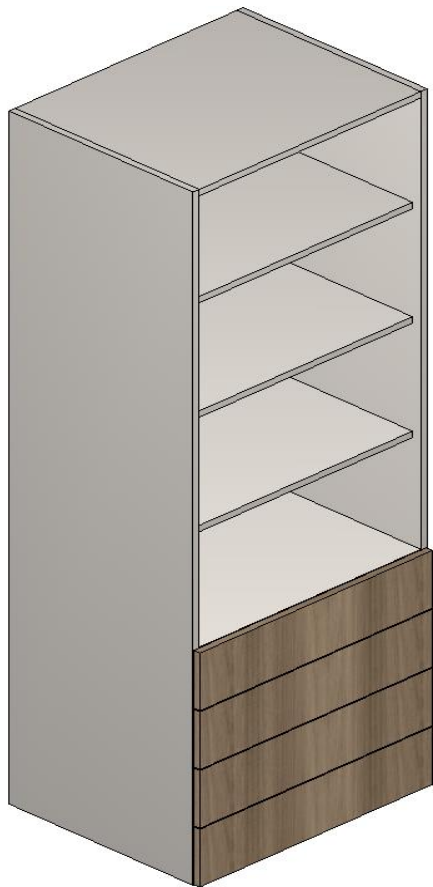

### Fechamento

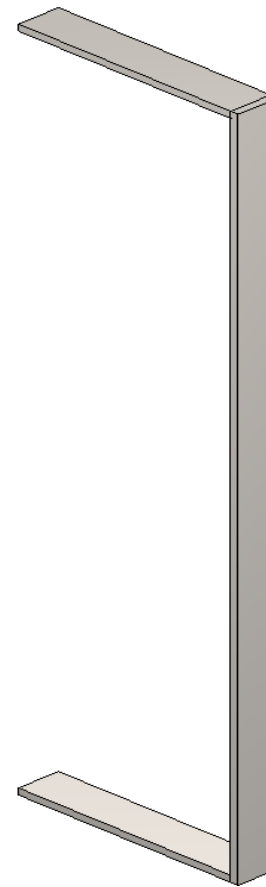

As configurações iniciais podem ser efetuadas através do **Configurador de Dimensões**.  
As **edições** deste módulo são através do **Construtor de Armários**.

# Modulação - Sala

## Estantes – Fechadas

1 Porta



2 Portas



4 Gavetas + 1 Porta



As configurações iniciais podem ser efetuadas através do **Configurador de Dimensões**.  
As **edições** deste módulo são através do **Construtor de Armários**.

# Modulação - Sala

## Painéis

### Painel c/ Negativos

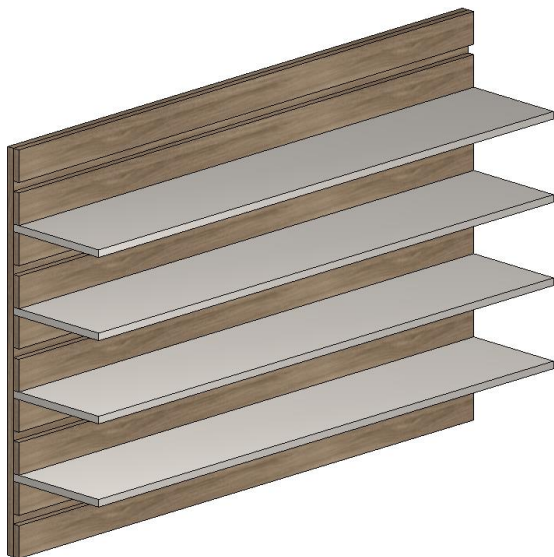

### Painel c/ Prateleiras

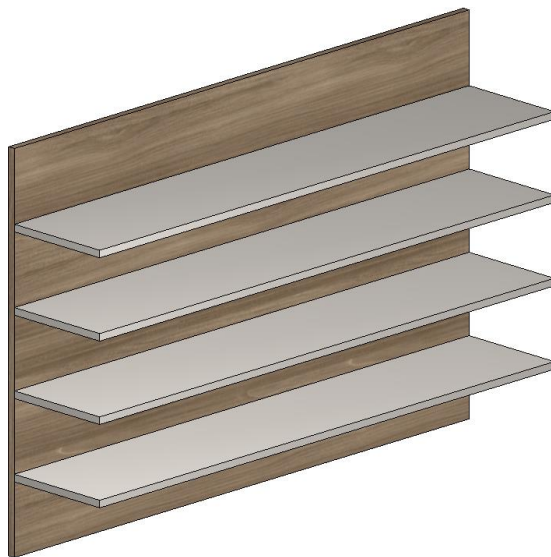

### Painel c/ Prateleiras

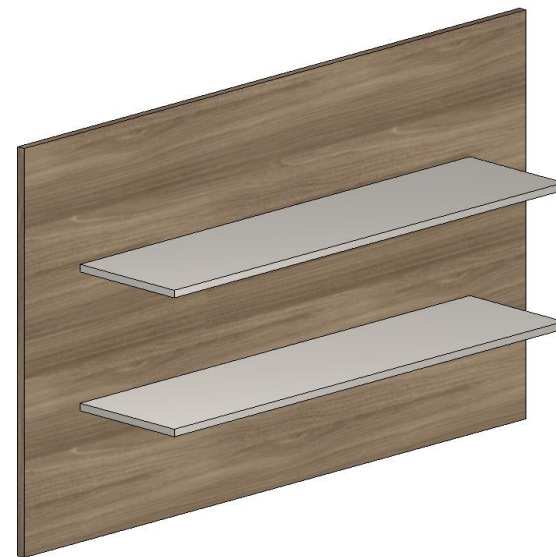

As configurações iniciais podem ser efetuadas através do **Configurador de Dimensões**.  
As **edições** deste módulo são através do **Construtor de Armários**.

# Modulação - Sala

## Painéis

Painel 01

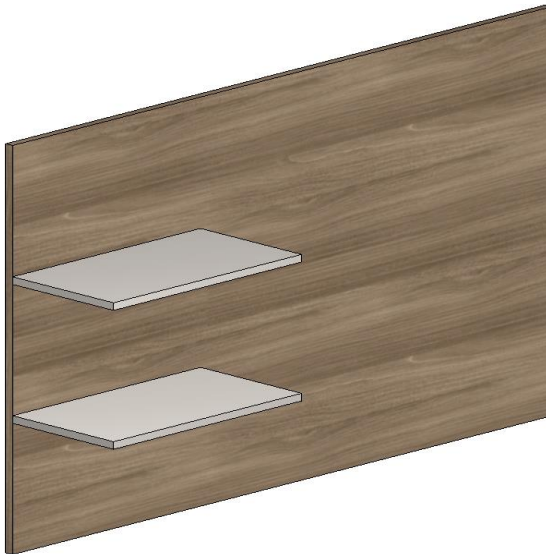

Painel 02

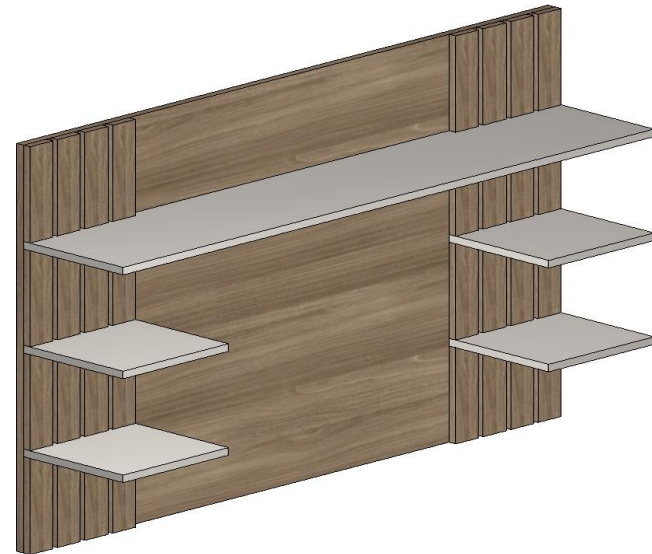

As configurações iniciais podem ser efetuadas através do **Configurador de Dimensões**.  
As **edições** deste módulo são através do **Construtor de Armários**.

# Modulação - Sala

## Painéis Engrossurados

### Painel c/ Negativos

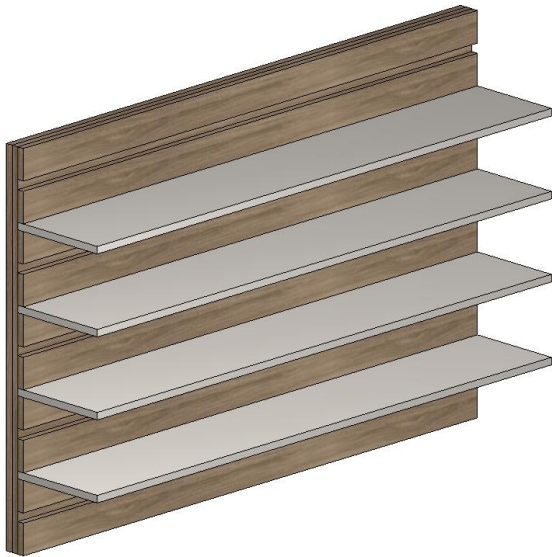

### Painel c/ Prateleiras



### Painel c/ Prateleiras



As configurações iniciais podem ser efetuadas através do **Configurador de Dimensões**.  
As **edições** deste módulo são através do **Construtor de Armários**.

# Modulação - Sala

## Painéis Engrossurados

Painel 01



Painel 02

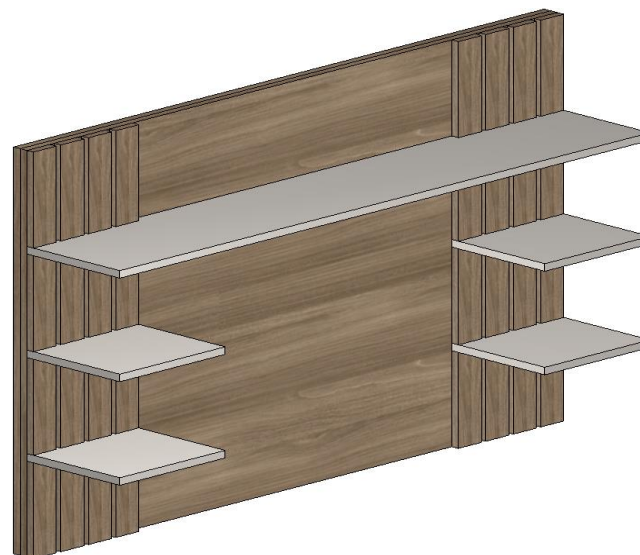

As configurações iniciais podem ser efetuadas através do **Configurador de Dimensões**.  
As **edições** deste módulo são através do **Construtor de Armários**.

# Construtor de Armários - Sala

Ao acessar o Construtor de Armários são exibidas as estruturas de caixas disponível em seu sistema.

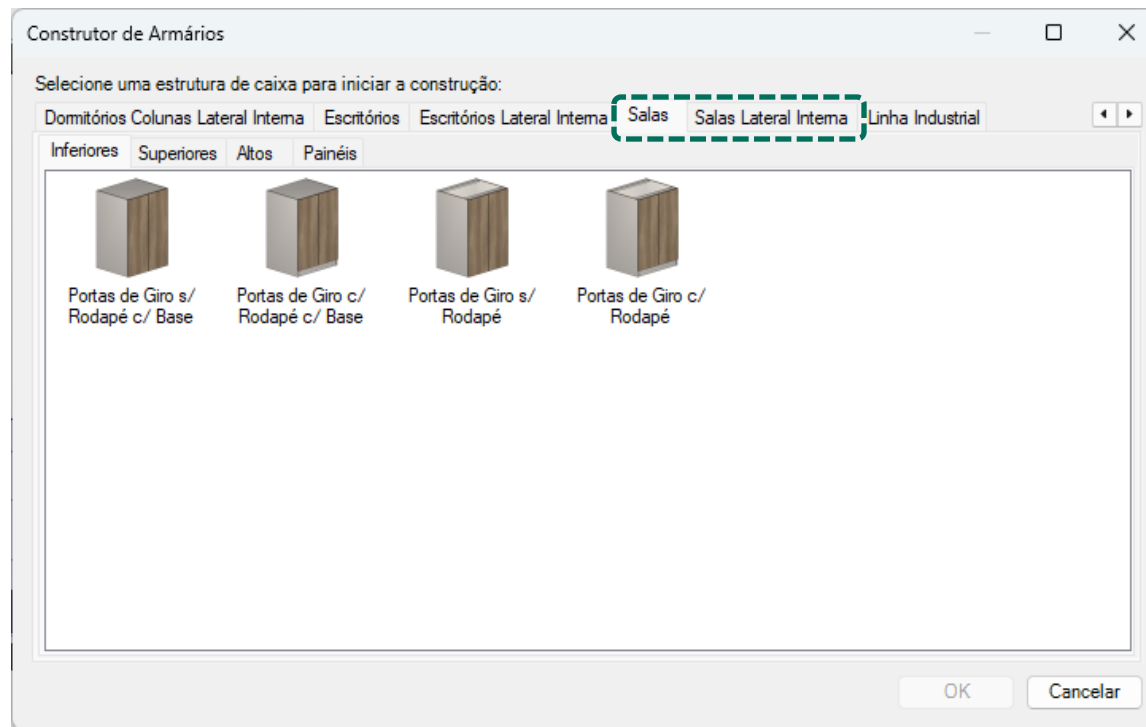

Deve ser utilizado para criar balcões e estruturas para painéis de Salas. Armários construídos através do construtor respeitarão as configurações definidas no Configurador de Dimensões. O conceito de construção de armários é exatamente o mesmo abordado anteriormente na construção de balcões de Cozinhas.

# Construtor de Armários - Sala

## Divisórias

**Não Divide Fundo  
c/ Recuo Frontal**

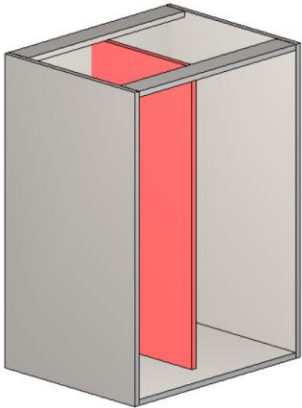

Não divide o fundo;  
Recuada na frente  
do módulo  
(alinhada com as  
prateleiras).

**Não Divide Fundo  
s/ Recuo Frontal**

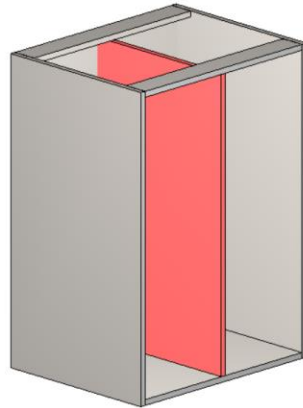

Não divide o fundo;  
Alinhada com a  
frente do módulo.

**Divide Fundo c/  
Recuo Frontal**

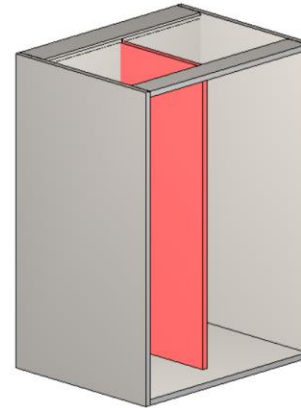

Divide o fundo;  
Recuada na frente  
do módulo  
(alinhada com as  
prateleiras).

**Divide Fundo s/  
Recuo Frontal**

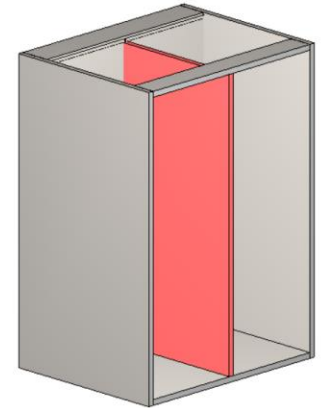

Divide o fundo;  
Alinhada com a  
frente do módulo.

# Construtor de Armários - Sala

## Divisória Parcial

Parcial

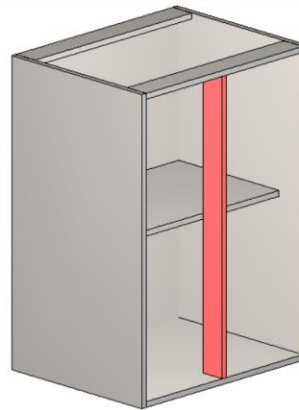

Não divide o fundo;

Alinhada com a  
frente do módulo.

# Construtor de Armários - Sala

## Divisória Parcial

Configurador de Dimensões

Configuração Padrão

Promob

- Medidas de Inserção
- Montagem Geral
- Cozinhas
- Banheiros
- Dormitórios
- Escritórios
- Salas
  - Engenharia
  - Estruturas
    - Inferiores
    - Montagem
      - Dimensões / Afastamentos**
      - Superiores
    - Altos
    - Estrutura p/ Painel Engrossado
    - Portas Deslizantes Internas Leves
  - Folgas
  - Gavetas
  - Espessuras
  - Fitas de Borda
  - Linha Cava
  - Linha Industrial
  - Componentes / Itens de Composição
  - Itens de Composição
  - Painéis / Tampos / Tamburatos
  - Ferragens e Fixadores

Dimensões / Afastamentos

Vista Superior

Vista Traseira

Vista Lateral

Travessa Sup. Horizontal e Vertical

Travessa Lat. Traseira

Travessa L

Base

Lateral

Fundos

Divisória

Prateleira

N - Folga Inferior do Fundo	8	▼
O - Folga do Rasgo na Profundidade	0,5	▼
P - Folga do Rasgo na Largura	0,5	▼
Q - Afastamento Traseiro da Base	0	▼
R - Afastamento Traseiro da Lateral	0	▼
S - Afastamento Frontal da Lateral	0	▼
T - Afastamento Traseiro da Divisória Divide Fundo	0	▼
T - Afastamento Traseiro da Divisória Não Divide Fundo	25,5	▼
U - Afastamento Traseiro da Prateleira de Vidro	25,5	▼
U - Afastamento Traseiro da Prateleira Fixa Divide Fundo	0	▼
U - Afastamento Traseiro da Prateleira Fixa Não Divide Fundo	25,5	▼
U - Afastamento Traseiro da Prateleira Móvel	25,5	▼
V - Afastamento Traseiro Gaveta Externa	25	▼
V - Afastamento Traseiro Gaveta Interna	25	▼
X - Dimensão da Divisória Parcial	80	▼

Aplicar nos itens selecionados

Aplicar nos itens existentes

Aplicar OK Cancelar

# Construtor de Armários - Sala

## Prateleiras Móveis

**C/ Recuo Frontal**

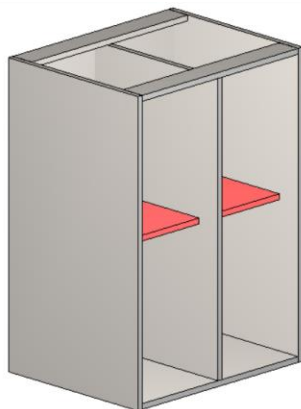

Não divide o fundo;  
Recuada na frente  
do módulo.

**S/ Recuo Frontal**

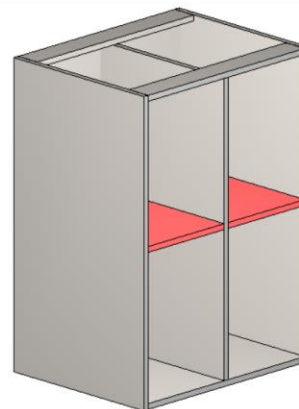

Não divide o fundo;  
Alinhada com a  
frente do módulo.

# Construtor de Armários - Sala

## Prateleiras Fixas

**Não Divide Fundo  
c/ Recuo Frontal**

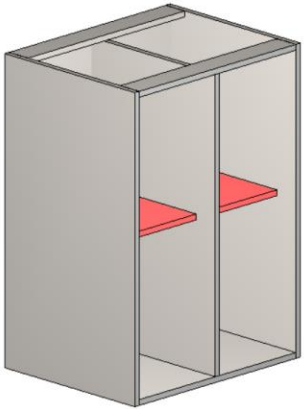

Não divide o fundo;

Recuada na frente  
do módulo;

Mesma ferragem da  
caixa.

**Não Divide Fundo  
s/ Recuo Frontal**

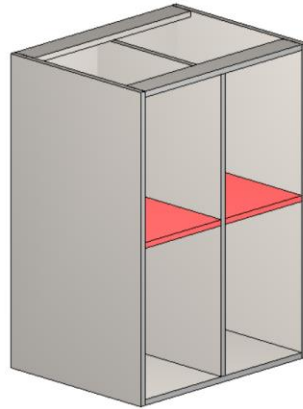

Não divide o fundo;

Alinhada com a  
frente do módulo;

Mesma ferragem da  
caixa.

**Divide Fundo c/  
Recuo Frontal**

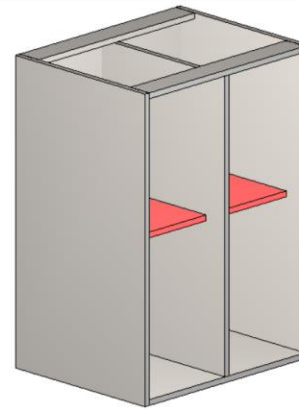

Divide o fundo;

Recuada na frente  
do módulo;

Mesma ferragem  
da caixa.

**Divide Fundo s/  
Recuo Frontal**

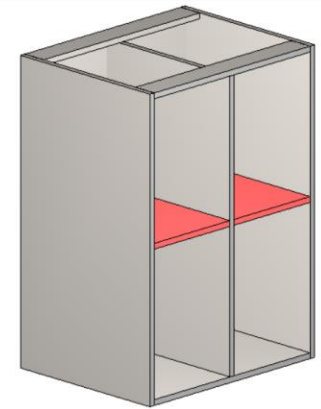

Divide o fundo;

Alinhada com a  
frente do módulo;

Mesma ferragem  
da caixa.

# Construtor de Armários - Sala

## Prateleiras Fixas p/ Divisória Parcial

**Não Divide Fundo**

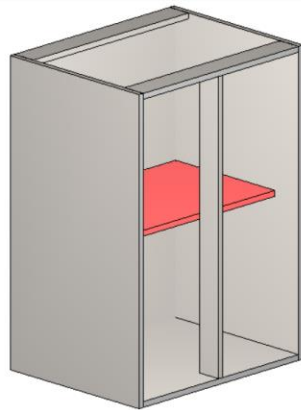

Não divide o fundo;

Recuada na frente  
do módulo.

**Divide Fundo**

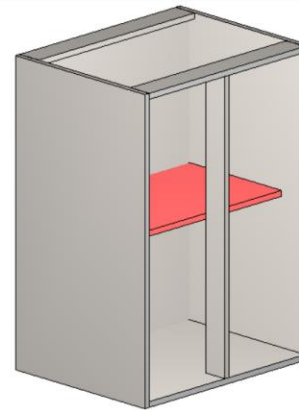

Divide o fundo;

Recuada na frente  
do módulo.

# Construtor de Armários - Sala

## Prateleiras Fixas p/ Divisória Parcial

Construtor de Armários

Estrutura Divisões Gavetas Internos Portas

Tipo: Balcões Inferiores

Vertical Horizontal Inserção múltipla

Prateleiras Móveis Prateleiras Fixas Prateleira Vidro Prateleiras p/ Divisória Parcial

Não Divide Fundo Esq Não Divide Fundo Central Não Divide Fundo Dir

Divide Fundo Esq Divide Fundo Central Divide Fundo Dir

Inserir

Movimentação

Passo inicial	0
Passo	10

1000

760

Esq. Central Dir.

949

Ao utilizar **divisórias parciais** é necessário seleccionar a prateleira **correspondente ao vão** que será utilizada.

# Construtor de Armários - Sala

## Prateleiras de Vidro

**C/ Recuo Frontal**

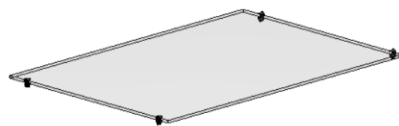

Não divide o fundo;

Recuada na frente  
do módulo.

**S/ Recuo Frontal**

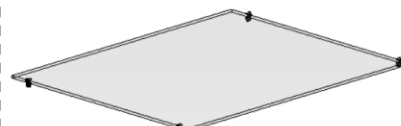

Não divide o fundo;

Alinhada com a  
frente do módulo.

# Construtor de Armários - Sala

## Painel Engrossurado

Configurador de Dimensões

Configuração Padrão

- Promob
  - Medidas de Inserção
  - Montagem Geral
  - Cozinhas
  - Banheiros
  - Domitórios
  - Escritórios
  - Salas
    - Engenharia
      - Estruturas
        - Inferiores
        - Superiores
        - Altos
          - Estrutura p/ Painel Engrossurado
            - Geral
            - Painel Engrossurado
            - Suporte Mão Aniga
            - Portas Deslizantes Internas Leves
          - Folgas
          - Gavetas
          - Espessuras
          - Fitas de Borda
        - Linha Cava
        - Linha Industrial
        - Componentes / Itens de Composição
        - Itens de Composição
        - Painéis / Tampos / Tamburatos
        - Ferragens e Fixadores

**Painel Engrossurado**

Perspectiva Frontal      Vista Traseira

B - B1 - B2  
 C - C1 - C2

Salas\Estruturas\Painel Engrossurado

A - Largura da Travessa p/ Painel	100
B - Sobrecorte Painel em X	5
C - Sobrecorte Painel em Y	5
D - Comprimento Chapa	2745
E - Largura Chapa	1845
F - Folga Fita de LED	0

Aplicar nos itens selecionados  
 Aplicar nos itens existentes

Aplicar    OK    Cancelar



# Construtor de Armários - Sala

## Painel Engrossurado

Configurador de Dimensões

Configuração Padrão

Promob

- Medidas de Inserção
- Montagem Geral
- Cozinhas
- Banheiros
- Domitórios
- Escritórios
- Salas
  - Engenharia
    - Estruturas
      - Inferiores
      - Superiores
      - Altos
      - Estrutura p/ Painel Engrossurado
        - Geral
        - Painel Engrossurado
        - Supporte Mão Amiga
        - Portas Deslizantes Internas Leves
    - Folgas
    - Gavetas
    - Espessuras
    - Fitas de Borda
    - Linha Cava
    - Linha Industrial
    - Componentes / Itens de Composição
    - Itens de Composição
    - Painéis / Tampos / Tamburatos
    - Ferragens e Fixadores

Supporte Mão Amiga

Perspectiva Traseira

Ambos A Superior A

Visita Traseira

Central A Nenhum A

Salas\Estruturas\Painel Engrossurado\Supporte Mão Amiga

A - Painel Engrossurado c/ Mão Amiga	Ambos
B - Largura da Mão Amiga	100
C - Afastamento Lateral Mão Amiga	130
D - Recuo Superior Mão Amiga Superior	100

Aplicar nos itens selecionados

Aplicar nos itens existentes

Aplicar OK Cancelar



# Construtor de Armários - Sala

## Portas Deslizantes

Configurador de Dimensões

Configuração Padrão

Promob

- Medidas de Inserção
- Montagem Geral
- Cozinhas
- Banheiros
- Dormitórios
- Escritórios
- Salas
  - Engenharia
    - Estruturas
      - Inferiores
      - Superiores
      - Altos
      - Estrutura p/ Painel Encaixado
      - Portas Deslizantes Internas Leves**
      - Portas
      - Gavetas
      - Espessuras
      - Fitas de Borda
    - Linha Cava
    - Linha Industrial
    - Componentes / Itens de Composição
    - Itens de Composição
    - Painéis / Tampos / Tamburatos
    - Ferros e Fixadores

Portas Deslizantes Internas Leves

Vista Frontal Vista Lateral

Inferiores/Superiores Inferiores 01 Superiores 01 Painel

02 03 03 03

Estrutura p/ Painel Alinhado K 03

01 02 03

03 03

Abaxio K 03

Perspectiva Frontal

Lateral Externa Fechamento

Base Fechamento

Mudança visível apenas após reconstrução do módulo. / Não considerar a utilização da configuração Base Inferior + Alinhado.

Salas/Estruturas Deslizantes Internas Leves

A - Distância Entre Portas Deslizantes	6
B - Posição do Primeiro Trilho p/ Portas de 15mm	38
B - Posição do Primeiro Trilho p/ Portas de 18mm	38
B - Posição do Primeiro Trilho p/ Portas de 25mm	38
C - Posição do Segundo Trilho p/ Portas de 15mm	70
C - Posição do Segundo Trilho p/ Portas de 18mm	70
C - Posição do Segundo Trilho p/ Portas de 25mm	70
D - Profundidade do Fechamento Inferior	120
E - Profundidade do Fechamento Superior/Lateral	120
F - Altura da Vista de Fechamento	80
G - Transpasse Entre a Lateral Externa e o Fechamento	0
H - Transpasse Entre o Fechamento e o Módulo	0
I - Lateral Externa Direita ou Fechamento Direito	Lateral Externa
I - Lateral Externa Esquerda ou Fechamento Esquerdo	Lateral Externa
J - Base Inferior ou Fechamento	Fechamento
J - Base Superior ou Fechamento	Base Superior
K - Posicionamento do Fechamento Inferior em Relação a Base Interna	Alinhado

Aplicar nos itens selecionados

Aplicar nos itens existentes

Aplicar OK Cancelar

# Construtor de Armários - Sala

## Portas - Deslizantes

O modelo de porta pode ser **alterado** depois de inserida no ambiente, pela aba **Modelos**.

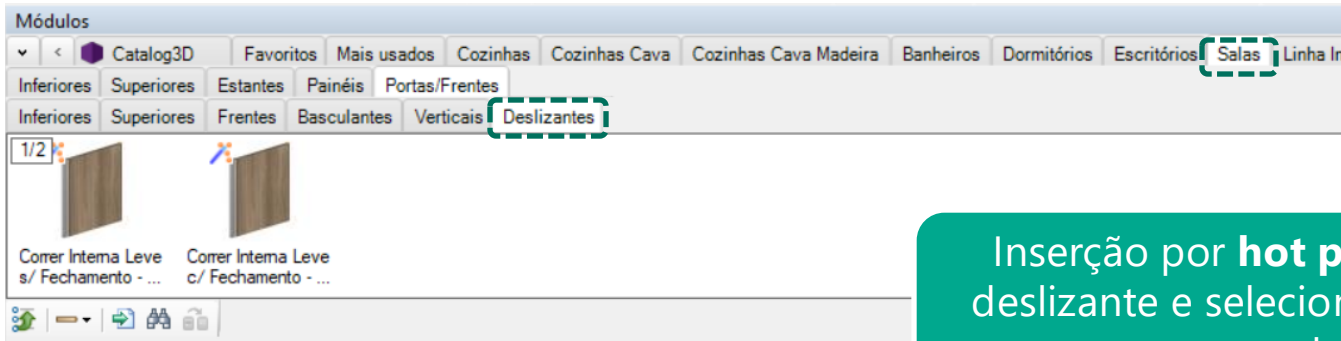

Inserção por **hot point**: Arrastar a porta deslizante e selecionar os 3 pontos do vão em que ela será inserida.



# Construtor de Armários - Sala

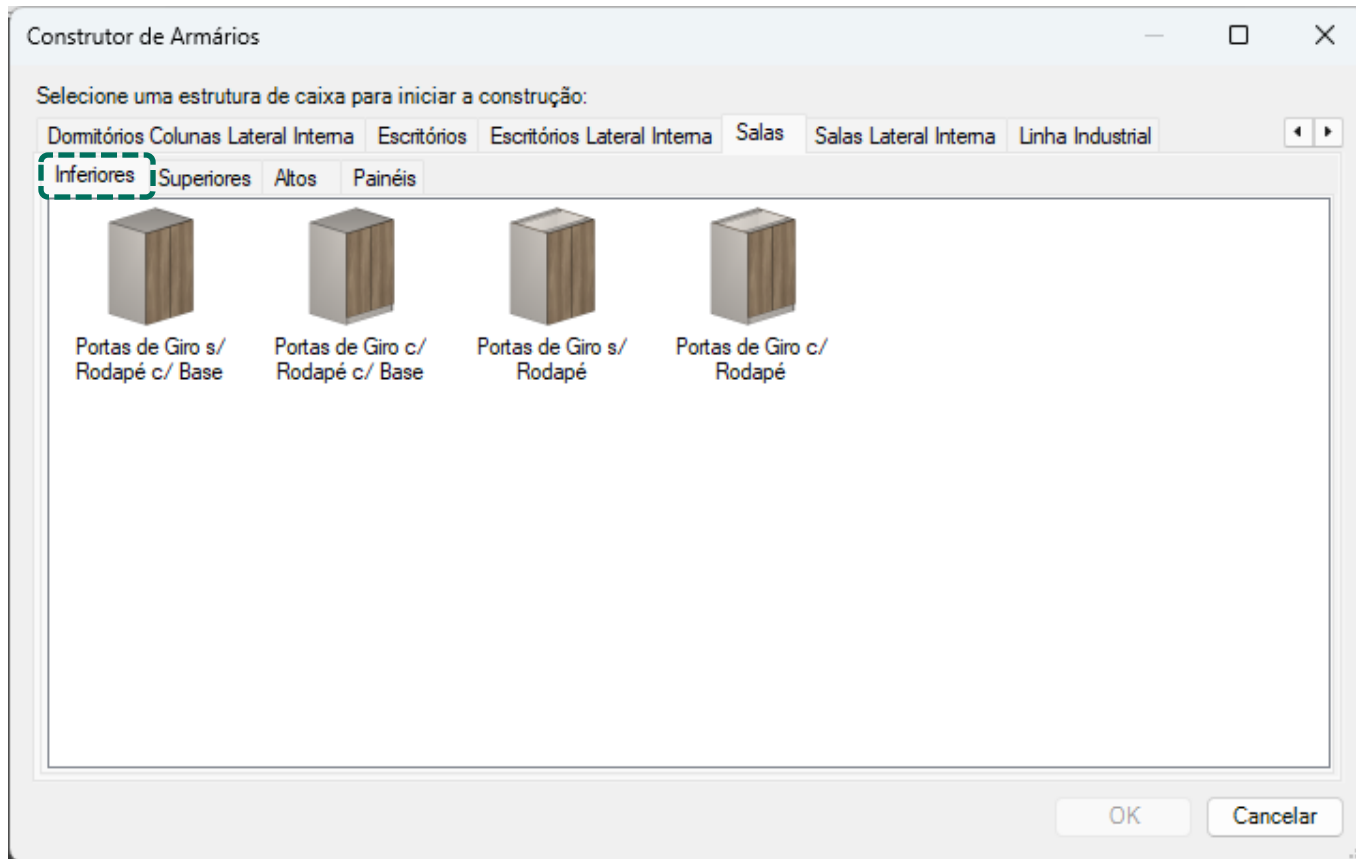

Pode ser utilizado para criar **balcões** e **armários personalizados**.  
Construção baseada no conceito de vãos. A estrutura da caixa segue o mesmo padrão definido através do **Configurador de Dimensões**.  
A Estrutura p/ Painel Engrossurado tem suporte mão amiga, que pode ser alterado pelo **Configurador de Dimensões**.

# Construtor de Armários - Sala

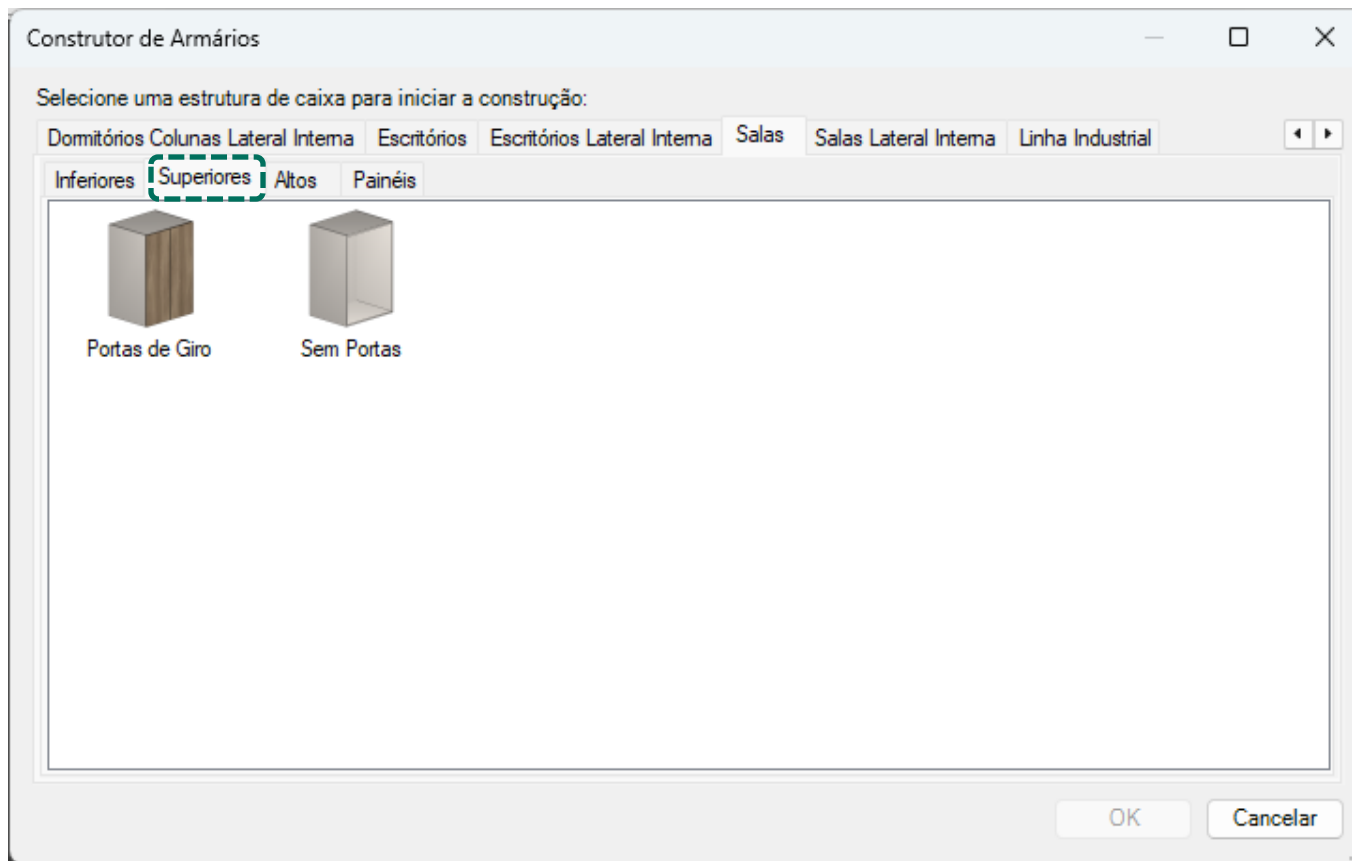

# Construtor de Armários - Sala

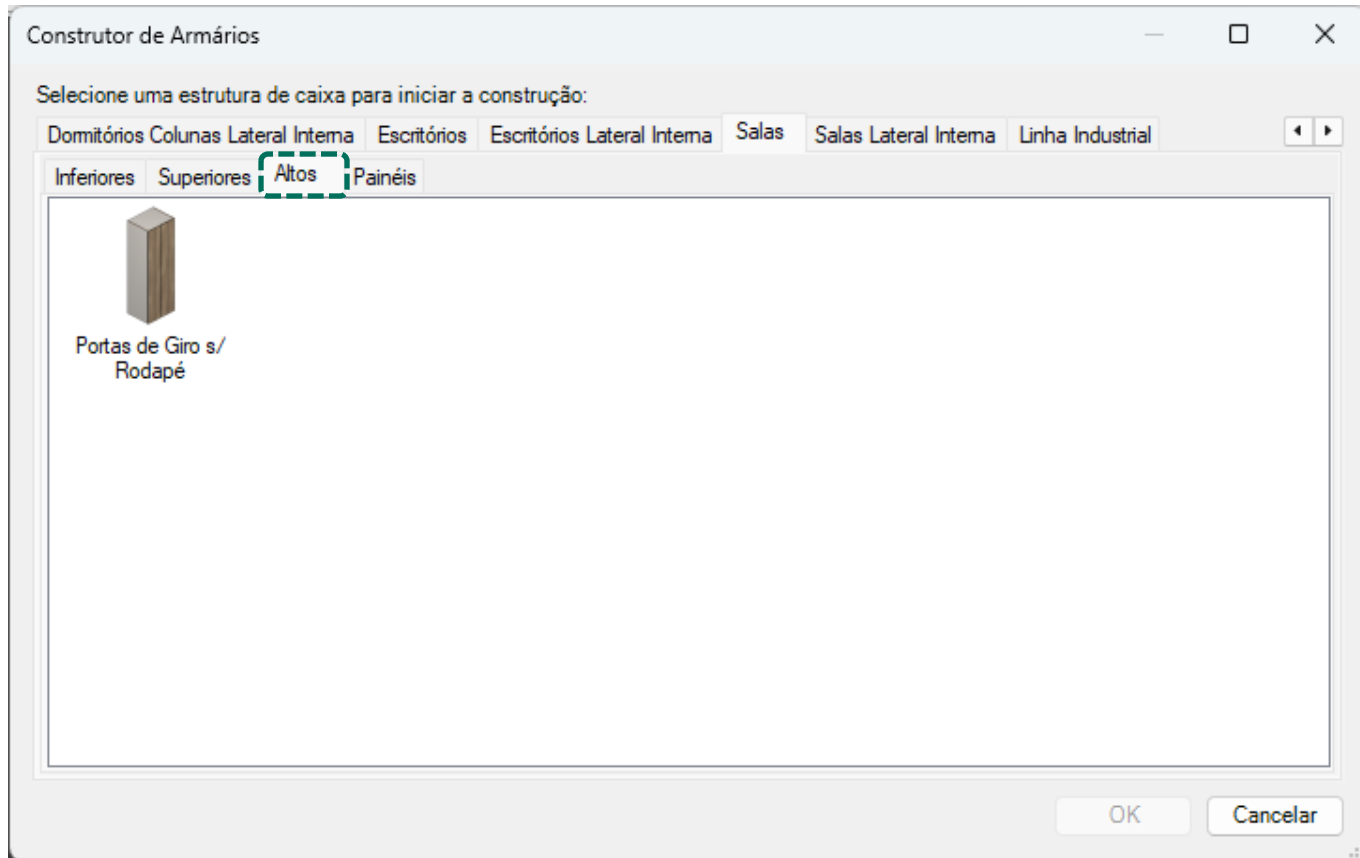

# Construtor de Armários - Sala

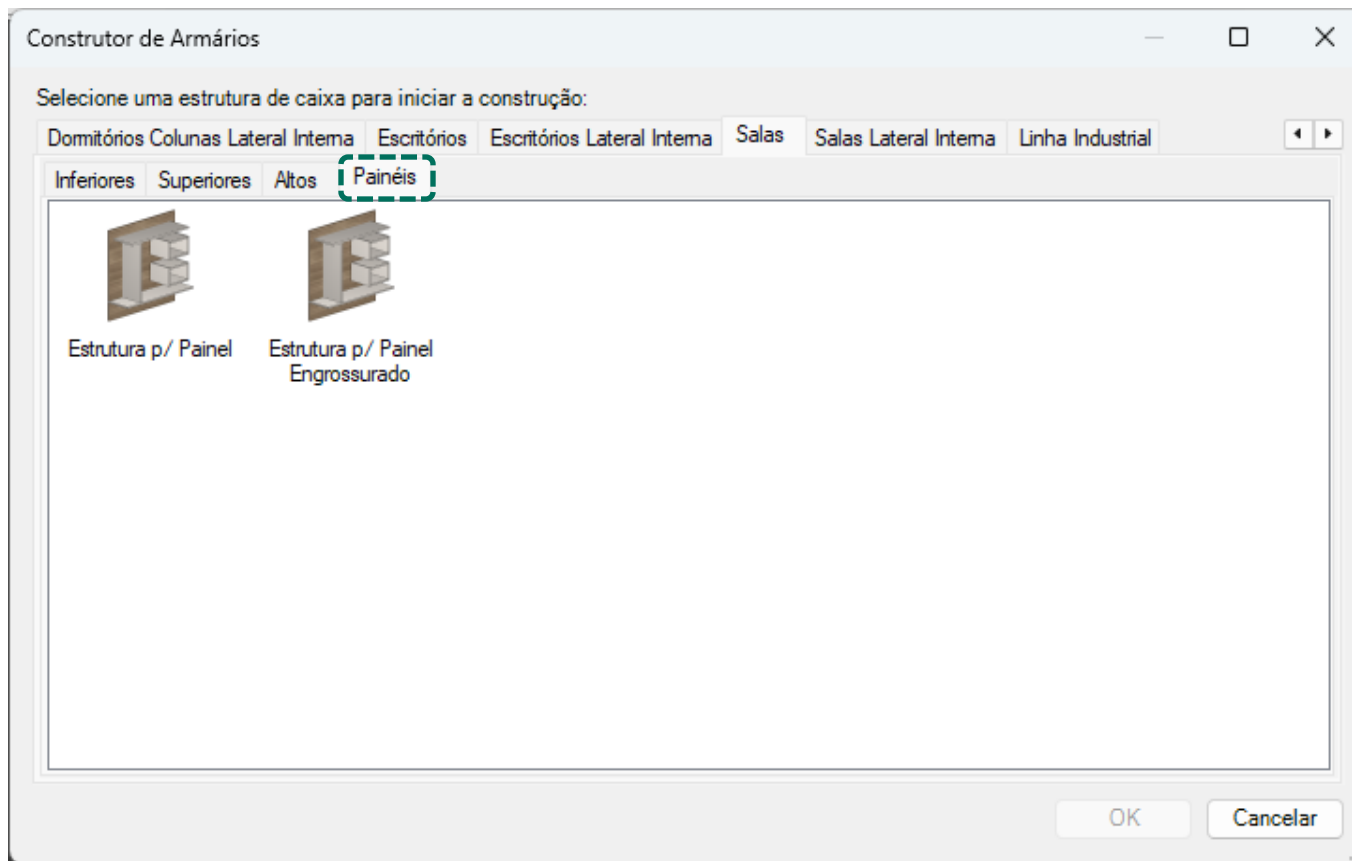

# Construtor de Armários – Sala Lateral Interna

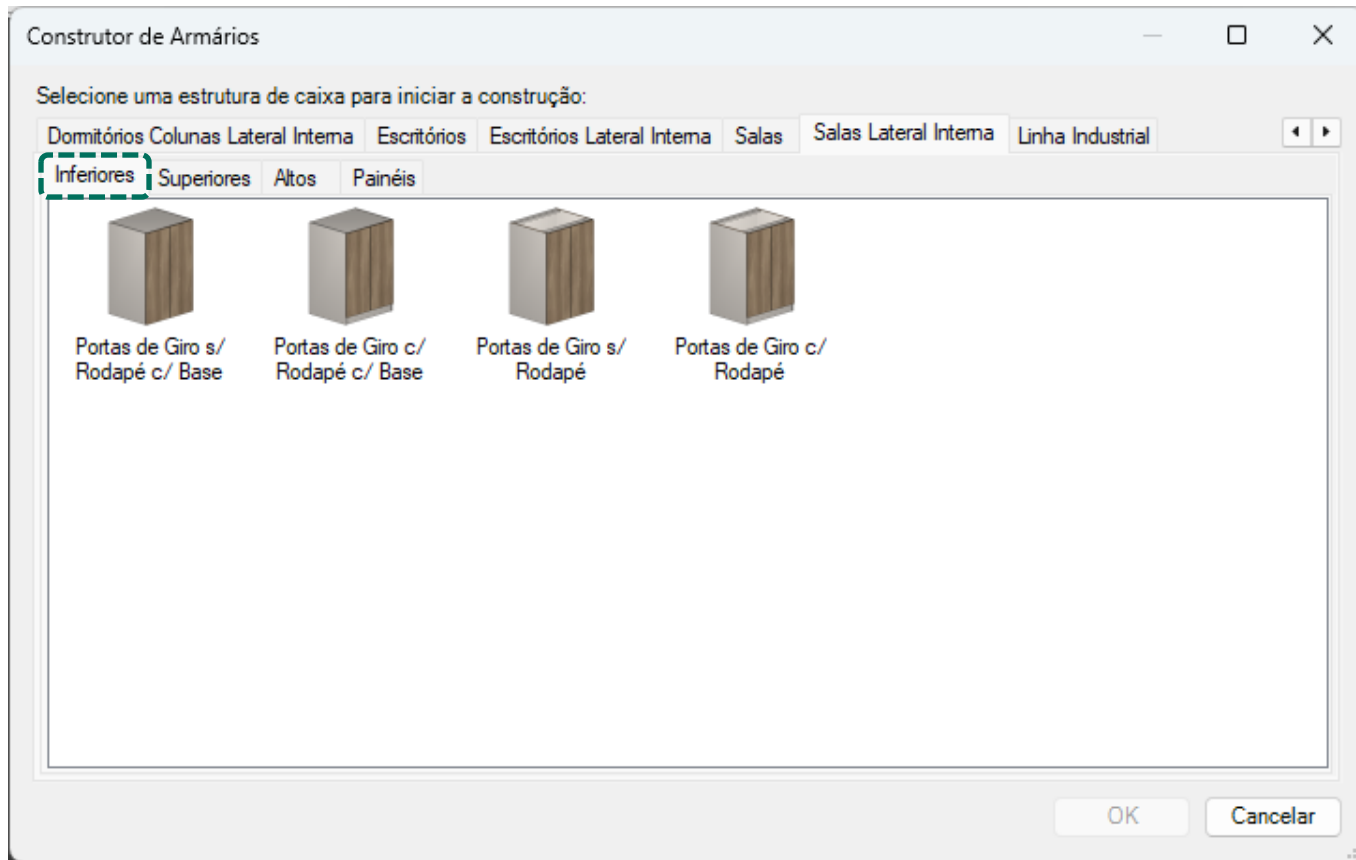

Pode ser utilizado para criar **balcões** e **armários personalizados**.  
Construção baseada no conceito de vãos. A estrutura da caixa segue o mesmo padrão definido através do **Configurador de Dimensões**.  
A Estrutura p/ Painel Engrossurado tem suporte mão amiga, que pode ser alterado pelo **Configurador de Dimensões**.

# Construtor de Armários – Sala Lateral Interna

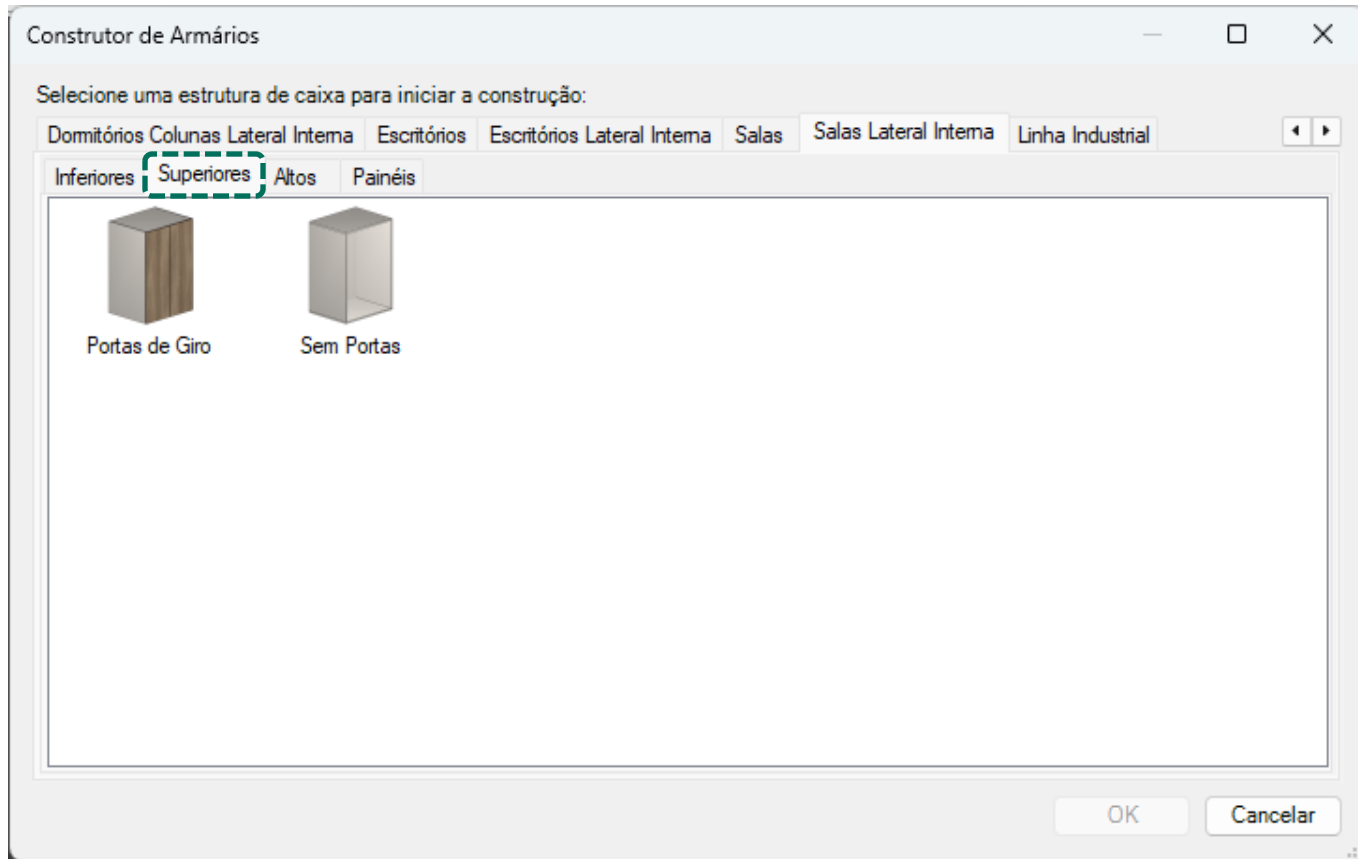

# Construtor de Armários – Sala Lateral Interna

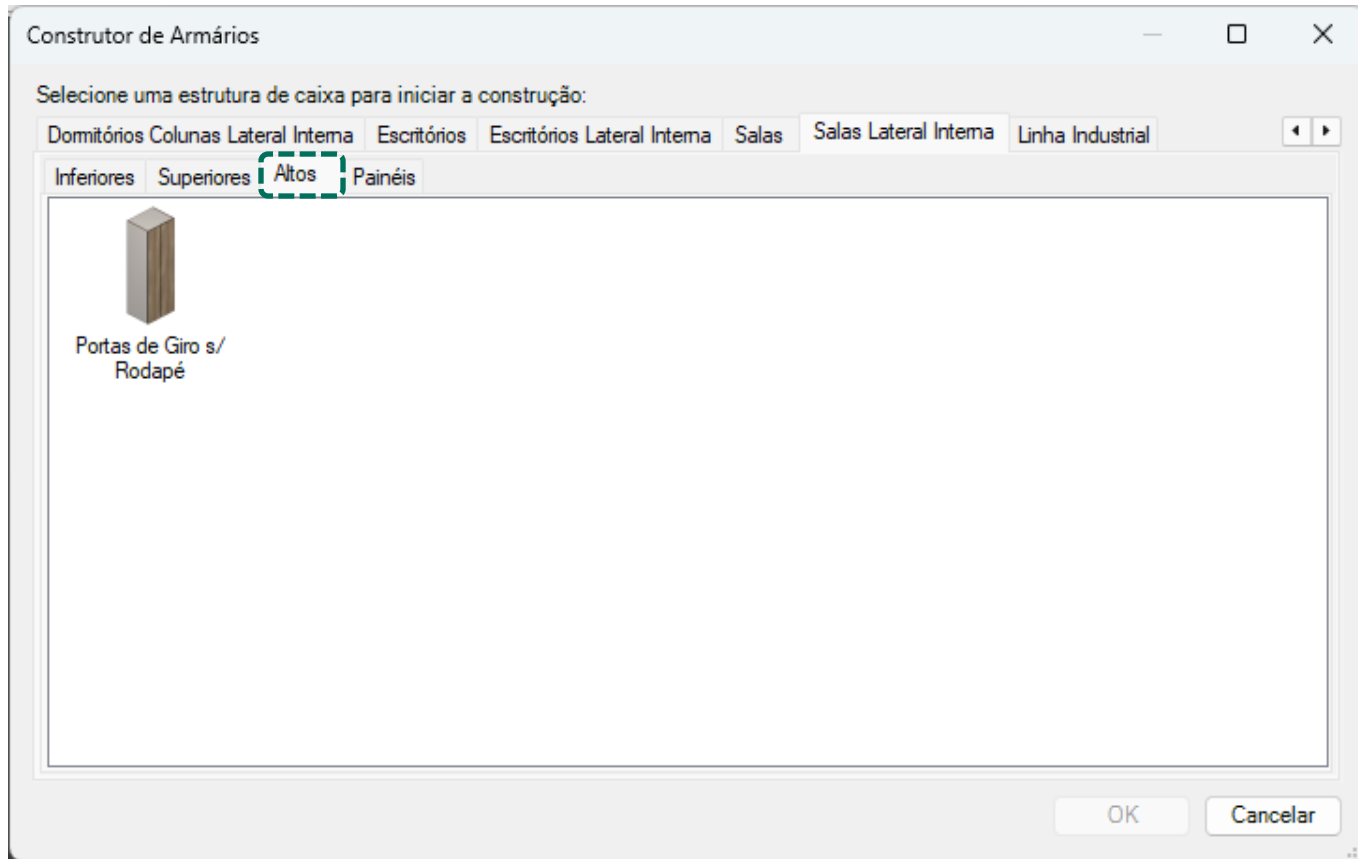

# Construtor de Armários – Sala Lateral Interna

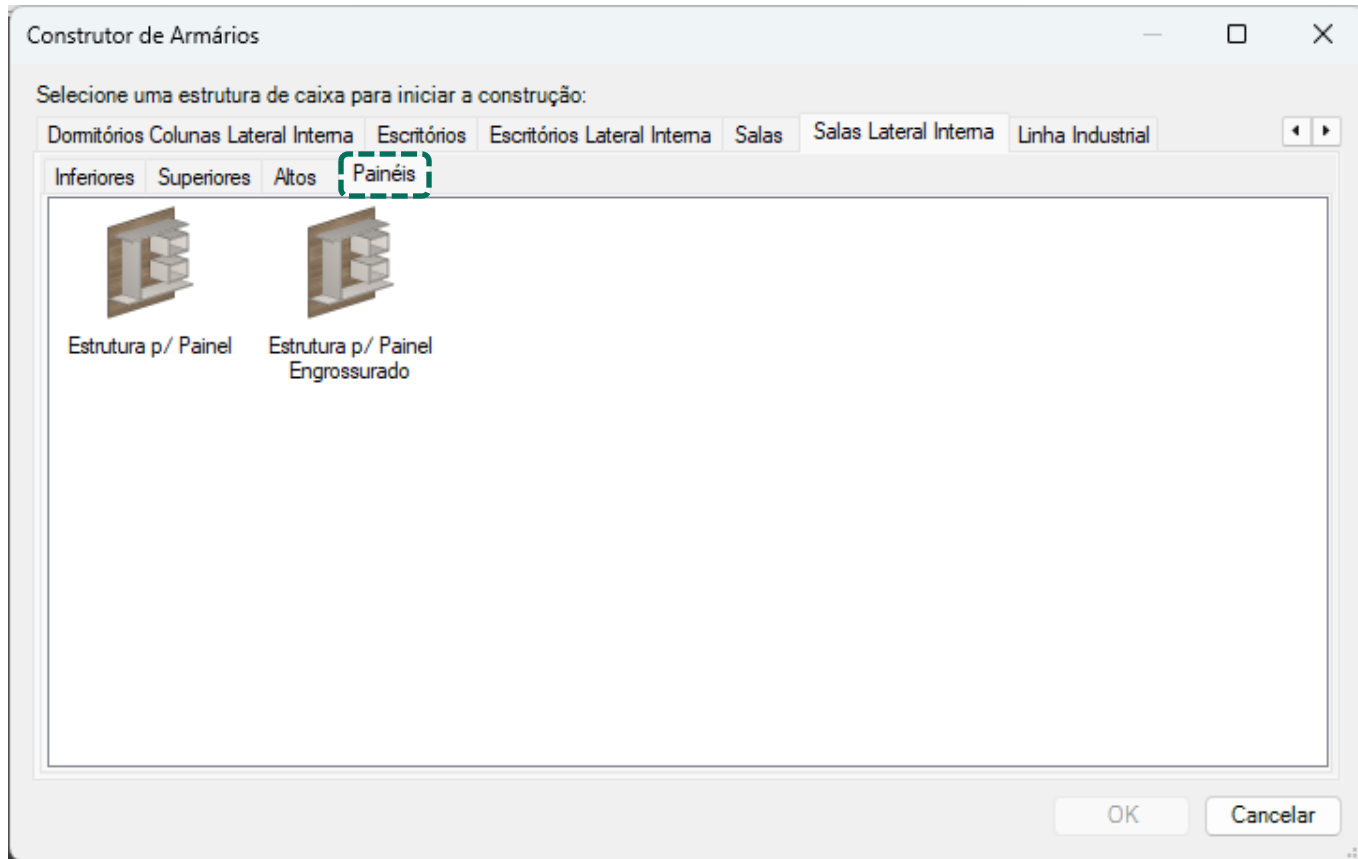

# Modulação - Sala

## Agregados - Gavetas

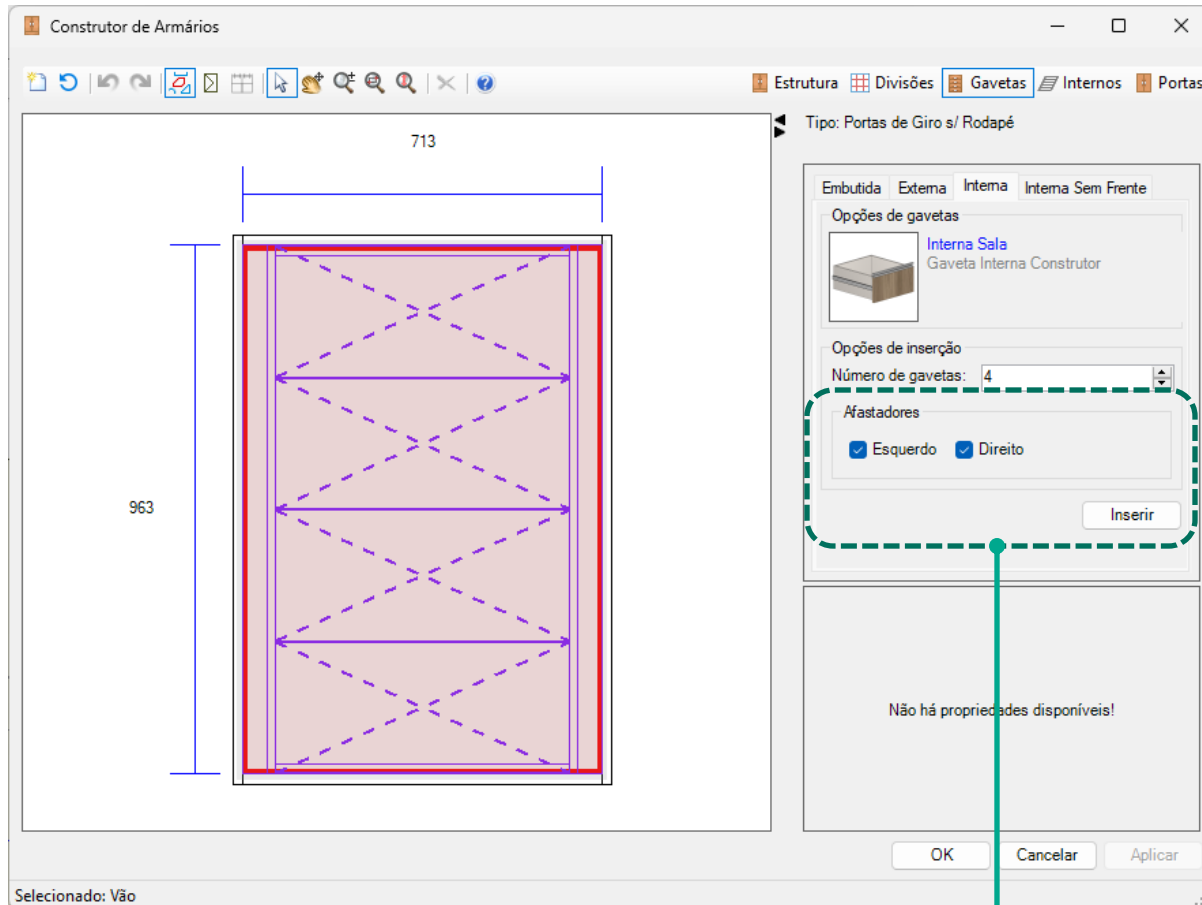

As **Gavetas Internas com Afastadores** podem ter suas configurações editadas através do **Configurador de Dimensões**.

É possível selecionar se haverá afastadores esquerdos e direitos pelo **Construtor de Armários**.

# Modulação - Sala

## Agregados - Gavetas

Montante 1



Montante 2



Montante 3



Montante 4



Existem quatro modelos de montantes para Gavetas Internas que podem ser selecionados pelo **Configurador de Dimensões**.



# Modulação - Sala

## Agregados - Gavetas

Configurador de Dimensões

Configuração Padrão

Promob

- Medidas de Inserção
- Montagem Geral
- Cozinhas
- Banheiros
- Dormitórios
- Escritórios
- Salas
- Engenharia
  - Estruturas
  - Folgas
  - Gavetas
    - Gavetas Telescópicas
    - Gavetas Invisíveis
    - Gavetas Blum
    - Gavetas Hafele
    - Gavetas Wurth
    - Afastador**
  - Esboços
  - Fitas de Borda
  - Linha Cava
  - Linha Industrial
  - Componentes / Itens de Composição
  - Itens de Composição
  - Painéis / Tampos / Tamburatos
  - Ferragens e Fixadores

Afastador  
Perspectiva Frontal

A Montante 1    A Montante 2    A Montante 3    A Montante 4

Vista Superior

M Sim    M Sim    M Sim    M Sim

Salas \ Afastador Gavetas Internas

A - Modelo de Afastador Gavetas Internas	Montante 3
B - Espessura Afastador	15
C - Espessura Traveza Afastador	15
D - Dimensão Traveza Afastador Frontal	70
E - Dimensão Traveza Afastador Traseira	50
F - Largura Afastador Gaveteiros	50
G - Dimensão Traveza Inferior Gaveteiro	70
H - Dimensão Traveza Superior Gaveteiro	70
I - Dimensão Traveza Lateral Direita Gaveteiro	50
H - Dimensão Traveza Lateral Esquerda Gaveteiro	50
I - Afastamento Frontal Traveza Afastador	40
J - Afastamento Frontal Traveza Inferior Frontal	40
J - Afastamento Frontal Traveza Superior Frontal	40
K - Afastamento Traseiro Traveza Inferior Traseira	0
K - Afastamento Traseiro Traveza Superior Traseira	0
L - Afastamento Traseiro do Montante	50,5
M - Traveza Traseira	Sim
N - Recuo Frontal dos Montantes	18,5

Aplicar nos itens selecionados

Aplicar nos itens existentes

Aplicar    OK    Cancelar

# Modulação - Sala

## Agregados - Gavetas

Configurador de Dimensões

Configuração Padrão

Promob

- Medidas de Inserção
- Montagem Geral
- Cozinhas
- Banheiros
- Domitórios
- Escritórios
- Salas
  - Engenharia
    - Estruturas
    - Folgas
    - Gavetas
      - Gavetas Telescópicas**
      - Gavetas Hafele
      - Gavetas Wurth
      - Gavetas FGVTN
      - Afastador
    - Espessuras
    - Fitas de Borda
  - Linha Cava
  - Linha Industrial
  - Componentes / Itens de Composição
  - Itens de Composição
  - Painéis / Tampos / Tamburatos
  - Feragens e Fixadores

**Gavetas Telescópicas**

Perspectiva Traseira

Vista Lateral

Sim

Corn Contra Frente

Nenhum Rasgo

Nenhum Rasgo

Nenhum Rasgo

Nenhum Rasgo

Não

Sem Contra Frente

Nenhum Rasgo

Nenhum Rasgo

Nenhum Rasgo

Nenhum Rasgo

Perspectiva Traseira

Vista Frontal

Ampliação Rasgo

01 02 03 04 05 06

F = F1-F2

Salas\Estruturas\Gavetas Telescópicas

A - Contra Frente	SIM
B - Desconto Contra Frente	0
C - Desconto Traseira	0
D - Tipo de Rasgo da Frente / Contra Frente	Nenhum
E - Tipo de Rasgo da Traseira	Nenhum
F - Folga do Rasgo na Largura	0,5
G - Folga do Rasgo na Profundidade	0,5
H - Folga Lateral Fundo	10
I - Folga Traseira do Fundo	0
J - Folga Frontal do Fundo	0

Aplicar nos itens selecionados

Aplicar nos itens existentes

Aplicar OK Cancelar

# Modulação - Sala

## Agregados - Gavetas

Configurador de Dimensões

Configuração Padrão

Promob

- Medidas de Inserção
- Montagem Geral
- Cozinhas
- Banheiros
- Domitórios
- Escritórios
- Salas
  - Engenharia
    - Estruturas
      - Inferiores
        - Montagem
          - Dimensões / Afastamentos**
          - Superiores
          - Altos
          - Estrutura p/ Painel Engrossado
          - Portas Deslizantes Internas Leves
- Folgas
- Gavetas
- Espessuras
- Fitas de Borda

- Linha Cava
- Linha Industrial
- Componentes / Itens de Composição
- Itens de Composição
- Painéis / Tampos / Tamburatos
- Ferragens e Fixadores

### Dimensões / Afastamentos

Vista Superior

Vista Traseira

Vista Lateral

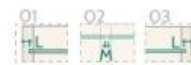
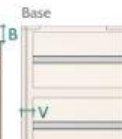
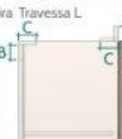

Vista Lateral

Vista Lateral

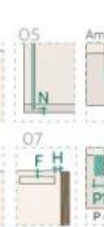

### Salas\Estruturas\Inferiores

A - Dimensão da Travessa Frontal	80
B - Altura da Travessa Frontal L	80
B - Altura da Travessa Vertical Traseira L	80
C - Profundidade da Travessa Frontal L	80
C - Profundidade da Travessa Horizontal Traseira L	80
D - Dimensão da Travessa Traseira	80
E - Dimensão da Travessa Lateral Vertical	120
F - Afastamento Superior Travessa Frontal	0,5
G - Afastamento Superior Travessa Traseira	0,5
H - Afastamento Frontal da Travessa Frontal	0
I - Afastamento Traseira da Travessa Traseira	0

Aplicar nos itens selecionados

Aplicar nos itens existentes

Aplicar

OK

Cancelar

# Modulação - Sala

## Agregados - Gavetas

Configurador de Dimensões

Configuração Padrão

Promob

- Medidas de Inserção
- Montagem Geral
- Cozinhas
- Banheiros
- Dormitórios
- Escritórios
- Salas
  - Engenharia
  - Espessuras
  - Fitas de Borda
    - Espessuras / Sobre Corte
    - Afastadores
      - Gavetas / Sapateiras**
      - Bases
      - Divisórias
      - Fundos
      - Painel
      - Laterais
      - Prateleiras
      - Vistas
      - Extensor
      - Travessas
      - Contra Frente Gavetas
      - Traseira Gavetas
      - Rodapés
      - Ripado
    - Linha Cava
    - Linha Industrial
    - Componentes / Itens de Composição
    - Itens de Composição
    - Painéis / Tampos / Tamburatos
    - Ferragens e Fixadores

Fitas de Borda  
Perspectiva Frontal  
Gavetas

Afastadores Internos    Afastadores Internos Lat.    Afastadores Internos Trav.    Afastadores Internos Vert.

A - Face Superior  
B - Face Inferior  
C - Face Frontal  
D - Face Traseira

Salas\Fitas de Borda/Afastadores Internos Frontais / Traseiros

Salas\Fitas de Borda/Afastadores Internos Laterais

Salas\Fitas de Borda/Afastadores Internos Travessas

Salas\Fitas de Borda/Afastadores Internos Verticais

A - Face Superior	NAO
B - Face Inferior	NAO
C - Face Frontal	SIM
D - Face Traseira	SIM

Aplicar nos itens selecionados

Aplicar nos itens existentes

Aplicar    OK    Cancelar



# Linha Industrial

# Modulação – Linha Industrial

- O módulo da Linha Industrial deve ser construído pelo **Construtor de Armários**.
- Disponível a opção de módulo editável, com opção de uso de bases para fechamento ou sem bases de fechamento.

# Modulação – Linha Industrial

A modulação de Linha Industrial possui opções disponibilizadas para inserção no ambiente.



**Sem Base**

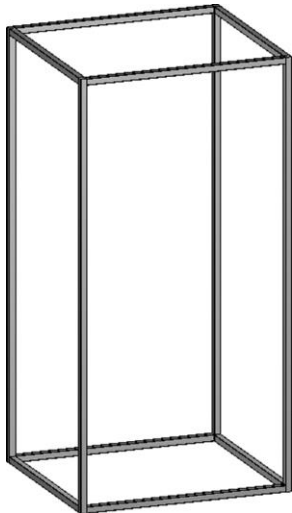

**Sem Base +  
Prateleira**

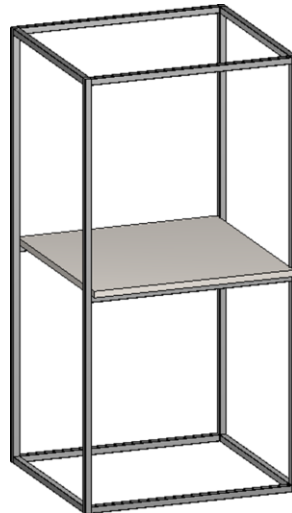

**Com Base**

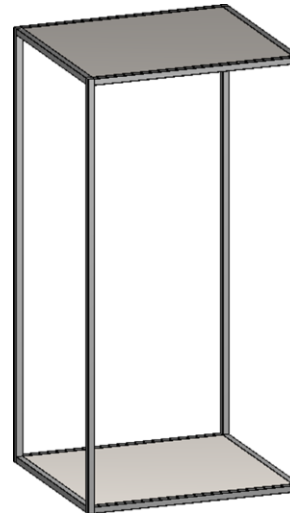

**Com Base +  
Prateleira**

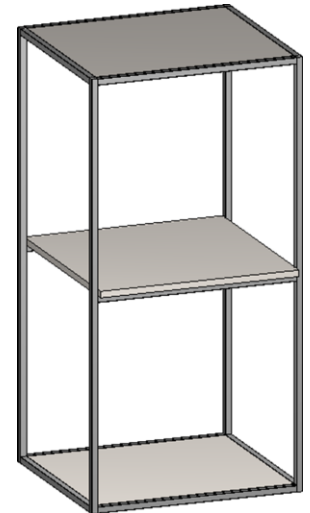

# Construtor de Armários – Linha Industrial

Ao acessar o Construtor de Armários são exibidas as estruturas de caixas disponível em seu sistema.

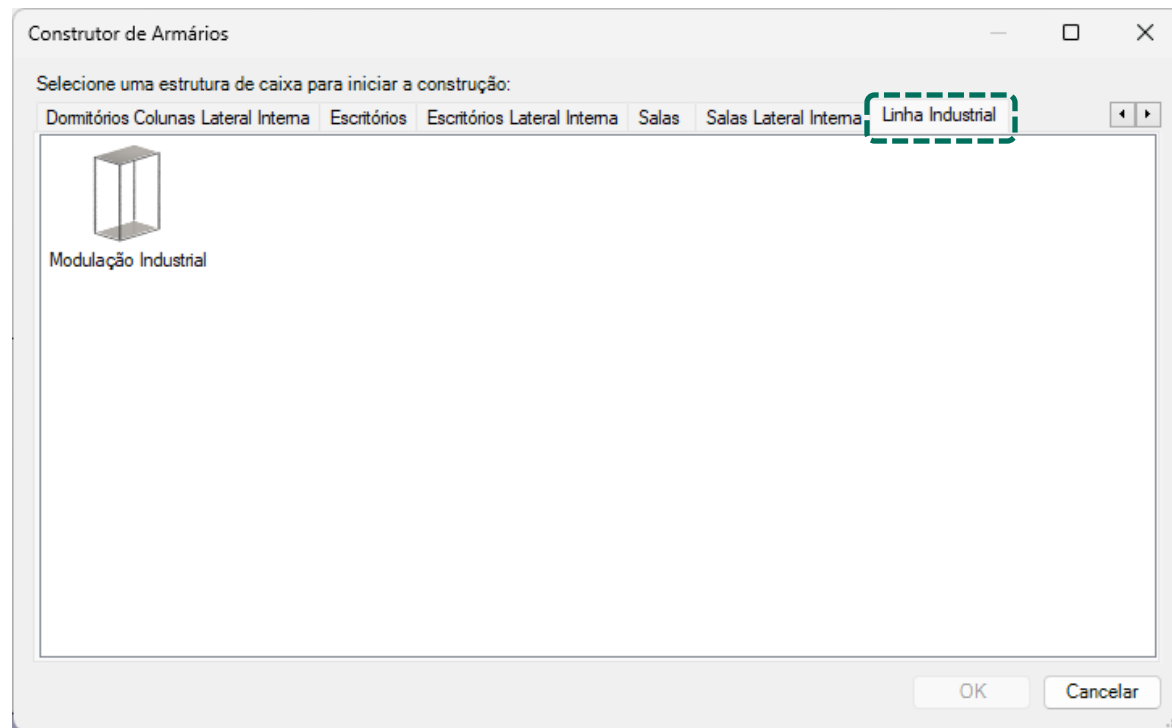

Deve ser utilizado para criar balcões.

Armários construídos através do construtor respeitarão as configurações definidas no Configurador de Dimensões.

O conceito de construção de armários é exatamente o mesmo abordado anteriormente na construção de balcões de cozinhas.

# Construtor de Armários – Linha Industrial

## Estrutura

Configurador de Dimensões

Configuração Padrão

Promob

- Medidas de Inserção
- Montagem Geral
- Cozinhas
- Banheiros
- Domitórios
- Escritórios
- Salas
- Linha Cava
- Linha Industrial**
  - Engenharia
  - Estrutura**
  - Pistas de Borda
- Componentes / Itens de Composição
- Itens de Composição
- Painéis / Tapos / Tamburatos
- Ferragens e Fixadores

**Estrutura**

Perspectiva Frontal    Vista Lateral    Vista Superior    Vista Frontal

A Quadrado F Não    A Quadrado F Sim    A Circular F Não    A Circular F Sim

\*Avanço na prateleira disponível apenas para a prateleira com estrutura frontal

**Linha Industrial\Estrutura**

A - Tipo do Tubo	Quadrado
B - Dimensão do Tubo	15
C - Espessura das Peças	15
D - Avanço da Prateleira	0
E - Comprimento do Tubo	3000
F - União do Tubo 45°	Não

Aplicar nos itens selecionados

Aplicar nos itens existentes

Aplicar    OK    Cancelar



# Construtor de Armários – Linha Industrial

## Estrutura

### Módulo Linha Industrial

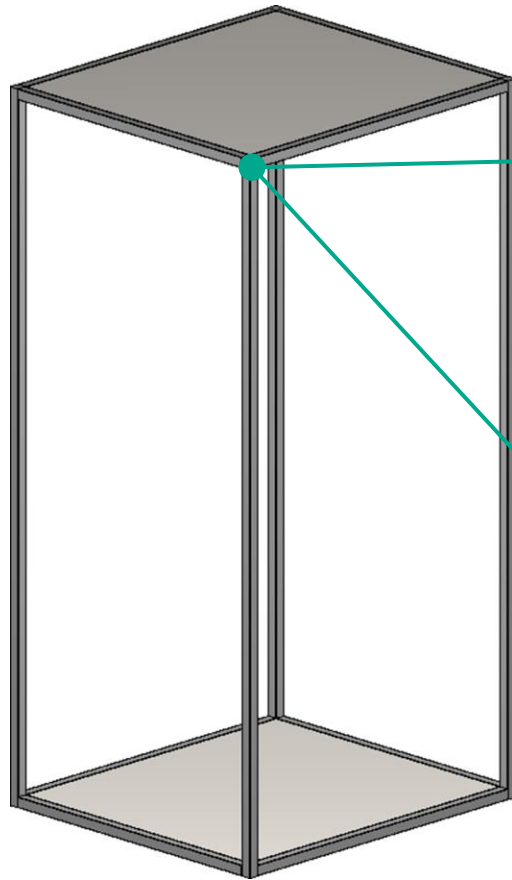

### Tubo Quadrado

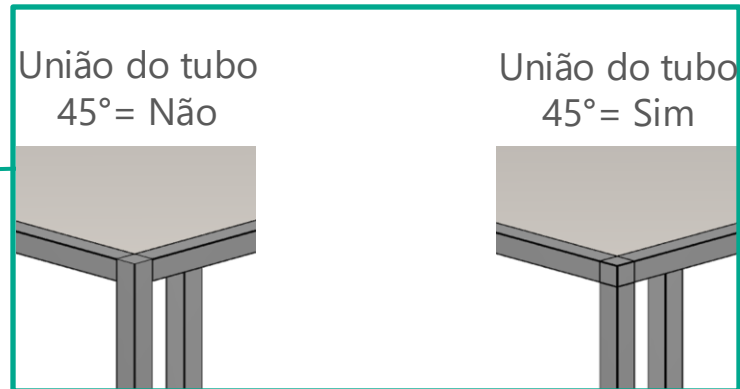

### Tubo Circular

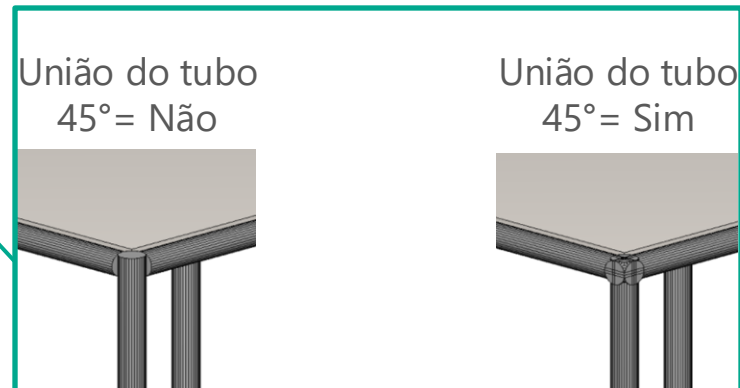

Pelo Configurator de Dimensões é possível definir se o tubo utilizado na modulação será quadrado ou circular.

Também é possível escolher se a união dos tubos será em 45° ou não.

# Construtor de Armários – Linha Industrial

## Prateleira Estrutura Frontal

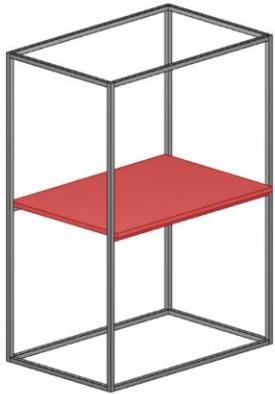

Opção apresenta  
avanço frontal;

Tubos seguem a  
configuração do  
restante da  
estrutura.

## Prateleira Estrutura Lateral

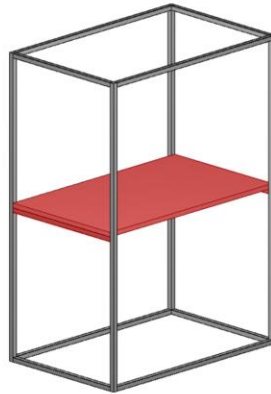

Tubos seguem a  
configuração do  
restante da  
estrutura

## Estrutura Frontal

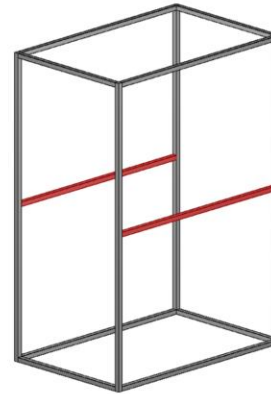

Tubos seguem a  
configuração do  
restante da  
estrutura.

## Estrutura Lateral

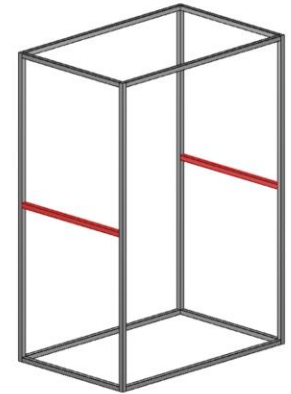

Tubos seguem a  
configuração do  
restante da  
estrutura.

# Plano de Corte – Linha Industrial

O tubo utilizado na Linha Industrial pode ser enviado ao plano de corte para o gerenciamento dele. É importante que seja realizado o cadastro no Cut Pro com as informações do tubo conforme os valores inseridos no Configurador de Dimensões. Também é importante que o código da chapa para o tubo quadrado seja o código do modelo + "1" e para o tubo circular o código do modelo utilizado + "2". Por exemplo, temos o modelo "Alumínio" cadastrado com o código "12345", o código da chapa do tubo quadrado será "123451" e do tubo circular será "123452".

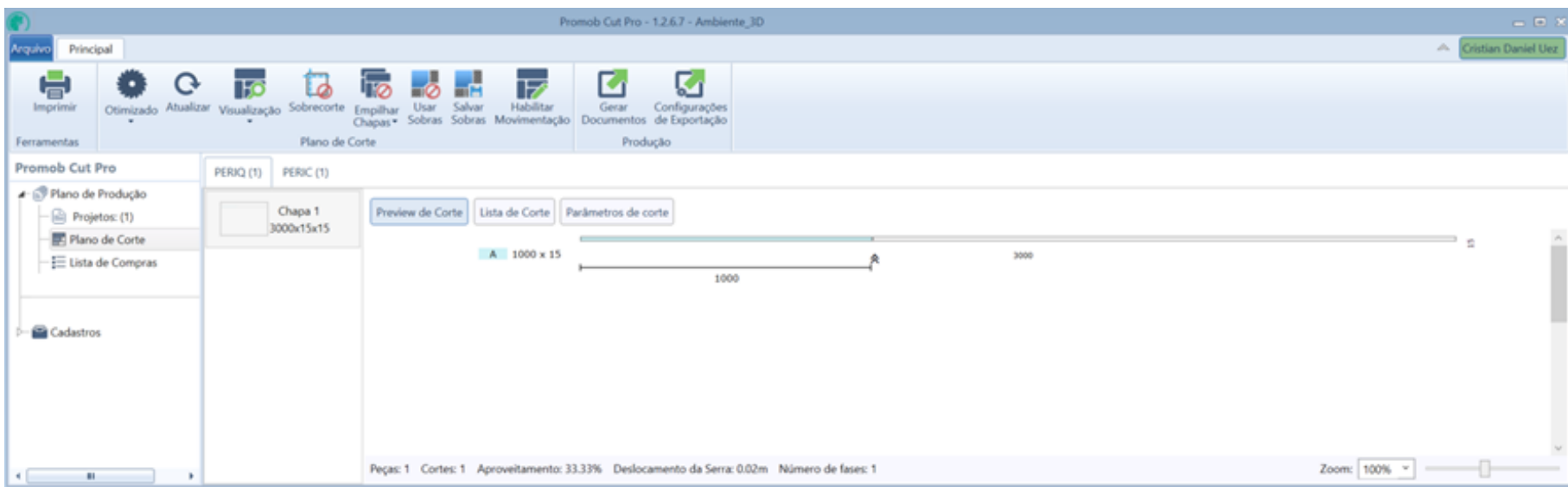

# Linha Painéis

# Modulação – Painéis

## Chapas

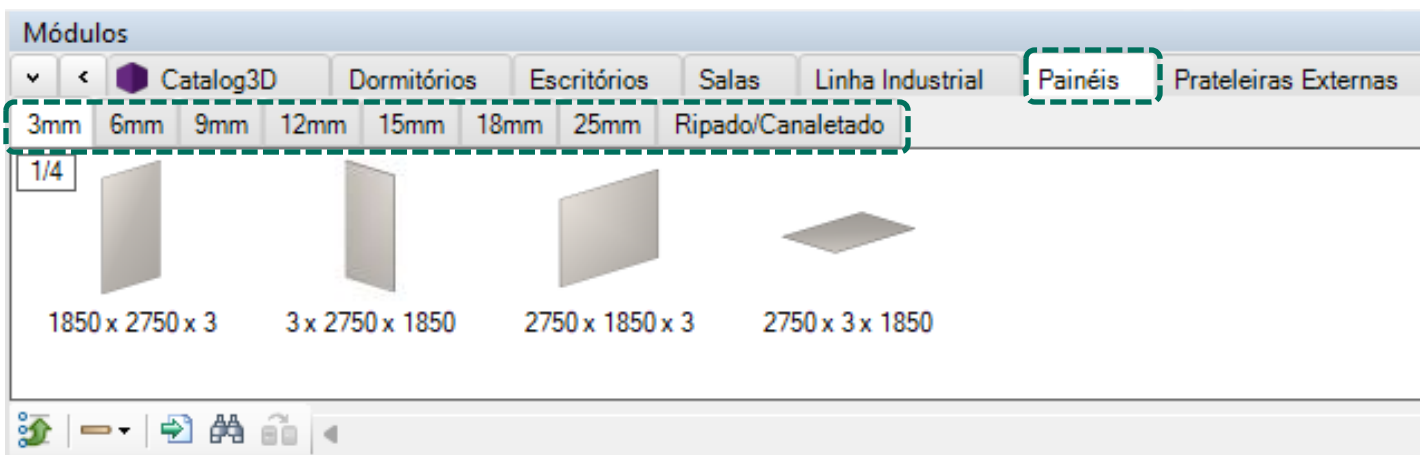

A linha de Painéis concentra os painéis utilizados nas demais linhas. As **espessuras dos painéis** são exibidas de acordo com os painéis selecionados para montagem da caixa e tampos.

# Modulação – Painéis

## Chapas

Ferramentas - Propriedades

Agregados  
Arranjo  
Modelos  
Movimentação  
Propriedades

Avançado

Módulo

Cotas

Afastamento Piso	0
Cota Anterior	1450
Cota Inferior	2498,25
Cota Posterior	1600
Cota Superior	2348,25

Dimensões

Largura	1800
Altura	2700
Profundidade	3,5
Escalar	Não

etc: Outras

Área	Sem área
Camada	Painéis
Descrição Extra	- Teste_01
Observações	

Connect Conexão P Projeto

Materiais

Selecionado: 6251.180.270.3.00000 -> Painel - Teste\_01 (1800x2700x3,5) - (Normal: 0; 0; 1 Rotação: 0)

- Painéis

Item	Rep	Qtyd	Referência	Descrição	Dimensões	Preço Final
1	1	1 UN	6251.180.270.3.00000	Painel - Teste_01	1800 x 2700 x 3,5	30,61
2	1	1 UN	6251.180.270.3.00000	Painel - Teste_01	2700 x 3 x 1800	30,61
3	1	9.16 M	4	Bordear	'.'	21,16
4	1	4.86 M2	MDF.COR.3.00000	Chapa Sem Material Espessura 3mm	2700 x 3 x 1800	0,00
5	1	9 M	1	Cortar	'.'	9,45
6	1	9.16 M	FTPVC.0.45.19.00000	Fita de Borda PVC Espessura 0.45x19mm Sem Material	9160 x 19 x 0,45	0,00
						30,61

Total final: ..... R\$ 30,61

Descrição opcional extra para o item.

A linha de Painéis conta com a possibilidade de inserção de uma descrição opcional extra para os itens. A descrição aparecerá na barra inferior quando o item estiver selecionado e nos relatórios técnicos. Os caracteres ponto (.), vírgula (,) e ponto e vírgula (;) são incompatíveis com esta funcionalidade

# Modulação – Painéis

## Ripado / Canaletado

O painel Ripado Vertical 1, possui sua configuração feita através da dimensão das ripas em relação a dimensão do painel.

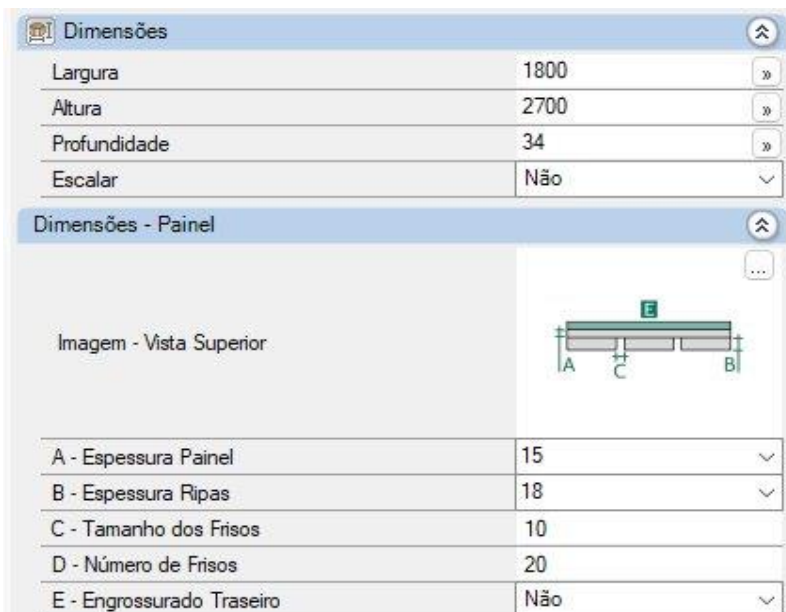

É possível configurar através do painel de propriedades:

- Largura e Altura do Painel;
- Espessura do Painel;
- Espessura das Ripas;
- Largura das Ripas.
- Engrossurado Traseiro



# Modulação – Painéis

## Ripado / Canaletado

O painel Ripado Vertical 2, possui sua configuração feita através da dimensão do painel, tamanho e número de frisos do painel.

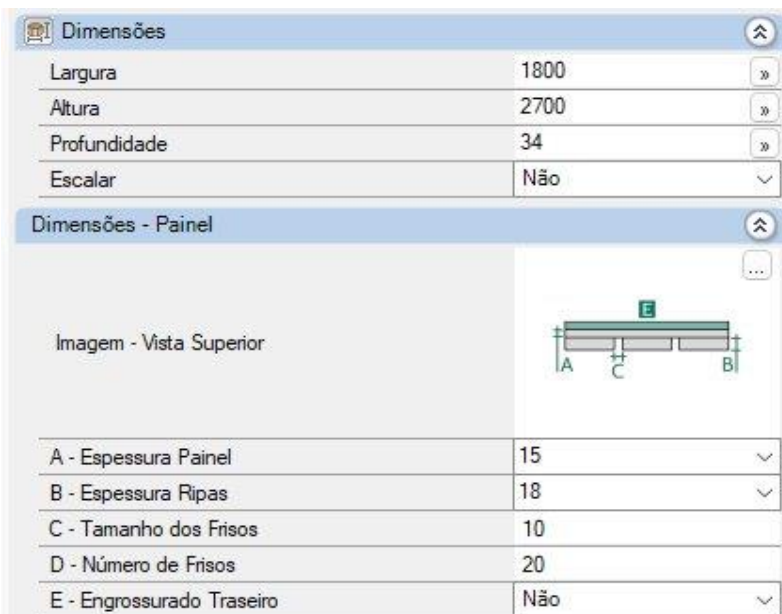

É possível configurar através do painel de propriedades:

- Largura e Altura do Painel;
- Espessura do Painel;
- Espessura das Ripas;
- Largura das Ripas;
- Tamanho e Número de Frisos
- Engrossurado Traseiro



# Modulação – Painéis

## Ripado / Canaletado

O painel Ripado Vertical para Fechamento 1, possui sua configuração feita através da dimensão das ripas em relação a dimensão do painel.

Dimensões	
Largura	1800
Altura	2700
Profundidade	34
Escalar	Não
Dimensões - Painel	
Imagem - Vista Superior	
A - Espessura Painel	15
B - Espessura Ripas	18
C - Largura Ripas	50
D - Deslocamento Inicial Ripas	35
E - Engrossurado Traseiro	Não

É possível configurar através do painel de propriedades:

- Largura e Altura do Painel;
- Espessura do Painel;
- Espessura das Ripas;
- Largura das Ripas;
- Deslocamento Inicial das Ripas;
- Engrossurado Traseiro.



# Modulação – Painéis

## Ripado / Canaletado

O painel Ripado Vertical para Fechamento 2, possui sua configuração feita através da dimensão do painel, tamanho e número de frisos do painel.

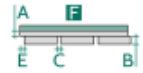
Dimensões	
Largura	1800
Altura	2700
Profundidade	34
Escalar	Não
Dimensões - Painel	
Imagem - Vista Superior	
	
A - Espessura Painel	15
B - Espessura Ripas	18
C - Tamanho Máximo dos Frisos	10
D - Número de Frisos	20
E - Deslocamento Inicial Ripas	35
F - Engrossurado Traseiro	Não

É possível configurar através do painel de propriedades:

- Largura e Altura do Painel;
  - Espessura do Painel;
  - Espessura das Ripas;
  - Largura das Ripas;
- Tamanho Máximo e Número de Frisos;
  - Deslocamento Inicial das Ripas;
  - Engrossurado Traseiro.



# Modulação – Painéis

## Ripado / Canaletado

O painel Canaletado Horizontal 1, possui sua configuração feita através da dimensão das canaletas em relação a dimensão do painel.

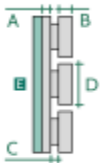
Dimensões	
Largura	1800
Altura	2700
Profundidade	19,5
Escalar	Não
Dimensões - Painel	
Imagem - Vista Lateral	
	
A - Espessura Painel	6
B - Espessura Canaletas	9
C - Espessura Junção Canaletas	3
D - Altura Canaleta	100
E - Engrossurado Traseiro	Não

É possível configurar através do painel de propriedades:

- Largura e Altura do Painel;
- Espessura do Painel;
- Espessura das Canaletas;
- Espessura da Junção das Canaletas;
- Altura das Canaletas
- Engrossurado Traseiro



# Modulação – Painéis

## Ripado / Canaletado

O painel Canaletado Horizontal 2, possui sua configuração feita através do painel, tamanho e número de frisos do painel.

Dimensões	
Largura	1800
Altura	2700
Profundidade	19,5
Escalar	Não

Dimensões - Painel	
Imagem - Vista Lateral	
	
A - Espessura Painel	6
B - Espessura Canaletas	9
C - Espessura Junção Canaletas	3
D - Número de Frisos	5
E - Tamanho dos Frisos	10
F - Engrossurado Traseiro	Não

É possível configurar através do painel de propriedades:

- Largura e Altura do Painel;
- Espessura do Painel;
- Espessura das Canaletas;
- Espessura da Junção das Canaletas;
- Número e Tamanho dos Frisos.
- Engrossurado Traseiro



# Modulação – Painéis

## Ripado / Canaletado

Os painéis oferecem as opções de engrosso traseiro e mão amiga

### Menu de propriedades

D Dimensões ⌵

Largura	1800	»
Altura	2700	»
Profundidade	34	»
Escarlar	Não	▼

D Dimensões - Painel ⌵

Imagem - Vista Superior

A - Espessura Painel	15	▼
B - Espessura Ripas	18	▼
C - Largura Ripas	50	▼
D - Engrossurado Traseiro	Não	▼

### Aba de Agregados

Ferramentas - Agregados ⌵

- D Agregados
- D Arranjo
- M Modelos
- M Movimentação
- D Propriedades

D | Z | ← | → | Painel Ripado Vertical 50 x 18

- Mão Amiga Central
- Mão Amiga Superior

A utilização do **engrosso traseiro** pode ser configurada através do **menu de propriedades**, enquanto a função **mão amiga** está disponível na **aba de agregados**

# Modulação – Painéis

## Ripado / Canaletado

Configurador de Dimensões

Configuração Padrão

Painel Ripado

Painéis Ripados

A - Largura da Travessa p/ Painel	100
B - Sobre Corte Painel em X	5
C - Sobre Corte Painel em Y	5
D - Comprimento Chapa	2745
E - Largura Chapa	1845
F - Folga Fita de LED	0
G - Afastamento Lateral Mão Amiga	130
H - Recuo Superior Mão Amiga Superior	100
I - Espessura do Engrossurado Traseiro	18

Aplicar nos itens selecionados  
 Aplicar nos itens existentes

Aplicar OK Cancelar

As características dos painéis **Ripados e Canaletados**, relacionadas ao engrosso traseiro e à mão amiga, podem ser editadas através do **configurador de dimensões**

# Modulação – Painéis

## Ripado / Canaletado

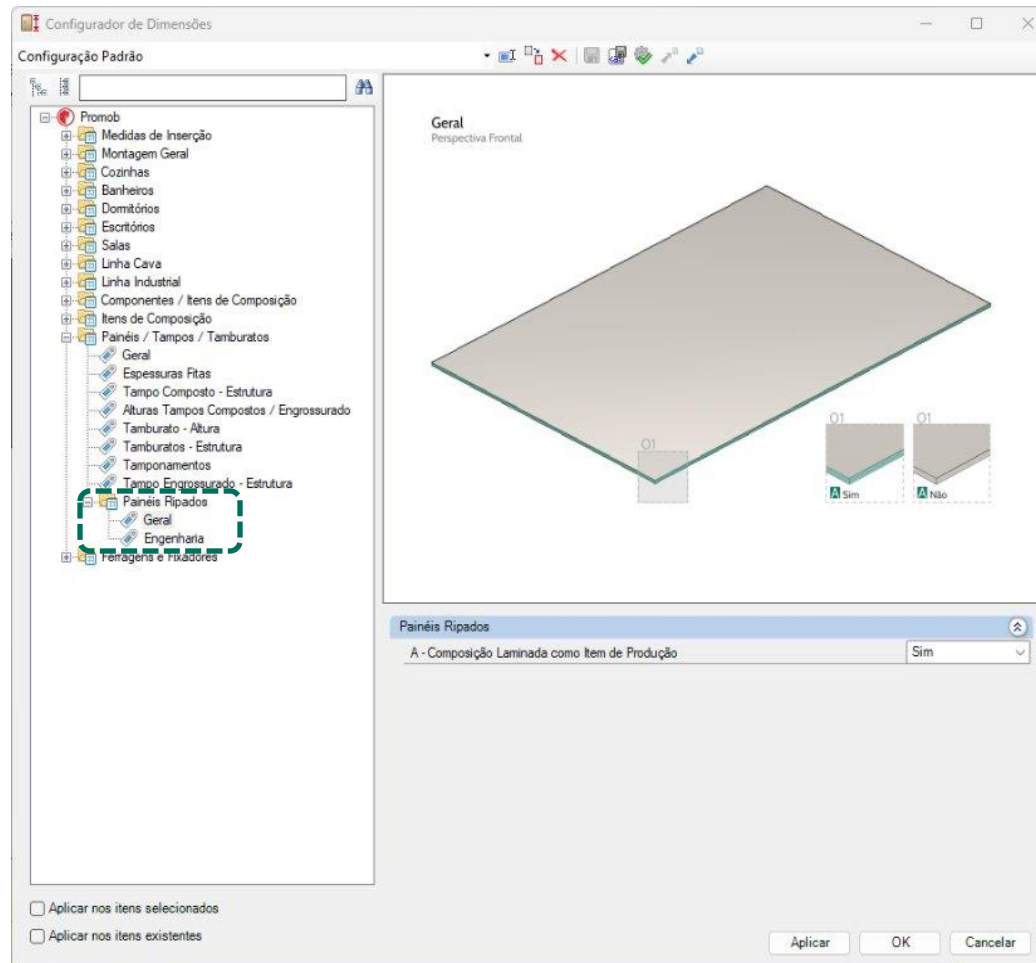

É possível definir se o componente laminado será enviado como item separado ao gerar a documentação técnica

# Modulação – Prateleiras Externas

## Prateleiras Externas

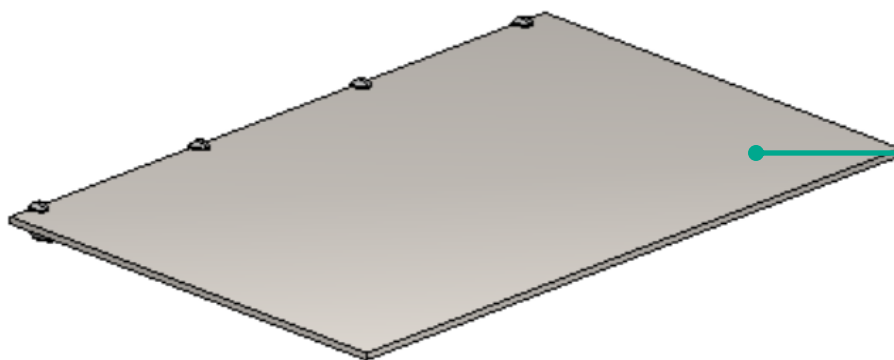

Espessuras de 15, 18 e 25mm.

A prateleira é inserida no projeto já com o suporte de fixação na parede. A quantidade de suportes inseridos depende da largura da prateleira. Esta quantidade pode ser alterada posteriormente através da ferramenta **Agregados**.

# Modulação – Tamburato

## Tamburatos

A espessura do tamburato é definida no **Configurador de Dimensões**.

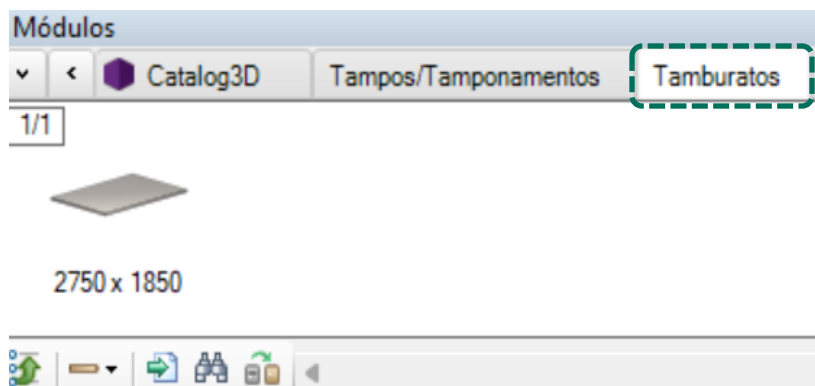

**Suporte Invisível**

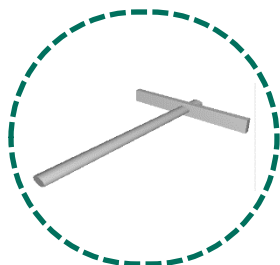

O Suporte Invisível pode ser inserido como agregado opcional.

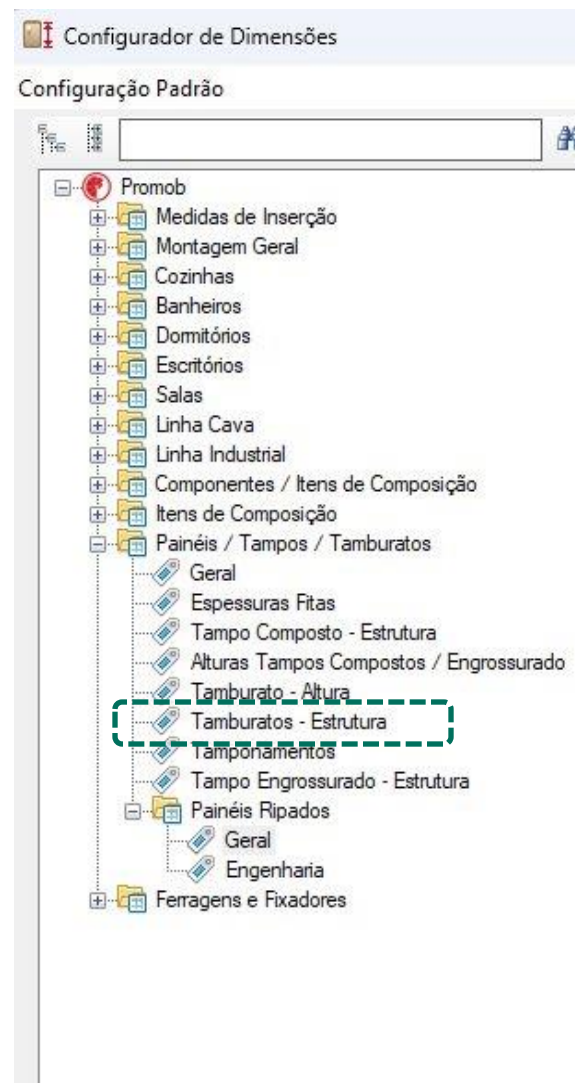

# Modulação – Tampos / Tamponamentos

## Tamponamentos

As espessuras disponíveis são de acordo com a seleção de espessuras para tamponamentos.

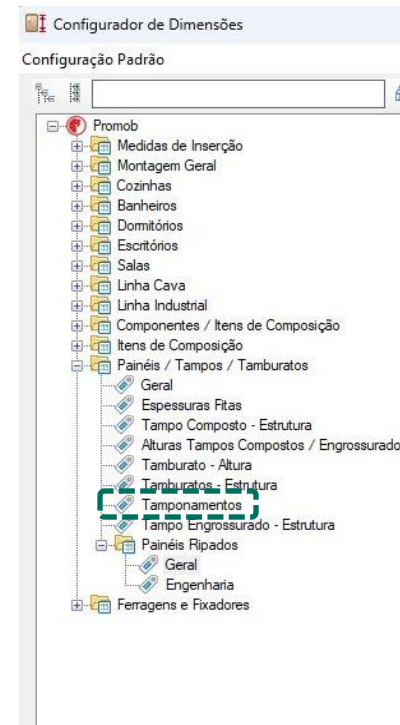

Os tamponamentos são previamente cadastrados no **Editor de Tamponamentos**, para facilitar a inserção destes itens no projeto.

A profundidade deve ser informada no **Configurador de Dimensões**.

# Modulação – Tamponamentos 45°

As espessuras disponíveis são de acordo com a seleção de espessuras para tamponamentos 45°.



Os tamponamentos são previamente cadastrados no **Editor de Tamponamentos**, para facilitar a inserção destes itens no projeto.

A profundidade deve ser informada no **Configurador de Dimensões**.

O recorte 45° na face frontal, traseira, direita e esquerda é aplicado na aba de **Propriedades**.

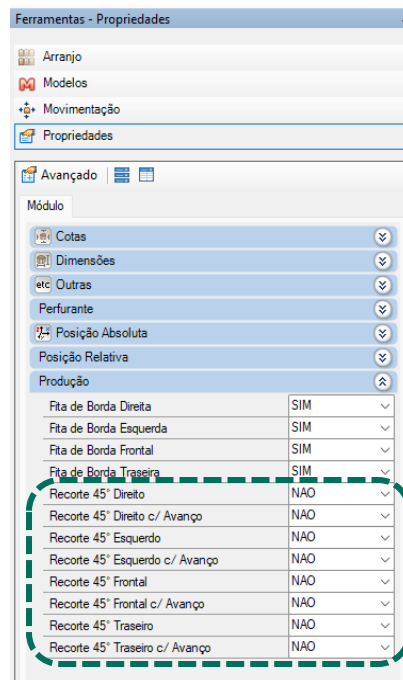

c/ Recorte 45°

s/ Recorte 45°

# Modulação – Tampos / Tamponamentos

## Tampos

São inseridos através de função automática nas bancadas de Dormitórios.

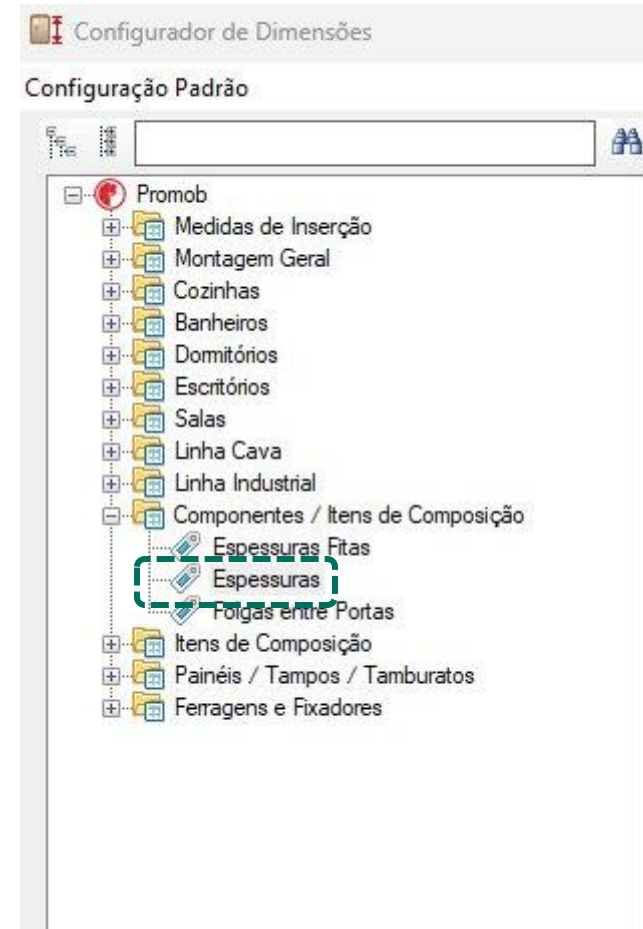
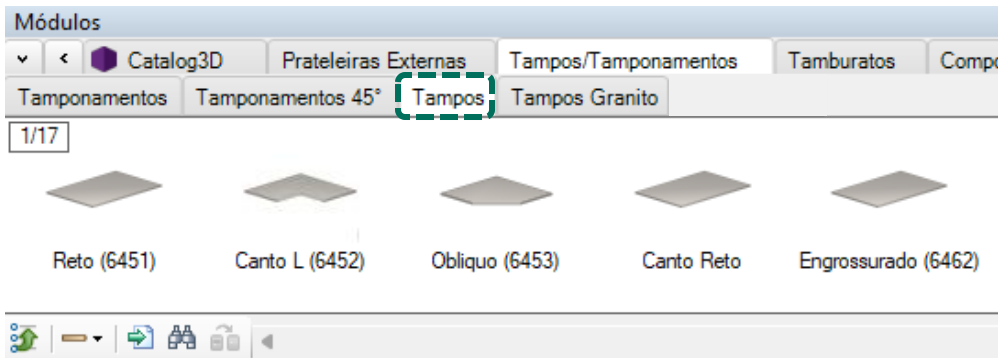

A espessura dos tampos pode ser definida no momento do projeto através do **Configurador de Dimensões**.



# Modulação – Tampos / Tamponamentos

## Tampos Granito

São inseridos através de função automática nos módulos de Cozinhas.

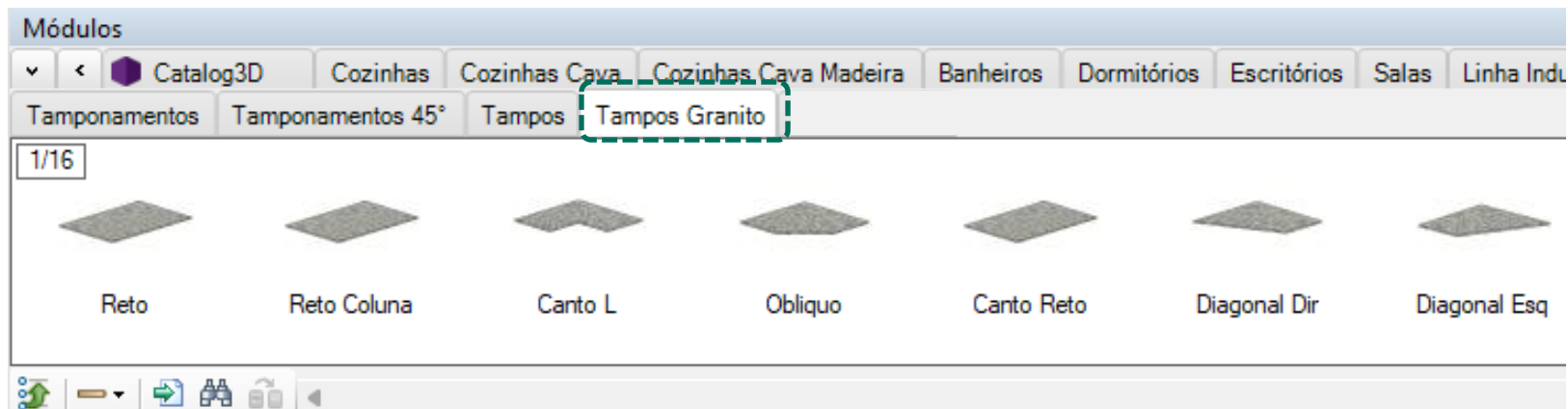

Os tampos são utilizados apenas como representação e não entram no orçamento do projeto.

# Componentes

# Componentes

A linha de **Componentes** disponibiliza itens para serem utilizados na construção de um novo módulo.

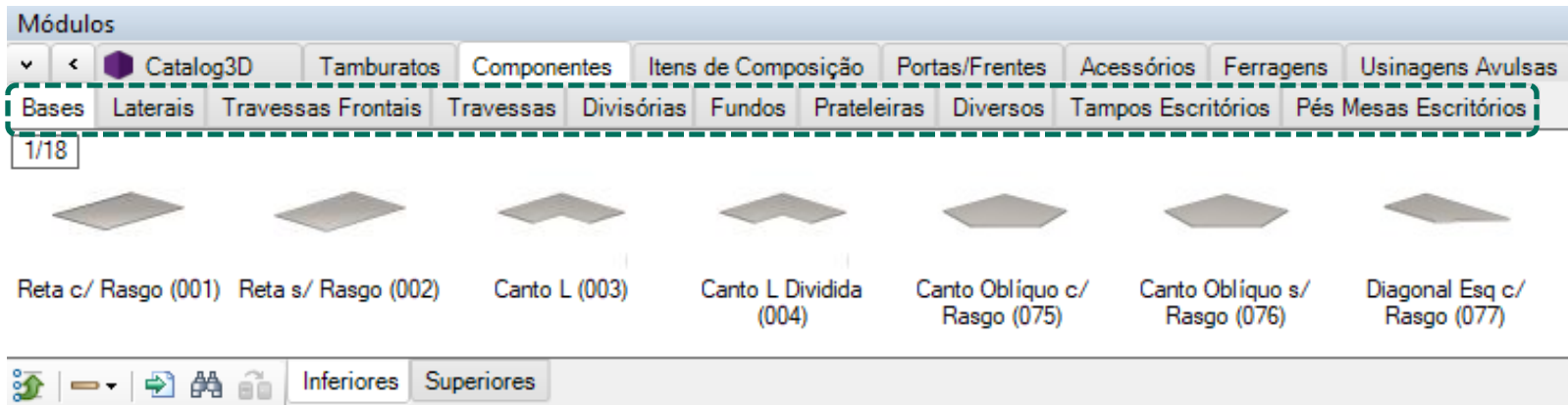

A linha possui um componente de cada tipo que compõe a estrutura da caixa dos móveis.

# Componentes

Ferramentas - Propriedades

- Agregados
- Arranjo
- Modelos
- Movimentação
- Propriedades

Avançado

Módulo

Cotas

Afastamento Parede	0
Cota Anterior	2797,37
Cota Inferior	1298,47
Cota Posterior	1052,63
Cota Superior	1283,03

Dimensões

Largura	1000
Altura	18,5
Profundidade	500
Escalar	Não
Área	0,5 m <sup>2</sup>

Imagem

Largura do Rasgo - A	6,5
Medida de Afastamento do Rasgo - B	22,25
Profundidade do Rasgo - C	0

etc Outras

Área	Sem área
Camada	Componentes
Descrição Extra	- Teste 01
Observações	

Connect Conexão P Dados do Cliente Projeto

Materials

Selecionado: 001.Sem Material -> Base Retã c/ Rasgo - Teste\_01 (1000x18,5x500) - (Área: 0,5 m<sup>2</sup>) - (Normal: 0; 0; 1 Rotação: 0)

- Componentes Fabricados

Item	Rep	Qty	Referência	Descrição	Dimensões	Preço Final
1	1	1 UN	001.Sem Material	Base Retã c/ Rasgo - Teste_01	1000 x 18 x 500	10,45
2	1	3.16 M 4		Bordear	'	7,30
3	1	0.5 M2	MDF.COR.18.00000	Chapa Sem Material Espessura 18mm	1000 x 18 x 500	0,00
4	1	3 M 1		Cortar	'	3,15
5	1	3.16 M	FTPVC.1.22.00000	Fita de Borda PVC Espessura 1x22mm Sem Material	3160 x 22 x 1	0,00
						10,45

Total final: ..... R\$ 10,45

Descrição opcional extra para o item.

A linha de Componentes conta com a possibilidade de inserção de uma descrição opcional extra para os itens. A descrição aparecerá na barra inferior quando o item estiver selecionado e nos relatórios técnicos.

# Componentes

Os módulos que possuem a descrição *c/ Rasgo*, poderão ter seu rasgo configurado no ambiente.

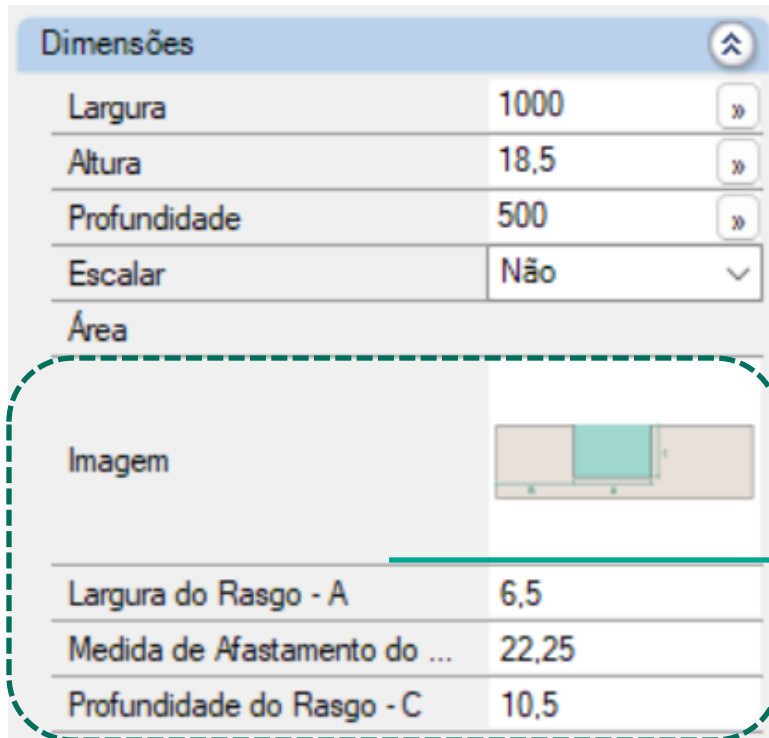

É possível editar a distância, profundidade e largura do rasgo na peça pelo **Painel de Propriedades**.

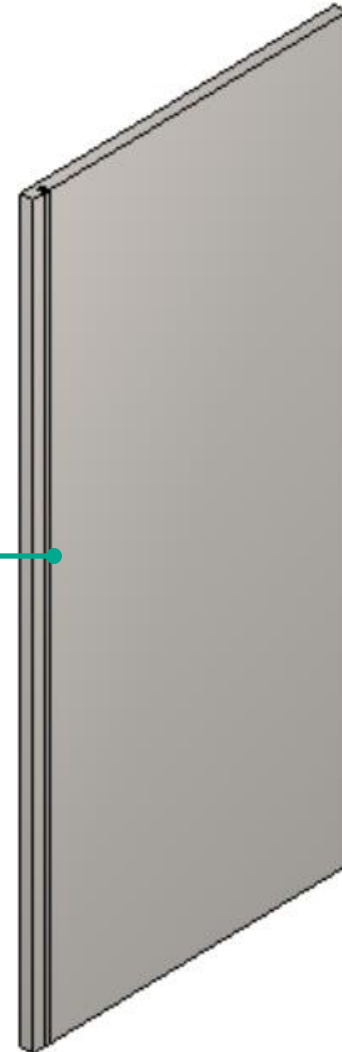

# Itens de Composição

# Itens de Composição

## Suporte Mão Amiga

O **Suporte Mão Amiga** pode ser inserido em qualquer composição ou módulos disponíveis no ambiente 3D.

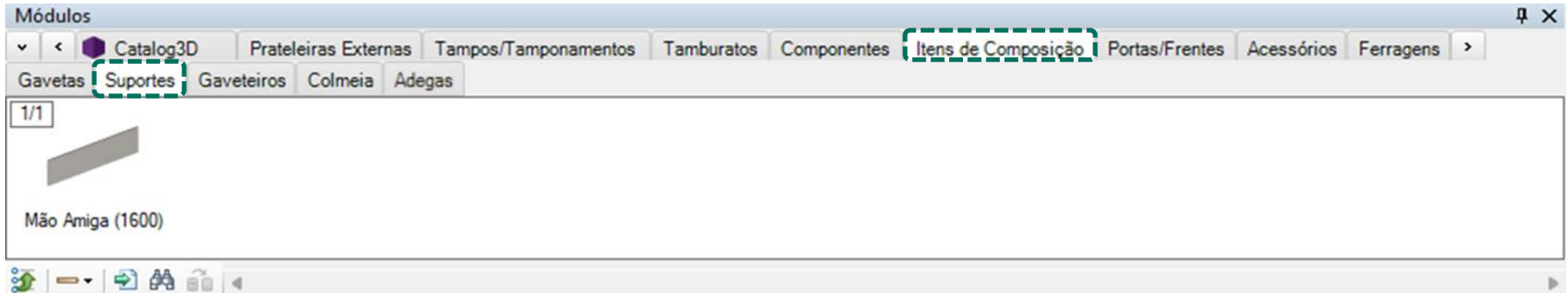

Dimensões	
Largura	1000
Altura	174,5
Profundidade	25,5
Escalar	Não

O módulo pode ter a sua dimensão de largura configurada através da aba de **Propriedades**.

# Itens de Composição

## Suporte Mão Amiga

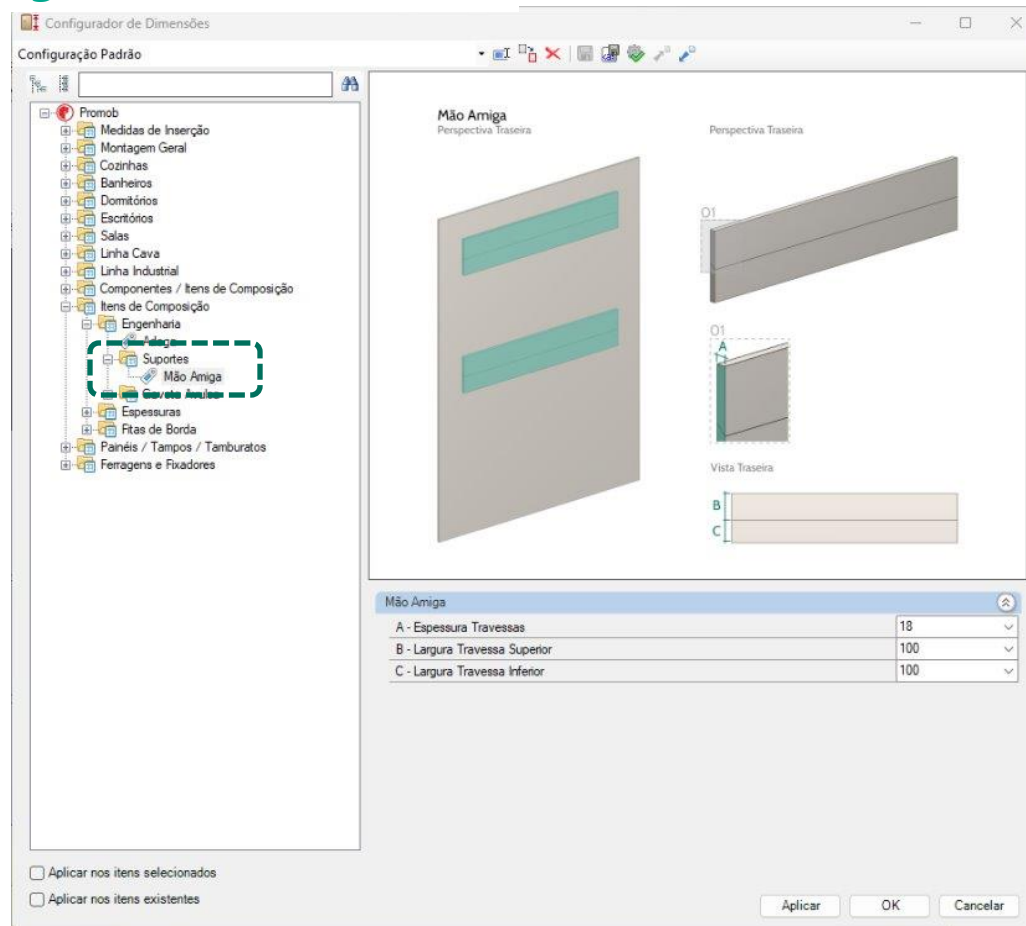

É possível editar a espessura e largura superior e inferior das travessas através do **Configurador de Dimensões**.

# Itens de Composição

## Gaveta Avulsa

Configurador de Dimensões

Configuração Padrão

Promob

- Medidas de Inserção
- Montagem Geral
- Cozinhas
- Banheiros
- Dormitórios
- Escritórios
- Salas
- Linha Cava
- Linha Industrial
- Componentes / Itens de Composição
  - Itens de Composição
    - Engenharia
      - Adega
        - Suportes
          - Gaveta Avulsa
            - Folgas
              - Gavetas
                - Gavetas Telescópicas
                - Gavetas Invisíveis
                - Gavetas Blum
                - Gavetas Hafele
                - Gavetas Wurth
                - Gavetas FGVTN
                - Afastador
              - Espessuras
                - Adega
                  - Gaveta Avulsa
                - Fitas de Borda
                  - Afastadores
                  - Bases
                  - Contra Frente
                  - Divisórias
                  - Fundos
                  - Laterais
                  - Traseiras
                - Painéis / Tapos / Tamburatos
                - Ferragens e Fixadores

Folgas

Vista Frontal

Gavetas Embutidas

01 02 03 04 05 06 07 08 09 10 11 12 13 14 15

Vista Frontal

Gavetas Internas Com Frente

Vista Frontal

Gavetas Internas Sem Frente

Vista Lateral

Vista Lateral

Vista Lateral

Itens de Composição\Gaveta Avulsa\Gavetas Embutidas

|                               |   |
|-------------------------------|---|
| A - Folga Esquerda            | 2 |
| B - Folga Direita             | 2 |
| C - Folga Superior            | 2 |
| D - Folga Inferior            | 2 |
| E - Folga entre Gavetas       | 2 |
| F - Recuo Frontal Das Gavetas | 0 |

Itens de Composição\Gaveta Avulsa\Gavetas Internas Com Frente

|                    |   |
|--------------------|---|
| A - Folga Esquerda | 2 |
| B - Folga Direita  | 2 |
| C - Folga Superior | 2 |

Aplicar nos itens selecionados

Aplicar nos itens existentes

Aplicar OK Cancelar

# Itens de Composição - Construtor de Armários

## Gaveteiros

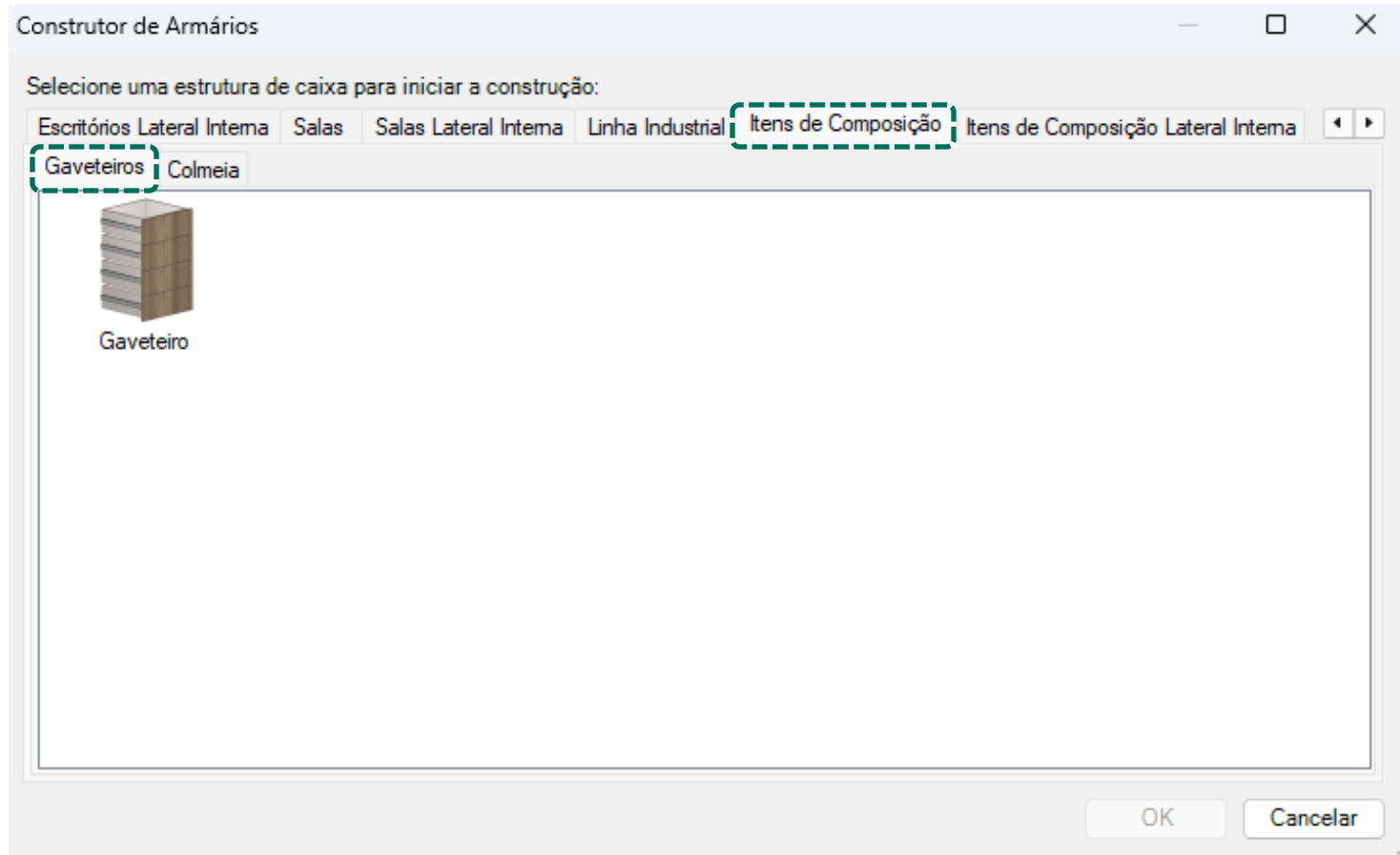

# Construtor de Armários - Itens de Composição Lateral Interna

## Gaveteiros

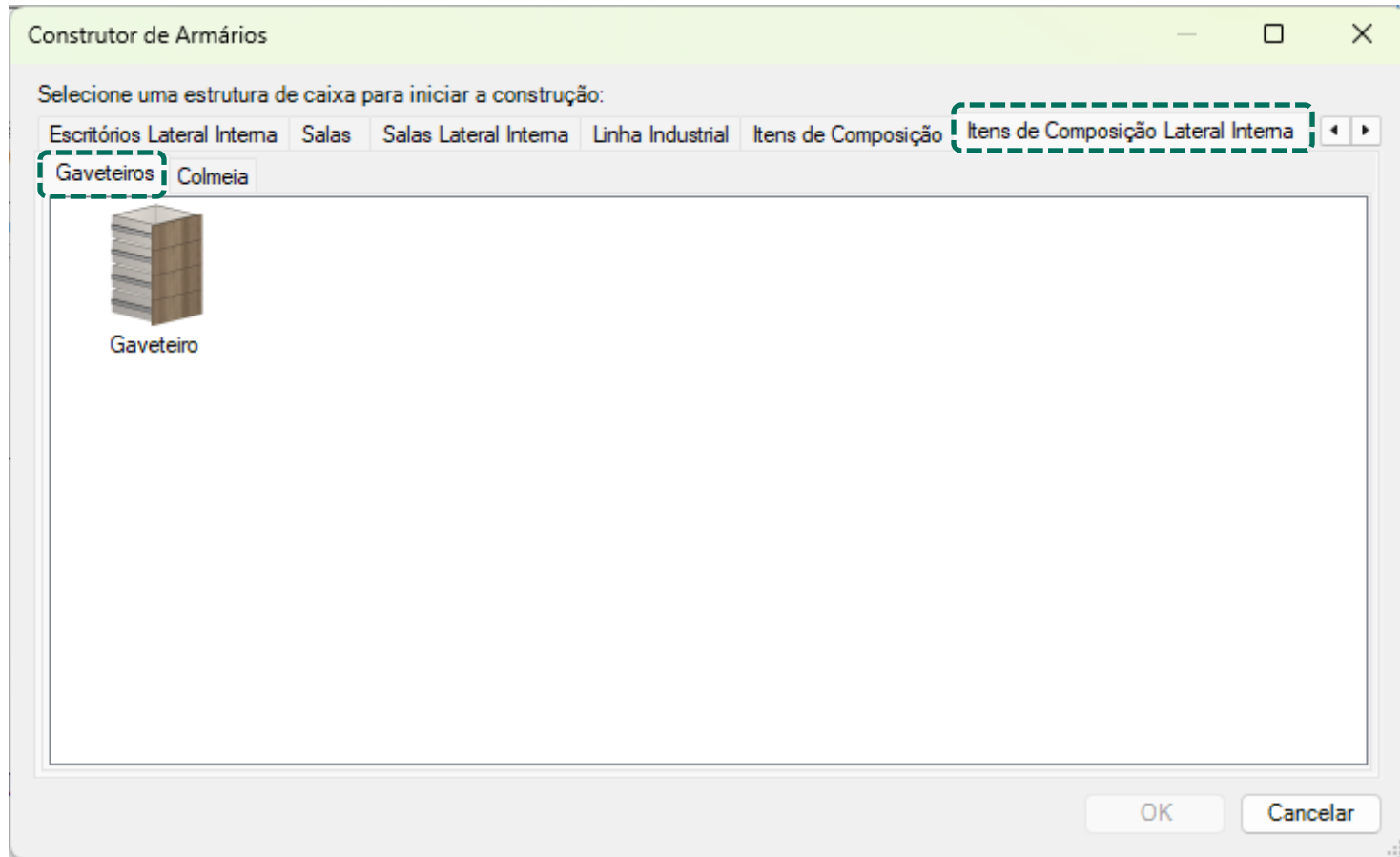

# Itens de Composição - Construtor de Armários

## Gaveteiros

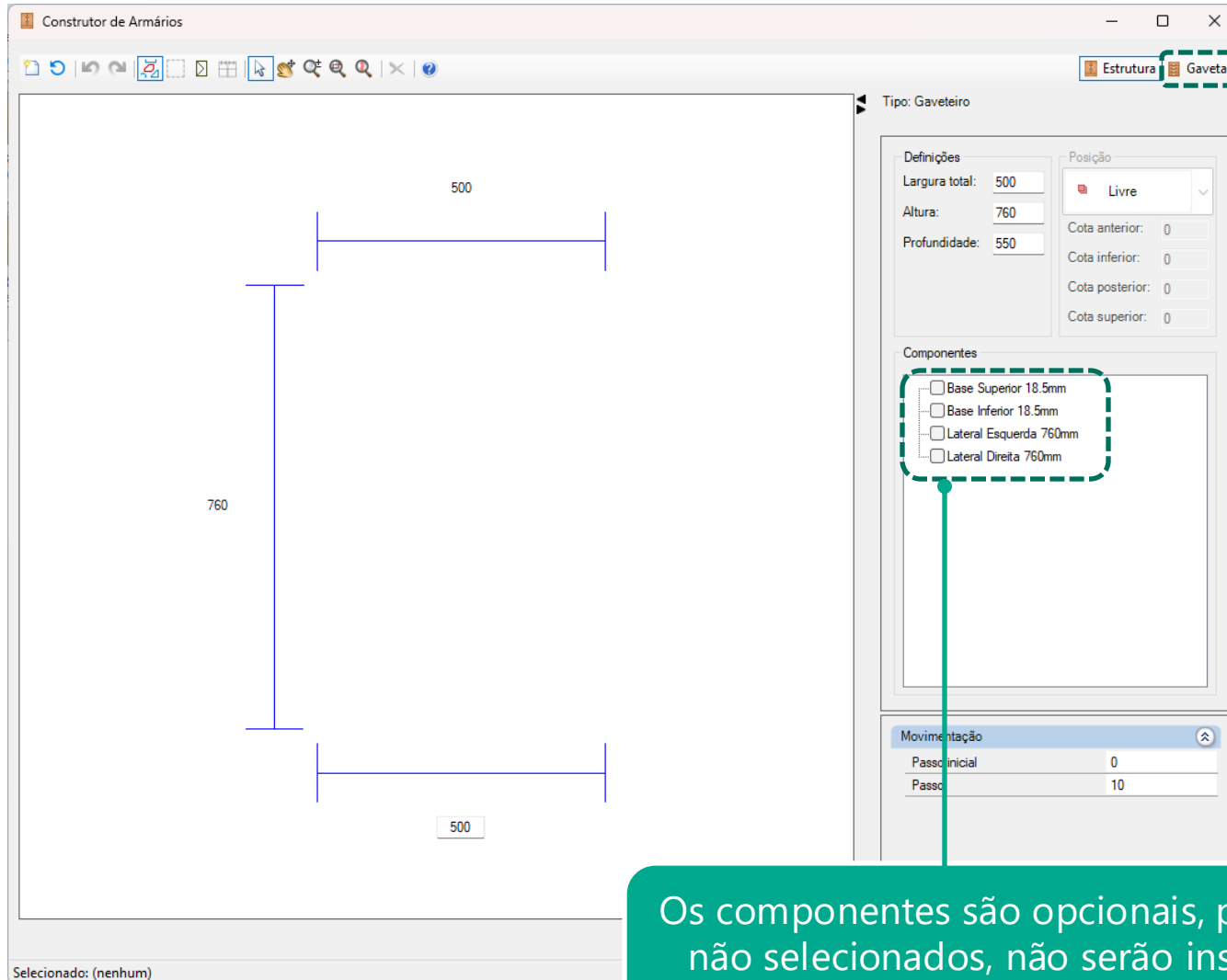

O módulo entra vazio e, para ser corretamente utilizado, devem ser adicionadas gavetas.

Os componentes são opcionais, portanto, se não selecionados, não serão inseridos no ambiente.

# Itens de Composição - Modulação

## Gaveteiros

Módulos compostos por apenas o conjunto de gavetas, sem bases e laterais. Podem ser editados após a inserção no ambiente para adição de gavetas e bases e/ou laterais. Ferragens das bases e laterais podem ser adicionadas por agregados e as fitas de borda dessas peças são alteradas pelo Painel de Propriedades.

### 2 Gavetas Externas



### 2 Gavetas Internas



### 2 Gavetas Internas s/ Frente



### 2 Gavetas Embutidas



É possível editar as espessuras, folgas, recuos e modelo do afastador através do **Configurador de Dimensões**.

# Itens de Composição - Construtor de Armários

## Colmeia

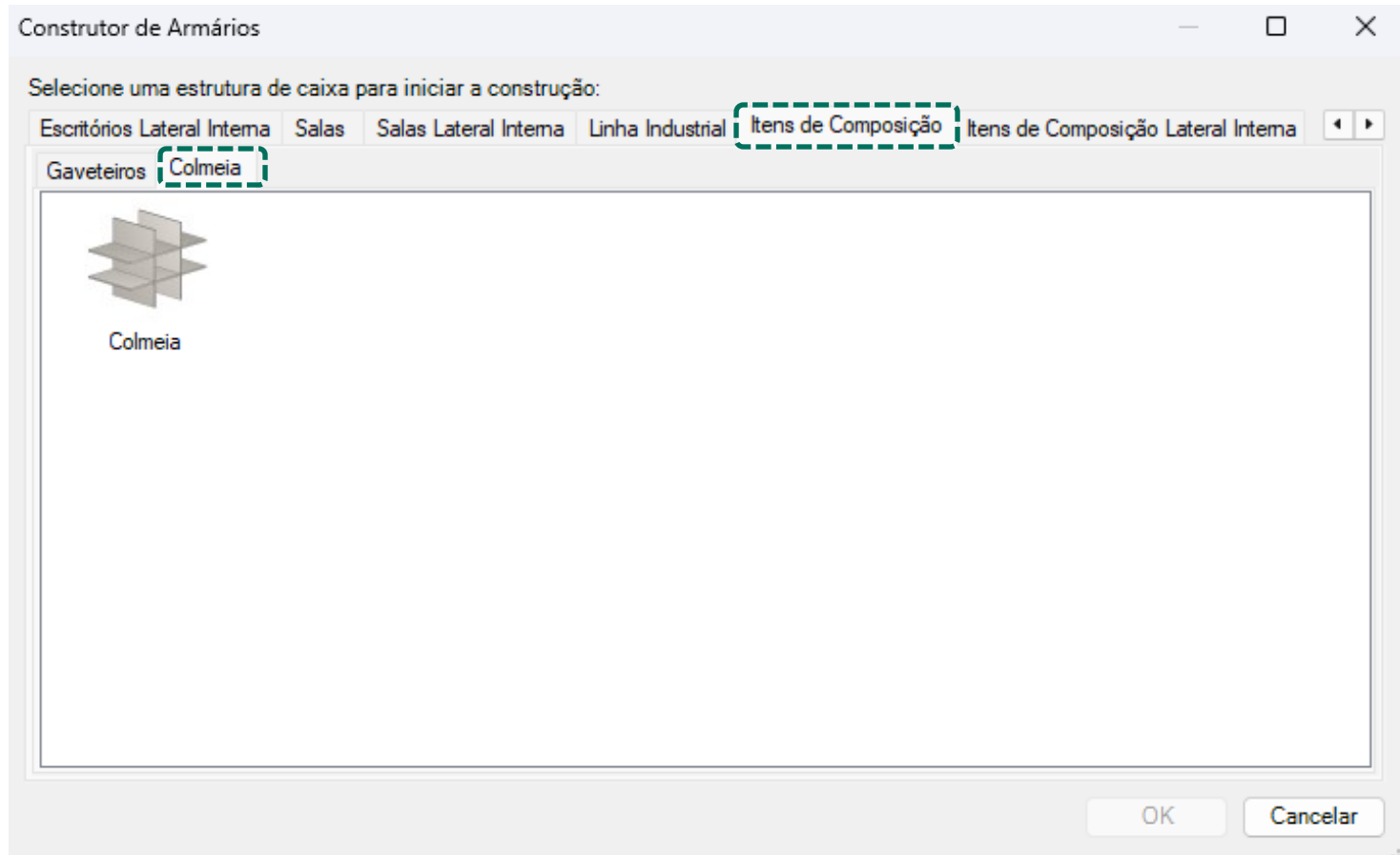

# Itens de Composição - Construtor de Armários

## Colmeia

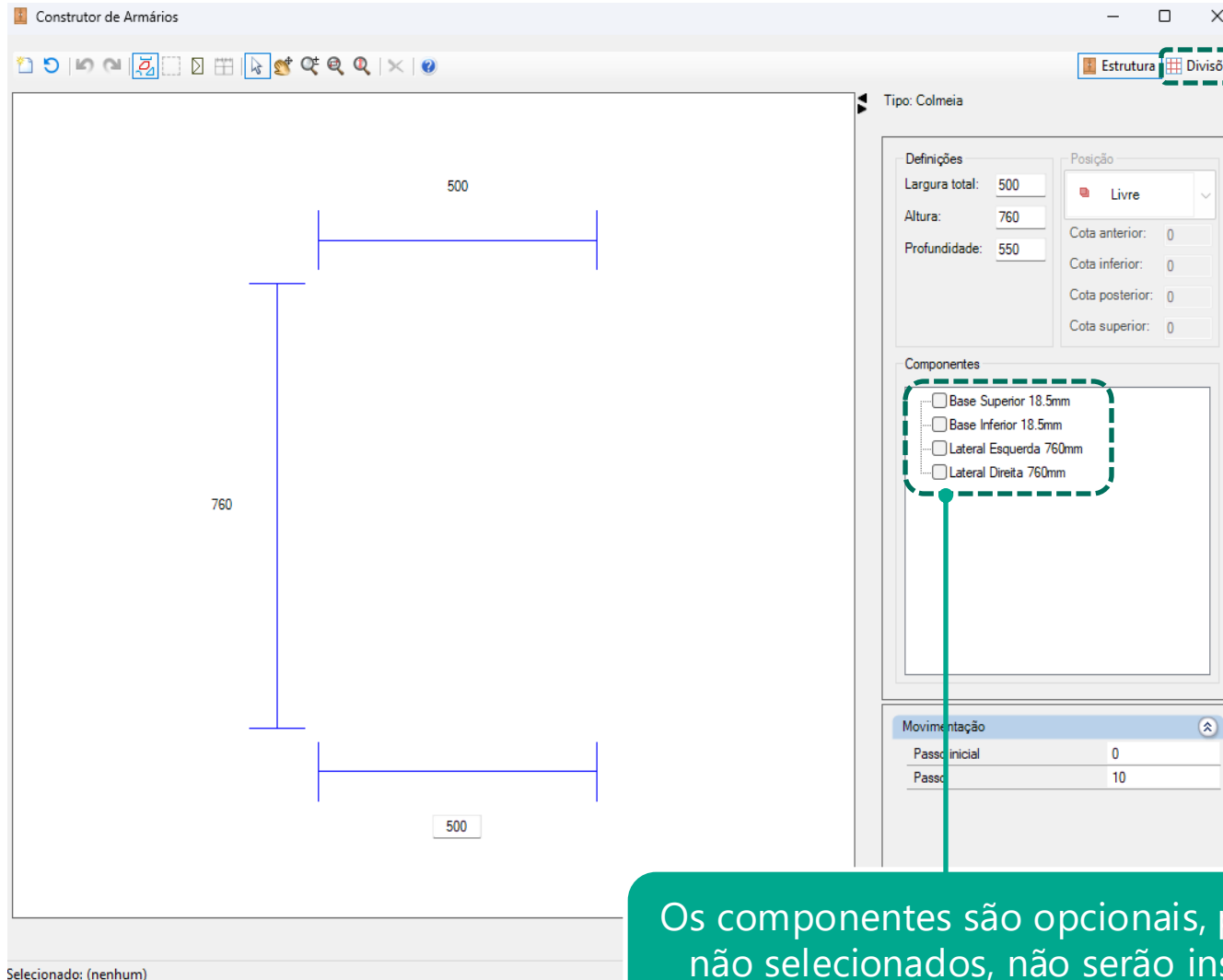

O módulo entra vazio e, para ser corretamente utilizado, devem ser inseridas divisões.

Os componentes são opcionais, portanto, se não selecionados, não serão inseridos no ambiente.

# Itens de Composição - Modulação

## Colmeia

Módulos compostos apenas por divisões, sem bases e laterais. Podem ser editados após a inserção no ambiente para adição de divisões, bases e/ou laterais.

4 Nichos c/  
Prateleiras Cortantes

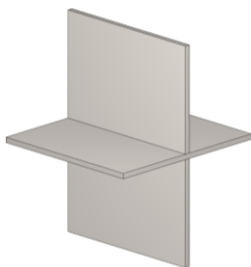

4 Nichos c/  
Divisórias Cortantes

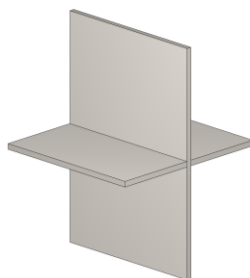

6 Nichos c/  
Prateleiras Cortantes

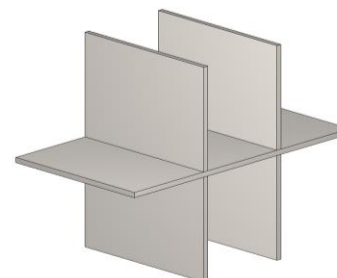

6 Nichos c/  
Divisórias Cortantes

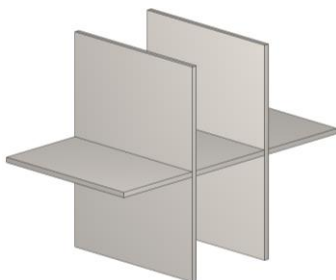

9 Nichos c/  
Prateleiras Cortantes

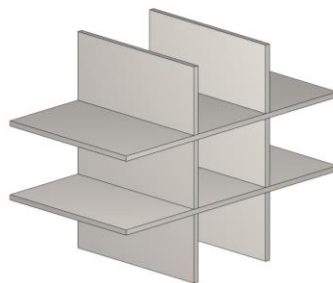

9 Nichos c/  
Divisórias Cortantes

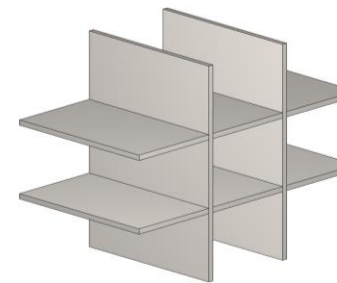

É possível editar as espessuras do módulo através do **Configurador de Dimensões**. A remoção das fitas de borda, realizada através da aba de Propriedades, não é visível no ambiente, porém é representada normalmente na documentação.

# Itens de Composição - Modulação

## Adega

Módulos desenvolvidos com três variações de estrutura, Com fundo, Sem fundo e Sem caixa e sem fundo.

### Adega c/ Fundo

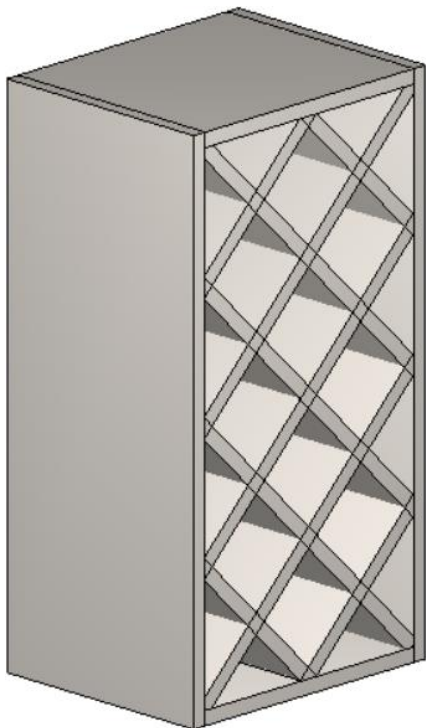

### Adega s/ Fundo

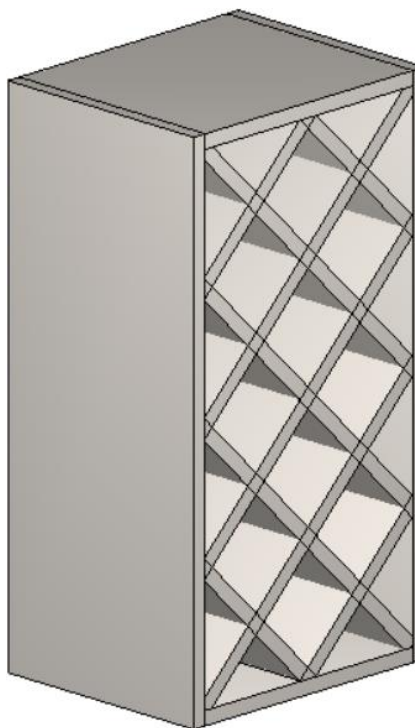

### Adega s/ Fundo s/ Caixa

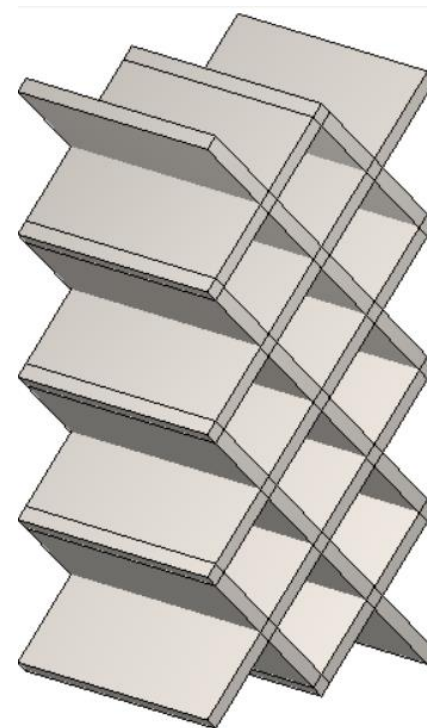

É possível editar o módulo através do **Configurador de Dimensões**.



# Itens de Composição - Modulação

## Adega

Configurador de Dimensões

Configuração Padrão

Promob

- Medidas de Inserção
- Montagem Geral
- Cozinhas
- Banheiros
- Domitórios
- Escritórios
- Salas
- Linha Cava
- Linha Industrial
- Componentes / Itens de Composição
- Itens de Composição
  - Engenharia
    - Adega
    - Suportes
    - Gaveta Avulsa
    - Espessuras
    - Fitas de Borda
    - Painéis / Tampos / Tamburatos
    - Ferragens e Fixadores

**Adega**  
Perspectiva Frontal

Externa A Interna A

Vista Frontal O1 Vista Lateral

Vista Superior O2 O3 O6 Amp. Rasgo K1 K2 X = K1-K2

Itens de Composição/Adega

|   |         |
|---|---------|
| A - Tipo Lateral                          | Externa |
| B - Dimensão Vão Adega                    | 100     |
| C - Sobre Corte Divisórias                | 0       |
| D - Afastamento do Fundo do Móvel         | 19      |
| E - Afastamento Frontal da Divisória      | 0       |
| F - Afastamento Traseiro da Divisória     | 25,5    |
| G - Folga Lateral Fundo                   | 8       |
| H - Folga Superior do Fundo               | 8       |
| I - Folga Inferior do Fundo               | 8       |
| J - Folga do Rasgo na Profundidade        | 0,5     |
| K - Folga do Rasgo na Largura             | 0,5     |
| L - Afastamento Traseiro da Base          | 0       |
| M - Afastamento Traseiro da Lateral       | 0       |
| N - Afastamento Frontal da Lateral        | 0       |
| O - Dimensão Mínima da Divisória da Adega | 50      |

Aplicar nos itens selecionados

Aplicar nos itens existentes

Aplicar OK Cancelar



# Itens de Composição - Modulação

## Adega

### Lógica de Distribuição das Divisórias

- As divisórias internas são geradas a partir do canto inferior esquerdo do módulo.
- A distribuição segue uma repetição de divisórias conforme a largura e altura disponíveis.
- Cada quadrado possui uma hipotenusa central, formando dois triângulos internos por compartimento.
- Quando a largura ou altura do módulo não permite uma divisão exata, os triângulos das extremidades podem ter dimensões diferentes, o que é um comportamento normal.
- O sistema calcula o tamanho mínimo para a entrada de outra divisória priorizando o preenchimento total do espaço disponível e **não** força a simetria dos triângulos laterais.

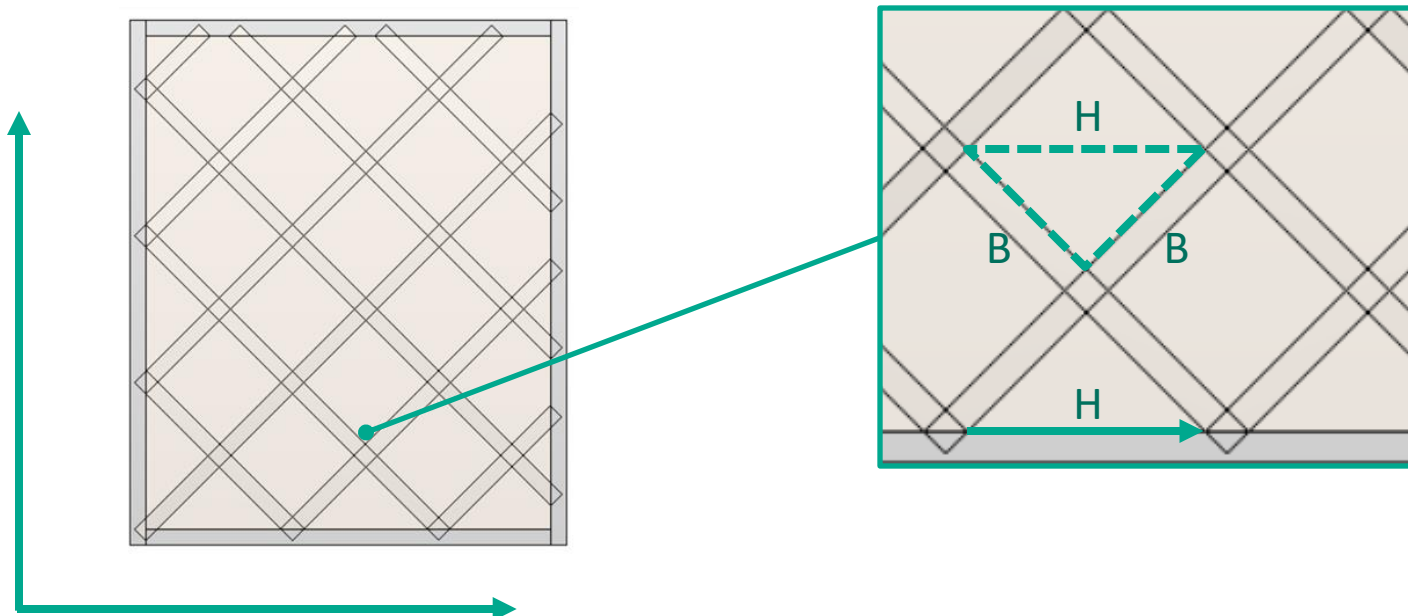

# Usinagens Avulsas

# Usinagens Avulsas

As **Usinagens Avulsas** são usinagens que podem ser inseridas em **qualquer componente** ou módulos disponíveis no ambiente 3D.

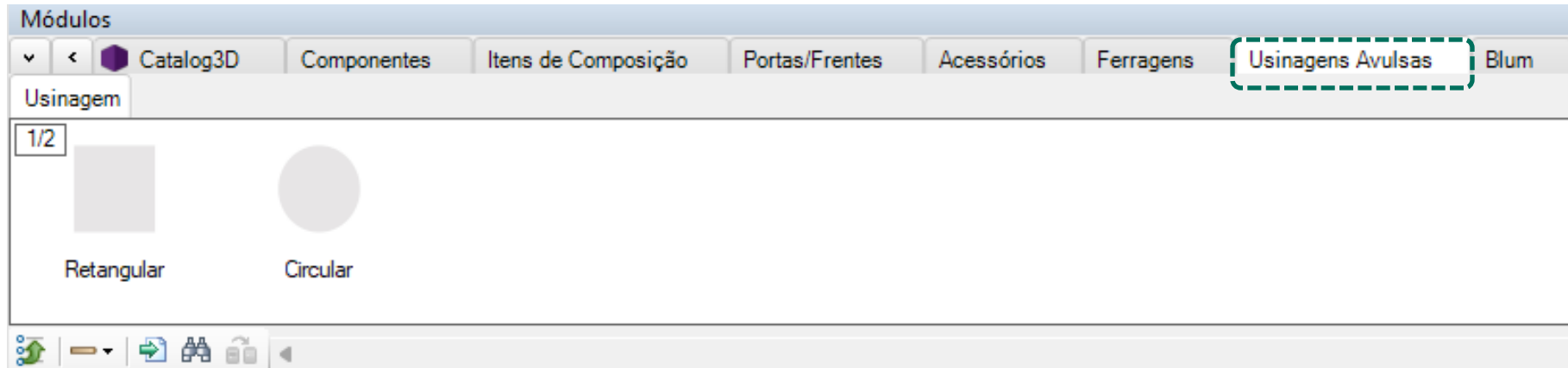

A imagem mostra a aba de propriedades "Dimensões" para uma usinagem avulsas. A aba contém um formulário com os seguintes campos e valores:

| Dimensões                          |     |
|------------------------------------|-----|
| Largura                            | 500 |
| Altura                             | 1   |
| Profundidade                       | 500 |
| Escalar                            | Não |
| Área                               |     |
| Profundidade das Usinagens Avulsas | 15  |

As usinagens podem ser **retas** ou **redondas**, **editáveis** em **qualquer** tamanho, com configuração de profundidade através da aba de **Propriedades**.

# Parceiros

*Pensando em você*  
 Electrolux

OBISPA.

HÄFELE

IMPÉRIO  
DO  
MARCENEIRO

 BOSCH

 blum®

FGVTN  
Brasil  
Ferragens para móveis

 Hettich

 WÜRTH

FRANKE

 DANCAMAC  
MÓDULO PARA MÓVEIS

ROMETAL

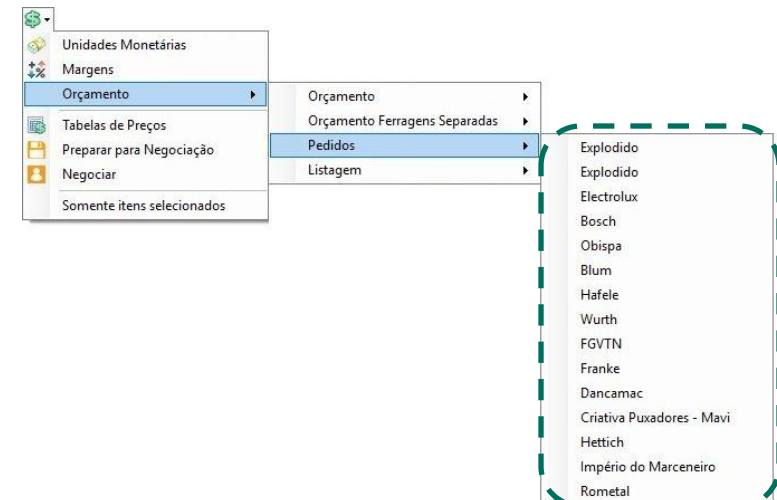

Não é gerado orçamento, exceto o parceiro **Blum**, por possuir tabela de preço. Os **parceiros** possuem um **pedido exclusivo** com as descrições dos seus **produtos**.

# Blum

A biblioteca do Promob Enterprise possui os seguintes itens da Blum:

- Tandembox
- Tandem
- Tandem 7/8
- Metabox
- Movento
- Dobradiças
- HK Top
- HK-S
- HK-XS
- TIP-ON
- Amort Modul



# Blum

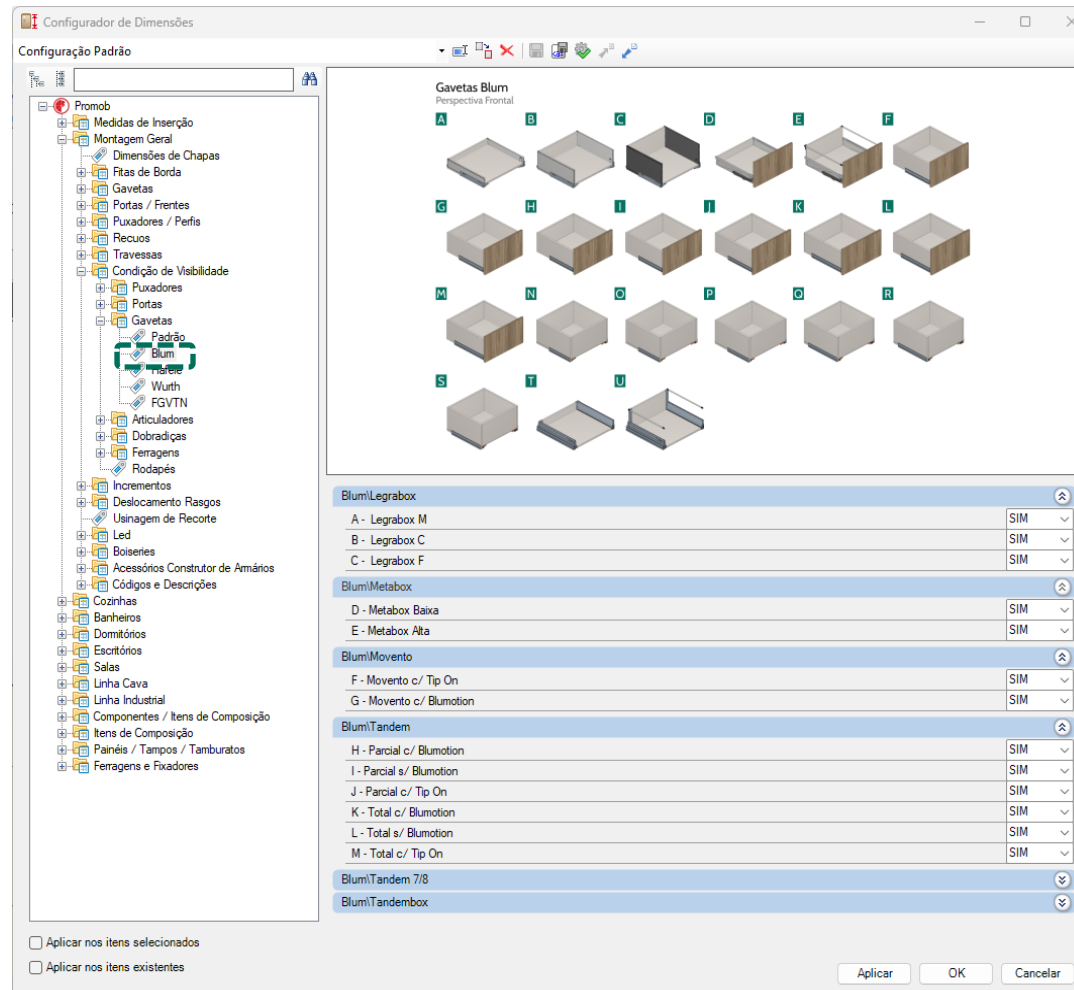

A utilização dos itens **Blum** será definida através do **Configurador de Dimensões** e serão inseridas somente com frentes em madeira.

# Blum

## Tandembox

As gavetas Tandembox respeitam as **especificações** definidas pela **Blum** e **utilizam** as **ferragens Tandem**. Estão disponibilizadas em **todas** as linhas da biblioteca.

### Kits de Gaveta (Fixação Parafuso)

#### Cinza

Cód – 31037496 | Kit TBX 450mm 30kg

Cód – 31021549 | Kit TBX 500mm 30kg

### Kits de Gavetão (Fixação Parafuso)

#### Cinza

Cód – 31037488 | Kit TBX 500mm 50kg

As gavetas **Tandembox Alta/Baixa** aceitam apenas corpo de gaveta com estrutura de **15mm**.

# Blum

## Tandem

As gavetas Tandem respeitam as **especificações** definidas pela **Blum** e **utilizam** as **ferragens Tandem**.  
Estão disponibilizadas em **todas** as linhas da biblioteca. São classificadas em dois tipos: **Total e Parcial**.

### Extensão Parcial 30kg (sem Blumotion)

Cód – 31038204 | Kit TANDEM 270mm  
Cód – 31038212 | Kit TANDEM 300mm  
Cód – 31038239 | Kit TANDEM 350mm  
Cód – 31038247 | Kit TANDEM 400mm  
Cód – 31021590 | Kit TANDEM 450mm  
Cód – 31038255 | Kit TANDEM 500mm  
Cód – 31022634 | Kit TANDEM 550mm

### Extensão Total 30kg (sem Blumotion)

Cód – 31038620 | Kit TANDEM 270mm  
Cód – 31022987 | Kit TANDEM 300mm  
Cód – 31016626 | Kit TANDEM 350mm  
Cód – 31022995 | Kit TANDEM 400mm  
Cód – 31021565 | Kit TANDEM 450mm  
Cód – 31018602 | Kit TANDEM 500mm  
Cód – 31023002 | Kit TANDEM 550mm

**Largura máxima = 1000 mm**

# Blum

## Tandem

As gavetas Tandem respeitam as **especificações** definidas pela **Blum** e **utilizam** as **ferragens Tandem**.  
Estão disponibilizadas em **todas** as linhas da biblioteca. São classificadas em dois tipos: **Total e Parcial**.

### Extensão Parcial 30kg (com Blumotion)

Cód – 31038191 | Kit TANDEM 270mm  
Cód – 31022952 | Kit TANDEM 300mm  
Cód – 31038221 | Kit TANDEM 350mm  
Cód – 31022961 | Kit TANDEM 400mm  
Cód – 31021581 | Kit TANDEM 450mm  
Cód – 31024548 | Kit TANDEM 500mm  
Cód – 31022979 | Kit TANDEM 550mm

### Extensão Total 30kg (com Blumotion)

Cód – 31038174 | Kit TANDEM 270mm  
Cód – 31022928 | Kit TANDEM 300mm  
Cód – 31038182 | Kit TANDEM 350mm  
Cód – 31022936 | Kit TANDEM 400mm  
Cód – 31021573 | Kit TANDEM 450mm  
Cód – 31024530 | Kit TANDEM 500mm  
Cód – 31022944 | Kit TANDEM 550mm

**Largura máxima = 1000 mm**

# Blum

## Tandem

As gavetas Tandem respeitam as **especificações** definidas pela **Blum** e **utilizam** as **ferragens Tandem**.  
Estão disponibilizadas em **todas** as linhas da biblioteca. São classificadas em dois tipos: **Total e Parcial**.

### Extensão Parcial 30kg (com Tip-On)

Cód – 31033652 | Kit TANDEM 270mm  
Cód – 31023339 | Kit TANDEM 300mm  
Cód – 31036198 | Kit TANDEM 350mm  
Cód – 31023321 | Kit TANDEM 400mm  
Cód – 31023312 | Kit TANDEM 450mm  
Cód – 31024556 | Kit TANDEM 500mm  
Cód – 31023304 | Kit TANDEM 550mm

### Extensão Total 30kg (com Tip-On)

Cód – 31033661 | Kit TANDEM 270mm  
Cód – 31023142 | Kit TANDEM 300mm  
Cód – 31036180 | Kit TANDEM 350mm  
Cód – 31023151 | Kit TANDEM 400mm  
Cód – 31023169 | Kit TANDEM 450mm  
Cód – 31024564 | Kit TANDEM 500mm  
Cód – 31023177 | Kit TANDEM 550mm

**Largura máxima = 900 mm**

\*acima de 600 mm de largura utilizar kit de sincronismo!

# Blum

## Tandem

As gavetas Tandem respeitam as **especificações** definidas pela **Blum** e **utilizam** as **ferragens Tandem**.  
Estão disponibilizadas em **todas** as linhas da biblioteca. São classificadas em dois tipos: **Total e Parcial**.

### Kits de Tandem Parcial

Cód – 31030394 | Kit de sincronismo

### Kits de Tandem Total

Cód – 31030394 | Kit de sincronismo

# Blum

## Tandem 7/8

As gavetas Tandem 7/8 respeitam as **especificações** definidas pela **Blum**. Estão disponibilizadas em **banheiros, dormitórios e escritórios**. São classificadas em dois tipos: **Total e Parcial**.

### Extensão Parcial 30kg (sem Blumotion)

Cód – 31038204 | Kit TANDEM 270mm  
Cód – 31038212 | Kit TANDEM 300mm  
Cód – 31038239 | Kit TANDEM 350mm  
Cód – 31038247 | Kit TANDEM 400mm  
Cód – 31021590 | Kit TANDEM 450mm  
Cód – 31038255 | Kit TANDEM 500mm  
Cód – 31022634 | Kit TANDEM 550mm

### Extensão Total 30kg (sem Blumotion)

Cód – 31038620 | Kit TANDEM 270mm  
Cód – 31022987 | Kit TANDEM 300mm  
Cód – 31016626 | Kit TANDEM 350mm  
Cód – 31022995 | Kit TANDEM 400mm  
Cód – 31021565 | Kit TANDEM 450mm  
Cód – 31018602 | Kit TANDEM 500mm  
Cód – 31023002 | Kit TANDEM 550mm

Largura máxima = 1000 mm

As corrediças **Tandem 7/8** possuem dimensões de 300mm, 350mm, 400mm, 450mm e 500 mm, mantendo a codificação da **Tandem** com adição de um "T" no início.

# Blum

## Tandem 7/8

As gavetas Tandem 7/8 respeitam as **especificações** definidas pela **Blum**. Estão disponibilizadas em **banheiros, dormitórios e escritórios**. São classificadas em dois tipos: **Total e Parcial**.

### Extensão Parcial 30kg (com Blumotion)

Cód – 31038191 | Kit TANDEM 270mm

Cód – 31022952 | Kit TANDEM 300mm

Cód – 31038221 | Kit TANDEM 350mm

Cód – 31022961 | Kit TANDEM 400mm

Cód – 31021581 | Kit TANDEM 450mm

Cód – 31024548 | Kit TANDEM 500mm

Cód – 31022979 | Kit TANDEM 550mm

### Extensão Total 30kg (com Blumotion)

Cód – 31038174 | Kit TANDEM 270mm

Cód – 31022928 | Kit TANDEM 300mm

Cód – 31038182 | Kit TANDEM 350mm

Cód – 31022936 | Kit TANDEM 400mm

Cód – 31021573 | Kit TANDEM 450mm

Cód – 31024530 | Kit TANDEM 500mm

Cód – 31022944 | Kit TANDEM 550mm

Largura máxima = 1000 mm

As corrediças **Tandem 7/8** possuem dimensões de 300mm, 350mm, 400mm, 450mm e 500 mm, mantendo a codificação da **Tandem** com adição de um "T" no início.

# Blum

## Tandem 7/8

As gavetas Tandem 7/8 respeitam as **especificações** definidas pela **Blum**. Estão disponibilizadas em **banheiros, dormitórios e escritórios**. São classificadas em dois tipos: **Total e Parcial**.

### Extensão Parcial 30kg (com Tip-On)

Cód – 31033652 | Kit TANDEM 270mm  
Cód – 31023339 | Kit TANDEM 300mm  
Cód – 31036198 | Kit TANDEM 350mm  
Cód – 31023321 | Kit TANDEM 400mm  
Cód – 31023312 | Kit TANDEM 450mm  
Cód – 31024556 | Kit TANDEM 500mm  
Cód – 31023304 | Kit TANDEM 550mm

### Extensão Total 30kg (com Tip-On)

Cód – 31033661 | Kit TANDEM 270mm  
Cód – 31023142 | Kit TANDEM 300mm  
Cód – 31036180 | Kit TANDEM 350mm  
Cód – 31023151 | Kit TANDEM 400mm  
Cód – 31023169 | Kit TANDEM 450mm  
Cód – 31024564 | Kit TANDEM 500mm  
Cód – 31023177 | Kit TANDEM 550mm

Largura máxima = 1000 mm

As corrediças **Tandem 7/8** possuem dimensões de 300mm, 350mm, 400mm, 450mm e 500 mm, mantendo a codificação da **Tandem** com adição de um "T" no início.

# Blum

## Tandem 7/8

As gavetas Tandem 7/8 respeitam as **especificações** definidas pela **Blum**. Estão disponibilizadas em **banheiros, dormitórios e escritórios**. São classificadas em dois tipos: **Total e Parcial**.

### Kits de Tandem Parcial

Cód – 31030394 | Kit de sincronismo

### Kits de Tandem Total

Cód – 31030394 | Kit de sincronismo

As corrediças **Tandem 7/8** possuem dimensões de 300mm, 350mm, 400mm, 450mm e 500 mm, mantendo a codificação da **Tandem** com adição de um "T" no início.

# Blum

## Metabox

As gavetas Metabox respeitam as **especificações** definidas pela **Blum** e **utilizam** as **ferragens Metabox**. Estão disponibilizadas em **todas** as linhas da biblioteca.

## Kits de gaveta Metabox com Blumotion

### Kits de Gaveta

#### Branco

Cód – 31039693 | Kit METABOX 450mm

Cód – 31039472 | Kit METABOX 500mm

### Kits de Gavetão

#### Branco

Cód – 31039707 | Kit METABOX 450mm

Cód – 31039481 | Kit METABOX 500mm

As gavetas **Metabox Alta/Baixa** aceitam apenas corpo de gaveta com estrutura de **15mm**.

# Blum

## Metabox

### Kits de ORGA-LINE para Metabox

#### Divisor de mantimentos com tubo Reling

##### Branco

- Cód – 31032427 | p/ módulos até 600mm
- Cód – 31032443 | p/ módulos de 601-700mm
- Cód – 31032451 | p/ módulos de 701-800mm
- Cód – 31032460 | p/ módulos de 801-900mm
- Cód – 31032478 | p/ módulos de 901-1000mm

#### Vão Cuba

##### Branco

- Cód – 31016596 | Kit Vão Cuba
- \*Medida interna mínima entre a cuba e a lateral do gabinete = 200mm
- \*Largura mínima de modulação = 900mm

#### Divisor de painelas com tubo Reling

##### Branco

- Cód – 31032559 | p/ módulos até 600mm
- Cód – 31032567 | p/ módulos de 601-700mm
- Cód – 31032575 | p/ módulos de 701-800mm
- Cód – 31032583 | p/ módulos de 801-900mm
- Cód – 31032591 | p/ módulos de 901-1000mm

#### BOXSIDE simples

##### Branco

- Cód – 31038166 | p/ prof. de 450mm
- Cód – 31036537 | p/ prof. de 500mm

As gavetas **Metabox** possuem a opção de **ORGA-LINE** para distribuição interna.

# Blum

## Movento

As gavetas Movento respeitam as **especificações** definidas pela **Blum** e **utilizam** as **ferragens Movento**. Estão disponibilizadas em **todas** as linhas da biblioteca.

### Kit 40kg com Blumotion

#### Branco

Cód – 31041493 | Kit Movento 450mm

Cód – 31041507 | Kit Movento 500mm

Largura máxima = 1200 mm

\*acima de 600 mm de largura utilizar kit de sincronismo!

### Kit 40kg com Tip-On

#### Branco

Cód – 31041515 | Kit Movento 450mm

Cód – 31041523 | Kit Movento 500mm

## Kit de sincronismo

Cód – 31041531 | Kit de sinc. P/ Movento

As gavetas **Movento** necessitam de uma folga mínima de **2,5mm** entre suas frentes.

# Blum

## Aventos HK Top

As portas basculantes Aventos HK respeitam as **especificações** definidas pela **Blum** e **utilizam** as **ferragens Aventos HK**.

### Kits de Aventos HK top com Blumotion (amortecedor)

Cód – 4804700 | Ac. 23 + Fix. Front.

Cód – 1302375 | Ac. 25 + Fix. Front.

Cód – 4727648 | Ac. 27 + Fix. Front.

Cód – 9098144 | Ac. 29 + Fix. Front.

### Kits de Aventos HK top com Tip-On (toque)

Cód – 6254472 | Ac. 23 + Fix. Front.

Cód – 4294372 | Ac. 25 + Fix. Front.

Cód – 8277321 | Ac. 27 + Fix. Front.

Cód – 2909339 | Ac. 29 + Fix. Front.

**Largura máxima = 1600 mm**

**Altura máxima = 600 mm**

# Blum

## Aventos HK-S

As portas basculantes Aventos HK-S respeitam as **especificações** definidas pela **Blum** e **utilizam** as **ferragens Aventos HK-S**.

### Kits de Aventos HK-S

Cód – 31028144 | Ac. B + cap + Fix. Front.

Cód – 31028152 | Ac. C + cap + Fix. Front.

Cód – 31028161 | Ac. E + cap + Fix. Front.

### Kits de Aventos HK-S top com Tip-On (toque)

Cód – 6521376 | Ac. B + cap + Fix. Front.

Cód – 9967790 | Ac. C + cap + Fix. Front.

Cód – 7460885 | Ac. E + cap + Fix. Front.

**Largura máxima = 900 mm** portas em MDF 18 mm  
**Largura máxima = 1000 mm** portas em MDF 15 mm  
**Altura máxima = 400 mm**

# Blum

## Aventos HK-XS

As portas basculantes Aventos HK-XS respeitam as **especificações** definidas pela **Blum** e **utilizam** as **ferragens Aventos HK-XS**.

### Kits de Aventos HK-XS com Blumotion (amortecedor)

Cód – 9121704 | Kit HK-XS 11 + CLIP 107

Cód – 5491364 | Kit HK-XS 13 + CLIP 107

Cód – 3776615 | Kit HK-XS 15 + CLIP 107

### Kits de Aventos HK-XS top com Tip-On (toque)

Cód – 4512102 | Kit HK-XS 11 + CLIP 107

Cód – 8559924 | Kit HK-XS 13 + CLIP 107

Cód – 1966976 | Kit HK-XS 15 + CLIP 107

**Largura máxima** = 800 mm portas em MDF 18 mm

**Largura máxima** = 900 mm portas em MDF 15 mm

**Altura máxima** = 360 mm

# Blum

## Dobradiças

As portas de giro podem receber as dobradiças **CLIP** com **amortecedor**, respeitando as especificações definidas pela **Blum**. Todos os armários com portas que atendem as especificações recebem as **ferragens** de dobradiças.

Cód – 31016421 | Dob. CLIP 107 Baixa | 100 peças

Cód – 31016391 | Dob. CLIP 107 Alta | 100 peças

Cód – 7196833 | Amort. p/ dob. Reta | 200 peças

Cód – 7087703 | Amort. p/ dob. Curva | 200 peças

Cód – 31005811 | Dob. Modul 107 Baixa | 100 peças

Cód – 31005781 | Dob. Modul 107 Alta | 100 peças

Cód – 31021531 | Amort. p/ dob MODUL | 50 peças

As dobradiças disponibilizadas **não contemplam** a utilização em **portas de cantos**.

# Blum

## Dobradiças

As portas de giro podem receber as dobradiças **MODUL** com ou sem **TIP-ON** e **amortecedor**, respeitando as especificações definidas pela **Blum**.

Cód – 31040916 | Dob. Modul 107 baixa s/ mola | 2 peças

Cód – 31040926 | Dob. Modul 107 baixa s/ mola | 3 peças

Cód – 31041540 | Dob. Modul 107 alta s/ mola | 2 peças

Cód – 7696336 | Kit Tip-On Standard cinza

Cód – 4683908 | Kit Tip-On Standard branco

Cód – 6914265 | Kit Tip-On Standard preto

Cód – 6484096 | Kit Tip-On Longo cinza

Cód – 6856758 | Kit Tip-On Longo branco

Cód – 2019241 | Kit Tip-On Longo preto

Cód – 4722188 | Calço adapt. p/ Tip-On cinza

Cód – 3315359 | Calço adapt. p/ Tip-On branco

Cód – 8536923 | Calço adapt. p/ Tip-On preto

As dobradiças disponibilizadas **não contemplam** a utilização em **portas de cantos**.

# Hafele

# Hafele

A biblioteca do Promob Enterprise possui os seguintes itens da Hafele:

- **Gavetas**

- Gaveta Alto Drawer
- Gaveta Dynamoov
- Gaveta Grass DWD XP
- Gaveta Grass Nova Pro Scala
- Gaveta Invisa

- **Articuladores**

- Free Flap H 1.5
- Free Flap H 1.7
- Free Flap H 3.15
- Free Fold
- Maxi
- Free Space 1.11
- Free Space Push 1.8

- **Dobradiças**

- Dobradiças Metalla Clip

- **Acessórios**

- Porta Alimentos Kessebohmer
- Luminárias - Loox



# Hafele

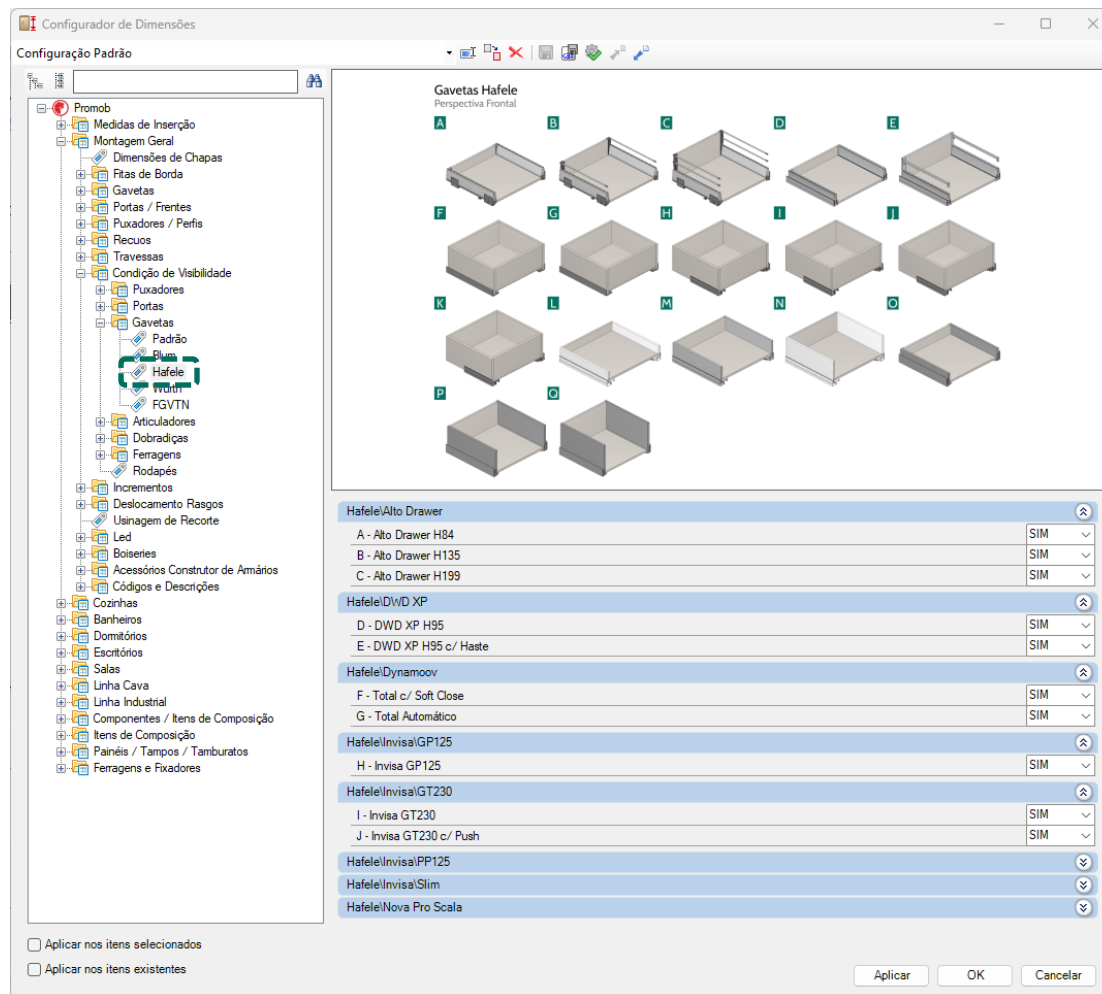

A utilização dos itens **Blum** será definida através do **Configurador de Dimensões** e serão inseridas somente com frentes em madeira.

# Hafele

## Alto Drawer

As gavetas Alto Drawer respeitam as **especificações** definidas pela **Hafele** e **utilizam** as **ferragens Alto Drawer**.

### Gaveta Baixa (84 mm)

#### Branco

Cód – 552.75.701 | 300 mm  
Cód – 552.75.702 | 350 mm  
Cód – 552.75.703 | 400 mm  
Cód – 552.75.704 | 450 mm  
Cód – 552.75.705 | 500 mm  
Cód – 552.75.706 | 550 mm

#### Prata

Cód – 552.75.001 | 300 mm  
Cód – 552.75.002 | 350 mm  
Cód – 552.75.003 | 400 mm  
Cód – 552.75.004 | 450 mm  
Cód – 552.75.005 | 500 mm  
Cód – 552.75.006 | 550 mm

### Gaveta Média (135 mm)

#### Branco

Cód – 552.75.711 | 300 mm  
Cód – 552.75.712 | 350 mm  
Cód – 552.75.713 | 400 mm  
Cód – 552.75.714 | 450 mm  
Cód – 552.75.715 | 500 mm  
Cód – 552.75.716 | 550 mm

#### Prata

Cód – 552.75.011 | 300 mm  
Cód – 552.75.012 | 350 mm  
Cód – 552.75.013 | 400 mm  
Cód – 552.75.014 | 450 mm  
Cód – 552.75.015 | 500 mm  
Cód – 552.75.016 | 550 mm

### Gaveta Alta (199 mm)

#### Branco

Cód – 552.75.721 | 300 mm  
Cód – 552.75.722 | 350 mm  
Cód – 552.75.723 | 400 mm  
Cód – 552.75.724 | 450 mm  
Cód – 552.75.725 | 500 mm  
Cód – 552.75.726 | 550 mm

#### Prata

Cód – 552.75.021 | 300 mm  
Cód – 552.75.022 | 350 mm  
Cód – 552.75.023 | 400 mm  
Cód – 552.75.024 | 450 mm  
Cód – 552.75.025 | 500 mm  
Cód – 552.75.026 | 550 mm

Para montagem da gaveta interna é necessário utilizar o **conjunto de acessórios** apropriado.

# Hafele

## Dynamoov

As gavetas Alto Drawer respeitam as **especificações** definidas pela **Hafele** e **utilizam** as **ferragens Dynamoov**.

## Soft Close

Cód – 433.23.727 | 270 mm | Gav. 260 mm

Cód – 433.23.730 | 300 mm | Gav. 290 mm

Cód – 433.23.735 | 350 mm | Gav. 340 mm

Cód – 433.23.740 | 400 mm | Gav. 390 mm

Cód – 433.23.745 | 450 mm | Gav. 440 mm

Cód – 433.23.750 | 500 mm | Gav. 490 mm

Cód – 433.23.755 | 550 mm | Gav. 540 mm

## Tipmatic

Cód – 433.23.827 | 270 mm | Gav. 260 mm

Cód – 433.23.830 | 300 mm | Gav. 290 mm

Cód – 433.23.835 | 350 mm | Gav. 340 mm

Cód – 433.23.840 | 400 mm | Gav. 390 mm

Cód – 433.23.845 | 450 mm | Gav. 440 mm

Cód – 433.23.850 | 500 mm | Gav. 490 mm

Cód – 433.23.855 | 550 mm | Gav. 540 mm

Possui um **movimento sincronizado**: os dois elementos da guia deslizam juntos suavemente e sem barulho.

# Hafele

## Grass DWD XP

As gavetas Grass DWD XP respeitam as **especificações** definidas pela **Hafele** e **utilizam** as **ferragens DWD XP**. São divididas em duas opções: DWD XP H95 e DWD XP H95 com haste.

### DWD XP H95

Cód – F090075401.201

### DWD XP H95 c/ haste

Cód – F090136271.201

Possui capacidade de carga de **40kg a 60kg** e está disponível em **vidro, plástico ou madeira**.

# Hafele

## Grass Nova Pro Scala

As gavetas Grass Nova Pro Scala respeitam as **especificações** definidas pela **Hafele** e **utilizam** as **ferragens Nova Pro Scala**.

### Drawer H90

#### Silver

Cód – 551.94.901 | 300 mm

Cód – 551.94.902 | 350 mm

Cód – 551.94.903 | 400 mm

Cód – 551.94.904 | 450 mm

Cód – 551.94.905 | 500 mm

Cód – 551.94.906 | 550 mm

#### Stone

Cód – 551.94.501 | 300 mm

Cód – 551.94.502 | 350 mm

Cód – 551.94.503 | 400 mm

Cód – 551.94.504 | 450 mm

Cód – 551.94.505 | 500 mm

Cód – 551.94.506 | 550 mm

#### Ice

Cód – 551.94.701 | 300 mm

Cód – 551.94.702 | 350 mm

Cód – 551.94.703 | 400 mm

Cód – 551.94.704 | 450 mm

Cód – 551.94.705 | 500 mm

Cód – 551.94.706 | 550 mm

Possui capacidade de carga de **40 kg**.

# Hafele

## Grass Nova Pro Scala

As gavetas Grass Nova Pro Scala respeitam as **especificações** definidas pela **Hafele** e **utilizam** as **ferragens Nova Pro Scala**.

## Drawer H186

### Capacidade de 40kg

300 mm | Códigos: Silver 551.96.901 | Ice 551.96.701 | Stone 551.96.501

350 mm | Códigos: Silver 551.96.902 | Ice 551.96.702 | Stone 551.96.502

400 mm | Códigos: Silver 551.96.903 | Ice 551.96.703 | Stone 551.96.503

450 mm | Códigos: Silver 551.96.904 | Ice 551.96.704 | Stone 551.96.504

500 mm | Códigos: Silver 551.96.905 | Ice 551.96.705 | Stone 551.96.505

550 mm | Códigos: Silver 551.96.906 | Ice 551.96.706 | Stone 551.96.506

### Capacidade de 70kg

450 mm | Códigos: Silver 551.96.914 | Ice 551.96.714 | Stone 551.96.514

500 mm | Códigos: Silver 551.96.915 | Ice 551.96.715 | Stone 551.96.515

550 mm | Códigos: Silver 551.96.916 | Ice 551.96.716 | Stone 551.96.516

Possui capacidade de carga de **40 kg**.

# Hafele

## Grass Nova Pro Scala

As gavetas Grass Nova Pro Scala respeitam as **especificações** definidas pela **Hafele** e **utilizam** as **ferragens Nova Pro Scala**.

## Drawer H250

### Capacidade de 40kg

400 mm | Códigos: Silver 551.99.963 | Ice 551.99.763 | Stone 551.99.563

450 mm | Códigos: Silver 551.99.964 | Ice 551.99.764 | Stone 551.99.564

500 mm | Códigos: Silver 551.99.965 | Ice 551.99.765 | Stone 551.99.565

550 mm | Códigos: Silver 551.99.966 | Ice 551.99.766 | Stone 551.99.566

### Capacidade de 70kg

450 mm | Códigos: Silver 551.99.974 | Ice 551.99.774 | Stone 551.99.574

500 mm | Códigos: Silver 551.99.975 | Ice 551.99.775 | Stone 551.99.575

550 mm | Códigos: Silver 551.99.976 | Ice 551.99.776 | Stone 551.99.576

Possui capacidade de carga de **40 kg**.

# Hafele

## Invisa

As gavetas Invisa respeitam as **especificações** definidas pela **Hafele** e **utilizam** as **ferragens Invisa**.

### Invisa GT230

**Capacidade de até 30kg**

Cód – 433.03.182 | 300 mm

Cód – 433.03.183 | 350 mm

Cód – 433.03.184 | 400 mm

Cód – 433.03.185 | 450 mm

Cód – 433.03.186 | 500 mm

Cód – 433.03.187 | 550 mm

### Invisa GT230 Push

**Capacidade de até 30kg**

Cód – 433.03.132 | 300 mm

Cód – 433.03.133 | 350 mm

Cód – 433.03.134 | 400 mm

Cód – 433.03.135 | 450 mm

Cód – 433.03.136 | 500 mm

Cód – 433.03.137 | 550 mm

### Invisa Push PP125

**Capacidade de até 30kg**

Extração parcial com fechamento suave e amortecedor

### Invisa GP125

**Capacidade de até 25kg**

Extração parcial com fechamento automático e mecanismo soft-close

# Hafele

## Invisa

As gavetas Invisa respeitam as **especificações** definidas pela **Hafele** e **utilizam** as **ferragens Invisa**.

### Invisa Slim 89 mm

**Capacidade de até 30kg**

**Cinza**

Cód – 552.21.411 | 300 mm

Cód – 552.21.412 | 350 mm

Cód – 552.21.413 | 400 mm

Cód – 552.21.414 | 450 mm

Cód – 552.21.415 | 500 mm

### Invisa Slim 175 mm

**Capacidade de até 30kg**

**Cinza**

Cód – 552.23.411 | 300 mm

Cód – 552.23.412 | 350 mm

Cód – 552.23.413 | 400 mm

Cód – 552.23.414 | 450 mm

Cód – 552.23.415 | 500 mm

### Invisa Slim 128 mm

**Capacidade de até 30kg**

**Cinza**

Cód – 552.22.413 | 400 mm

Cód – 552.22.414 | 450 mm

Cód – 552.22.415 | 500 mm

Cód – 552.22.416 | 550 mm

**Antracito**

Cód – 552.22.513 | 400 mm

# Hafele

## Articuladores – Free Flap H 1.5

Os articuladores Free Flap 1.5 respeitam as **especificações** definidas pela **Hafele** e **utilizam** as ferragens **Free Flap H 1.5**.

### Conjunto individual

#### Modelo A

**Dir** | Cód – Cinza 372.39.600 | Branco 372.39.800  
**Esq** | Cód – Cinza 372.39.601 | Branco 372.39.801

#### Modelo B

**Dir** | Cód – Cinza 372.39.610 | Branco 372.39.810  
**Esq** | Cód – Cinza 372.39.611 | Branco 372.39.811

#### Modelo C

**Dir** | Cód – Cinza 372.39.620 | Branco 372.39.820  
**Esq** | Cód – Cinza 372.39.621 | Branco 372.39.821

#### Modelo D

**Dir** | Cód – Cinza 372.39.630 | Branco 372.39.830  
**Esq** | Cód – Cinza 372.39.631 | Branco 372.39.831

### Conjunto duplo

#### Modelo A

**Ambos os lados** | Cód – Cinza 372.39.500 |  
Branco 372.39.700

#### Modelo B

**Ambos os lados** | Cód – Cinza 372.39.510 |  
Branco 372.39.710

#### Modelo C

**Ambos os lados** | Cód – Cinza 372.39.520 |  
Branco 372.39.720

#### Modelo D

**Ambos os lados** | Cód – Cinza 372.39.530 |  
Branco 372.39.730

Para portas médias e grandes em madeira ou com perfil em alumínio.

# Hafele

## Articuladores – Free Flap H 1.7

Os articuladores Free Flap 1.7 respeitam as **especificações** definidas pela **Hafele** e **utilizam** as **ferragens Free Flap H 1.7**.

### Modelo A

Cód – 372.91.370 | Capa de acabamento antracito

Cód – 372.91.320 | Capa de acabamento cinza

Cód – 372.91.720 | Capa de acabamento branca

### Modelo B

Cód – 372.91.371 | Capa de acabamento antracito

Cód – 372.91.321 | Capa de acabamento cinza

Cód – 372.91.721 | Capa de acabamento branca

### Modelo C

Cód – 372.91.372 | Capa de acabamento antracito

Cód – 372.91.322 | Capa de acabamento cinza

Cód – 372.91.722 | Capa de acabamento branca

Para portas médias e grandes em madeira ou com perfil em alumínio.

# Hafele

## Articuladores – Free Flap H 3.15

Os articuladores Free Flap 3.15 respeitam as **especificações** definidas pela **Hafele** e **utilizam** as **ferragens Free Flap H 3.15**.

### Modelo D

Cód – 372.91.380 | Capa de acabamento antracito

Cód – 372.91.330 | Capa de acabamento cinza

Cód – 372.91.730 | Capa de acabamento branca

### Modelo E

Cód – 372.91.381 | Capa de acabamento antracito

Cód – 372.91.331 | Capa de acabamento cinza

Cód – 372.91.731 | Capa de acabamento branca

### Modelo F

Cód – 372.91.382 | Capa de acabamento antracito

Cód – 372.91.332 | Capa de acabamento cinza

Cód – 372.91.732 | Capa de acabamento branca

### Modelo G

Cód – 372.91.383 | Capa de acabamento antracito

Cód – 372.91.333 | Capa de acabamento cinza

Cód – 372.91.733 | Capa de acabamento branca

Para portas médias e grandes em madeira ou com perfil em alumínio.

# Hafele

## Articuladores – Free Fold

Os articuladores Free Fold respeitam as **especificações** definidas pela **Hafele** e **utilizam** as **ferragens Free Fold**.

### Alt. Módulo 480 – 530 mm

2,6 – 5,2 kg | Cód – Cinza 372.37.510 | Branca 372. 37.710  
5,2 – 10,6 kg | Cód – Cinza 372.37.512 | Branca 372.37.712  
7,8 – 15,1 kg | Cód – Cinza 372.37.513 | Branca 372.37.713

### Alt. Módulo 520 – 590 mm

2,4 – 4,9 kg | Cód – Cinza 372.37.520 | Branca 372.37.720  
4,8 – 9,8 kg | Cód – Cinza 372.37.522 | Branca 372.37.722  
7,2 – 14,1 kg | Cód – Cinza 372.37.523 | Branca 372.37.723

### Alt. Módulo 580 – 650 mm

2,2 – 4,4 kg | Cód – Cinza 372.37.530 | Branca 372.37.730  
4,3 – 8,8 kg | Cód – Cinza 372.37.532 | Branca 372.37.732  
6,0 – 12,2 kg | Cód – Cinza 372.37.533 | Branca 372.37.733  
10,6 – 20,9 kg | Cód – Cinza 372.37.534 | Branca 372.37.734

## Armário - 1 Porta Bipartida



Para essa linha, existe um módulo específico que atende todas as características necessárias ao sistema.

# Hafele

## Articuladores – Free Fold

Os articuladores Free Fold respeitam as **especificações** definidas pela **Hafele** e **utilizam** as **ferragens Free Fold**.

### Alt. Módulo 650 – 730 mm

3,9 – 7,9 kg | Cód – Cinza 372.37.542 | Branca 372.37.742

5,8 – 11,6 kg | Cód – Cinza 372.37.543 | Branca 372.37.743

9,5 – 18,7 kg | Cód – Cinza 372.37.544 | Branca 372.37.744

### Alt. Módulo 710 – 790 mm

3,5 – 7,2 kg | Cód – Cinza 372.37.552 | Branca 372.37.752

5,2 – 10,3 kg | Cód – Cinza 372.37.553 | Branca 372.37.753

8,7 – 17,2 kg | Cód – Cinza 372.37.554 | Branca 372.37.754

### Alt. Módulo 770 – 840 mm

4,9 – 9,8 kg | Cód – Cinza 372.37.563 | Branca 372.37.763

8,0 – 15,5 kg | Cód – Cinza 372.37.564 | Branca 372.37.764

## Armário - 1 Porta Bipartida



Para essa linha, existe um módulo específico que atende todas as características necessárias ao sistema.

# Hafele

## Articuladores – Free Fold

Os articuladores Free Fold respeitam as **especificações** definidas pela **Hafele** e **utilizam** as **ferragens Free Fold**.

### Alt. Módulo 840 – 910 mm

4,5 – 9,0 kg | Cód – Cinza 372.37.573 | Branca 372.37.773  
7,3 – 14,5 kg | Cód – Cinza 372.37.574 | Branca 372.37.774

### Alt. Módulo 910 – 970 mm

4,2 – 8,0 kg | Cód – Cinza 372.37.583 | Branca 372.37.783  
6,8 – 13,5 kg | Cód – Cinza 372.37.584 | Branca 372.37.784

### Alt. Módulo 900 – 1010 mm

3,9 – 7,6 kg | Cód – Cinza 372.37.593 | Branca 372.37.793  
6,5 – 12,8 kg | Cód – Cinza 372.37.594 | Branca 372.37.794

### Alt. Módulo 1000 – 1040 mm

6,2 – 12,3 kg | Cód – Cinza 372.37.599 | Branca 372.37.799

## Armário - 1 Porta Bipartida



Para essa linha, existe um módulo específico que atende todas as características necessárias ao sistema.

# Hafele

## Articuladores – Maxi

Os articuladores Maxi respeitam as **especificações** definidas pela **Hafele** e **utilizam** as **ferragens Maxi**.  
Estão disponíveis com sistema individual e duplo.

### Modelo A

Cód – 373.69.512

### Modelo B

Cód – 373.69.412

### Modelo C

Cód – 373.69.712

### Modelo D

Cód – 373.69.312

Para portas de madeira, vidro ou com perfil em alumínio.

# Hafele

## Articuladores – Free Space 1.11

Os articuladores Free Space 1.11 respeitam as **especificações** definidas pela **Hafele** e **utilizam** as **ferragens Free Space 1.11**.

### Modelo B

Cód – 372.27.700 | Branco

Cód – 372.27.500 | Cinza Claro

Cód – 372.27.350 | Antracito

Cód – 372.27.300 | Preto

### Modelo C

Cód – 372.27.701 | Branco

Cód – 372.27.501 | Cinza Claro

Cód – 372.27.351 | Antracito

Cód – 372.27.301 | Preto

### Modelo D

Cód – 372.27.702 | Branco

Cód – 372.27.502 | Cinza Claro

Cód – 372.27.352 | Antracito

Cód – 372.27.302 | Preto

### Modelo E

Cód – 372.27.703 | Branco

Cód – 372.27.503 | Cinza Claro

Cód – 372.27.353 | Antracito

Cód – 372.27.303 | Preto

### Modelo F

Cód – 372.27.704 | Branco

Cód – 372.27.504 | Cinza Claro

Cód – 372.27.354 | Antracito

Cód – 372.27.304 | Preto

Para portas de uma folha de madeira ou com perfil em alumínio < 45 mm de largura.

# Hafele

## Articuladores – Free Space Push 1.8

Os articuladores Free Space Push 1.8 respeitam as **especificações** definidas pela **Hafele** e **utilizam** as **ferragens Free Space Push 1.8**.

### Modelo B

Cód. 372.27.784 | Cinza

Cód. 372.27.788 | Antracito

Cód. 372.27.792 | Preto

### Modelo C

Cód. 372.27.781 | Branco

Cód. 372.27.785 | Cinza

Cód. 372.27.789 | Antracito

Cód. 372.27.793 | Preto

### Modelo D

Cód. 372.27.782 | Branco

Cód. 372.27.786 | Cinza

Cód. 372.27.790 | Antracito

Cód. 372.27.794 | Preto

### Modelo E

Cód. 372.27.783 | Branco

Cód. 372.27.787 | Cinza

Cód. 372.27.791 | Antracito

Cód. 372.27.795 | Preto

Para portas de uma folha de madeira ou com perfil em alumínio < 45 mm de largura.

# Hafele

## Dobradiças – Metalla Clip

As portas de giro com as dobradiças Metalla Clip respeitam as **especificações** definidas pela **Hafele** e **utilizam as ferragens Metalla Clip**.

### Com soft close

Cód. 315.00.750 | Niquelado

Cód. 315.20.750 | Ônix (niquelado preto)

### Sem soft close

Cód. 315.00.550 | Niquelado

Cód. 315.20.550 | Ônix (niquelado preto)

### Abertura push

Cód. 315.71.550 | Niquelado

As dobradiças estão disponíveis apenas no acabamento **niquelado**.

# Hafele

## Organizadores – Kesseböhmer

Os organizadores Kesseböhmer respeitam as **especificações** definidas pela **Hafele**.

### No 15, extração total

Com mecanismo de fechamento automático e suave  
Corrediça oculta com amortecimento

**Cód.:** 549.23.980

**Cor/acabamento:** Cinza Platinum

**Aplicação:** Cozinha

**Capacidade:** 12,00 kg

**Material:** Aço

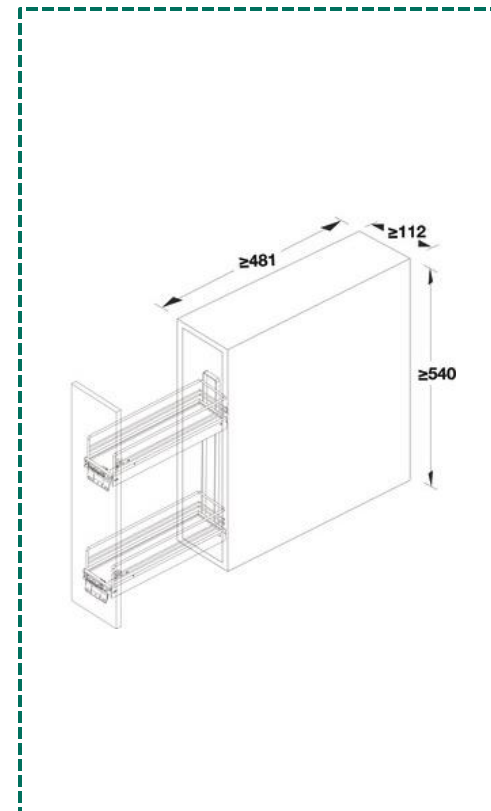

Fonte: Site oficial do parceiro

Fixação do frontal e da corrediça com sistema tipo “click”.

# Hafele

## Organizadores – Kesseböhmer

Os organizadores Kesseböhmer respeitam as **especificações** definidas pela **Hafele**.

### Tandem, com prateleiras internas e de porta

Despenseiro extraível, extensível e giratório com mecanismo de amortecimento integrado, prateleiras antiderrapantes e fechamento com amortecedor Soft Stop

**Cód.:** 545.93.431 | 545.93.435

**Prateleira:** Antracito

**Armação da prateleira:** Cromado brilhante

**Antracito base:** Branco Gelo

**Material:** Aço

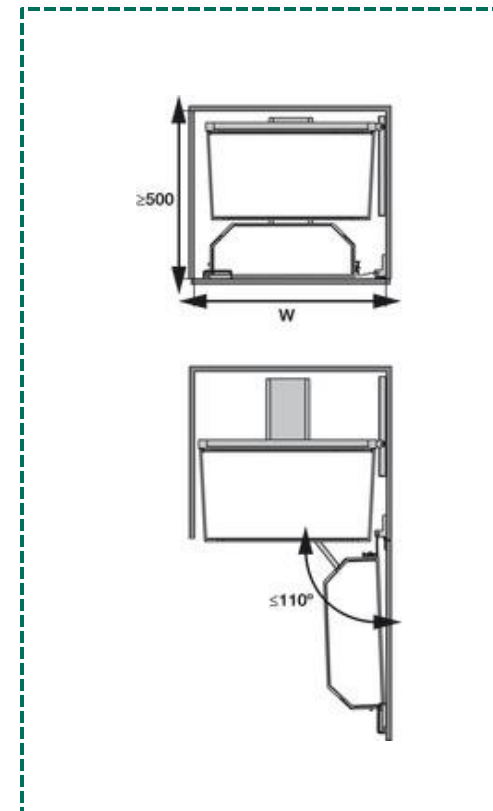

Fonte: Site oficial do parceiro

Para montagem atrás de portas giratórias.

# Hafele

## Organizadores – Kesseböhmer

Os organizadores Kesseböhmer respeitam as **especificações** definidas pela **Hafele**.

### Dispensa, extração total

Com mecanismo com amortecimento e fechamento automático

**300 mm** | Cód. 546.30.911

**400 mm** | Cód. 546.30.913

**Cor/acabamento:** Epóxi prateado, base da prateleira cinza

**Aplicação:** Cozinha

**Capacidade:** 100,00 kg

**Material:** Armação e corrediça em aço e prateleira em madeira e aço

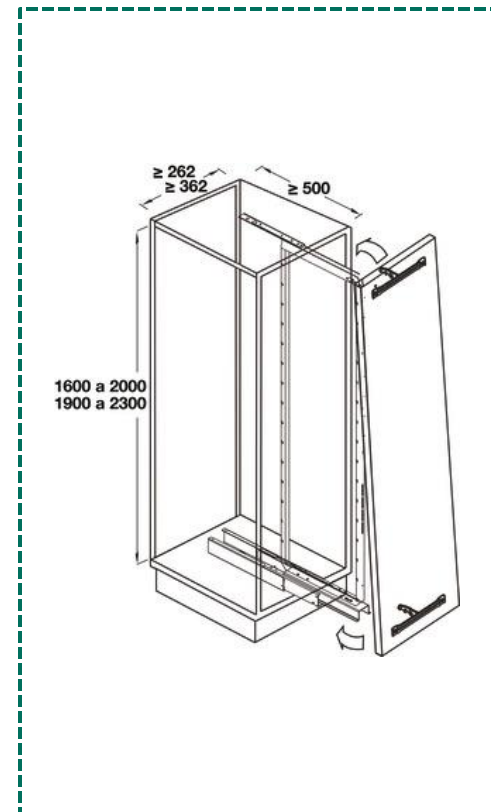

Fonte: Site oficial do parceiro

Com mecanismo integrado de fechamento suave.

# Hafele

## Organizadores – Kesseböhmer

Os organizadores Kesseböhmer respeitam as **especificações** definidas pela **Hafele**.

### Kessebohmer LeMans II

#### 2 prateleiras

- Cód. 541.30.920 | Alt. 600 – 750 mm | Larg. 450 mm | Dir
- Cód. 541.30.921 | Alt. 600 – 750 mm | Larg. 450 mm | Esq
- Cód. 541.30.922 | Alt. 600 – 750 mm | Larg. 500 mm | Dir
- Cód. 541.30.923 | Alt. 600 – 750 mm | Larg. 500 mm | Esq
- Cód. 541.30.924 | Alt. 600 – 750 mm | Larg. 600 mm | Dir
- Cód. 541.30.925 | Alt. 600 – 750 mm | Larg. 600 mm | Esq

#### 4 prateleiras

- Cód. 541.30.930 | Alt. 1250 mm | Larg. 450 mm | Dir
- Cód. 541.30.931 | Alt. 1250 mm | Larg. 450 mm | Esq
- Cód. 541.30.932 | Alt. 1250 mm | Larg. 500 mm | Dir
- Cód. 541.30.933 | Alt. 1250 mm | Larg. 500 mm | Esq
- Cód. 541.30.934 | Alt. 1250 mm | Larg. 600 mm | Dir
- Cód. 541.30.935 | Alt. 1250 mm | Larg. 600 mm | Esq

Ajuste contínuo da altura da prateleira.

# Hafele

## Luminárias – Loox

As luminárias Loox respeitam as **especificações** definidas pela **Hafele**.

### Luminária Loox Led 2022

Luminária sobreposta, redonda ou inclinada

Aplicável em furos de 26 mm de diâmetro

Cód – 833.72.085 | Branco quente 3000K, branco frio 3000K

Cód – 833.72.087 | Branco quente 3000K, branco frio 4000K

Cód – 833.72.089 | Branco quente 3000K, branco frio 5000K

### Luminária Loox Led 2043

Fita de Led flexível, 5 m, 60 leds por metro

Cód – 833.73.121 | Branco frio 6500K

### Luminária Loox Led 2050

Luminária sobreposta, redonda, sem necessidade de furação

Cód – 833.74.230 | Branco quente 2700K

Cód – 833.74.231 | Branco quente 3000K

Cód – 833.74.232 | Branco quente 4000K

Cód – 833.74.233 | Branco quente 5000K

# Wurth

# Wurth

A biblioteca do Promob Enterprise possui os seguintes itens da Wurth:

- **Corrediças**
  - Telescópica Simples Eco BHS 35x
  - Corrediça Telescópica Simples Eco BHS 42x
  - Corrediça Invisível Soft Close WTC 45x
  - Corrediça Invisível Soft Close PHS 45x
- **Dobradiças**
  - Dobradiça Calço duplo Soft Close Pro Reta
  - Dobradiça Calço duplo Soft Close Pro Curva
  - Dobradiça Calço duplo Soft Close Pro Super Curva
  - Dobradiça Soft Close Access BHS Reta
  - Dobradiça Soft Close Access BHS Curva
  - Dobradiça Soft Close Access BHS Super Curva
  - Dobradiça Soft Close Angular 90



# Wurth

A biblioteca do Promob Enterprise possui os seguintes itens da Wurth:

- **Sistemas de Elevação**
  - Pistão a Gás Soft Close Convencional Branco 60N
  - Pistão a Gás Soft Close Convencional Cinza 60N
  - Pistão a Gás Soft Close Convencional Branco 60N
  - Pistão a Gás Soft Close Convencional Cinza 60N
  - Pistão a Gás Soft Close Convencional Branco 80N
  - Pistão a Gás Soft Close Convencional Cinza 80N
  - Pistão a Gás Soft Close Convencional Branco 100N
  - Pistão a Gás Soft Close Convencional Cinza 100N
  - Pistão a Gás Simples Clip Convencional Branco 60N
  - Pistão a Gás Simples Clip Convencional Cinza 60N
  - Pistão a Gás Simples Clip Convencional Branco 80N
  - Pistão a Gás Simples Clip Convencional Cinza 80N
  - Pistão a Gás Simples Clip Convencional Branco 100N
  - Pistão a Gás Simples Clip Convencional Cinza 100N
  - Pistão a Gás Simples Clip Invertido Cinza 100N
  - Articulador Sistema Aéreo



# Wurth

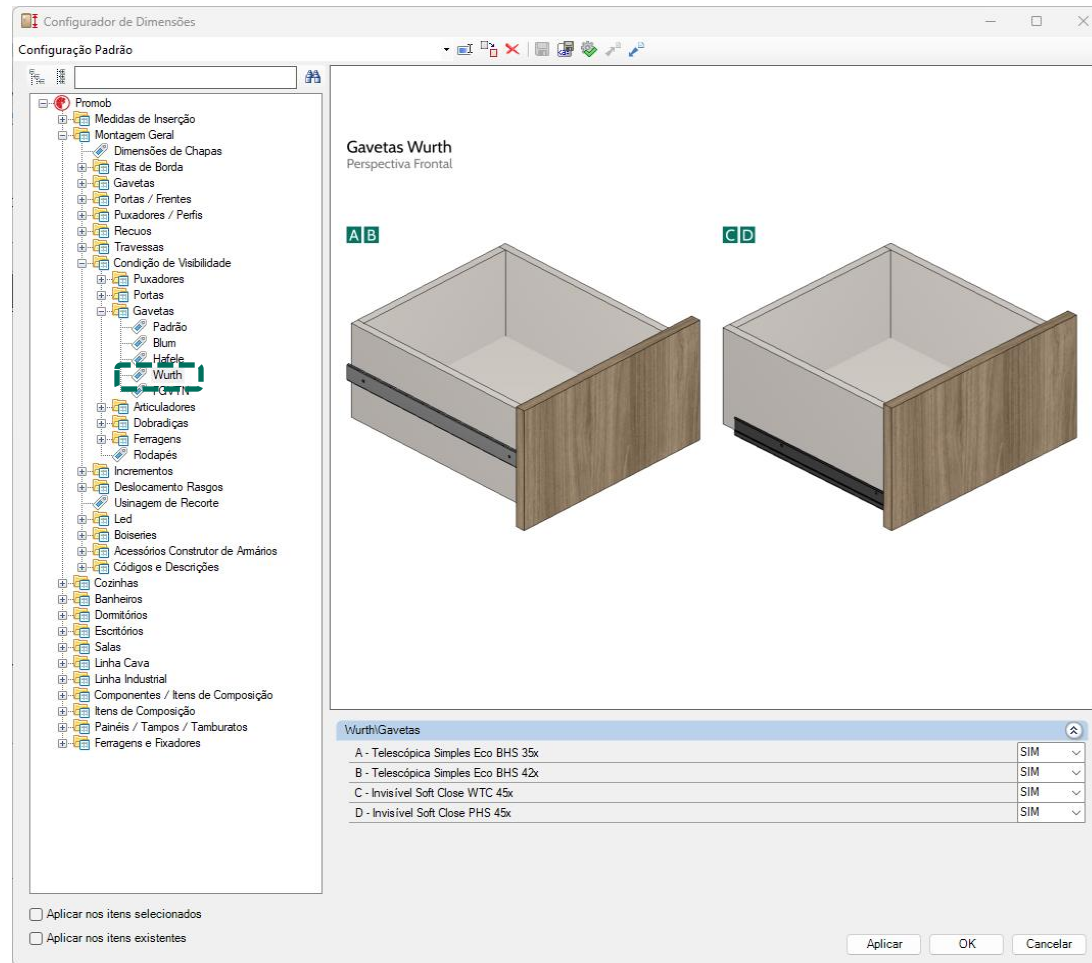

A utilização das gavetas **Wurth** será definida através do **Configurador de Dimensões** e serão inseridas somente com as caixas em MDF no mesmo padrão das gavetas padrão da biblioteca.

# Wurth

## Corrediça Telescópica Simples Eco BHS 35

As gavetas Telescópica Simples Eco BHS 35 respeitam as **especificações** definidas pela **Wurth** e recebem as ferragens correspondentes ao modelo.

São divididas em cinco opções: 300 mm, 350 mm, 400 mm, 450 mm e 500 mm.

**Material:** Aço de alta resistência

**Acabamento:** Zincado

**Capacidade de carga regular:** Até 20 kg para cada par de corrediça

**Espessura da chapa:** 0,7 x 0,7 x 0,8 mm

**Aplicação:** Fixação em painéis de MDF, MDP, Hardboard, Compensado e Aglomerado, para portas de 15 a 21 mm de espessura.

12" – 300 mm | Cód – 0684.371.001

14" – 350 mm | Cód – 0684.371.002

16" – 400 mm | Cód – 0684.371.003

18" – 450 mm | Cód – 0684.371.004

20" – 500 mm | Cód – 0684.371.005

Possui **10 pares** por embalagem e largura de **35 mm**.

# Wurth

## Corrediça Telescópica Simples Eco BHS 42

As gavetas Telescópica Simples Eco BHS 42 respeitam as **especificações** definidas pela **Wurth** e recebem as ferragens correspondentes ao modelo.

São divididas em cinco opções: 300 mm, 350 mm, 400 mm, 450 mm e 500 mm.

**Material:** Aço de alta resistência

**Acabamento:** Zincado

**Capacidade de carga regular:** Até 30 kg para cada par de corrediça

**Espessura da chapa:** 0,9 x 0,9 x 0,9 mm

**Aplicação:** Fixação em painéis de MDF, MDP, Hardboard, Compensado e Aglomerado, para portas de 15 a 21 mm de espessura.

12" – 300 mm | Cód – 0684.372.001

14" – 350 mm | Cód – 0684.372.002

16" – 400 mm | Cód – 0684.372.003

18" – 450 mm | Cód – 0684.372.004

20" – 500 mm | Cód – 0684.372.005

Possui **10 pares** por embalagem e largura de **42 mm**.

# Wurth

## Corrediça Invisível Soft Close WTC 45

As gavetas Invisíveis Soft Close WTC 45 respeitam as **especificações** definidas pela **Wurth** e recebem as ferragens correspondentes ao modelo.

São divididas em cinco opções: 350 mm, 400 mm, 450 mm, 500 mm e 550 mm.

**Material:** Aço de alta resistência

**Acabamento:** Zincado

**Capacidade de carga regular:** Até 35 kg para cada par de corrediça

**Espessura da chapa:** 1,0 x 2,0 x 1,8 mm

**Importante:** Ajuste de altura através da trava.

14" – 350 mm | Cód – 0684.250.253

16" – 400 mm | Cód – 0684.250.255

18" – 450 mm | Cód – 0684.250.257

20" – 500 mm | Cód – 0684.250.259

22" – 550 mm | Cód – 0684.250.263

Possui **01 par** por embalagem.

# Wurth

## Corrediça Invisível Soft Close PHS 45

As gavetas Invisíveis Soft Close PHS 45 respeitam as **especificações** definidas pela **Wurth** e recebem as ferragens correspondentes ao modelo.

São divididas em cinco opções: 350 mm, 400 mm, 450 mm, 500 mm e 550 mm.

**Material:** Aço de alta resistência

**Acabamento:** Zincado

**Capacidade de carga regular:** Até 35 kg para cada par de corrediça

**Espessura da chapa:** 1,0 x 1,8 x 2,0 mm

**Aplicação:** Fixação em painéis de MDF, MDP, Hardboard, Compensado e Aglomerado, para portas de 15 a 21 mm de espessura.

14" – 350 mm | Cód – 0684.251.002

16" – 400 mm | Cód – 0684.251.003

18" – 450 mm | Cód – 0684.251.004

20" – 500 mm | Cód – 0684.251.005

22" – 550 mm | Cód – 0684.251.006

Trava 3D para corrediça Invisível PHS | Cód – 0682.505.994

Possui **10 pares** por embalagem e largura de **45 mm**.

# Wurth

## Dobradiça Calço Duplo Soft Close Pro Reta

As portas de giro podem receber as dobradiças Calço Duplo Soft Close Pro Reta que respeitam as **especificações** definidas pela **Wurth** e recebem as ferragens correspondentes ao modelo. As **dobradiças** estão disponíveis apenas no acabamento **cinza**.

**Material:** Aço laminado a frio

**Acabamento:** Niquelado

**Ciclos de abertura:** 30.000

**Espessura da chapa:** 1,0 mm

**Aplicação:** Fixação em painéis de MDF, MDP, Hardboard, Compensado e Aglomerado em chapas de 15 a 23 mm de espessura.

Reta | Calço H2 | Cód – 0683.138.501

Possui 50 **unidades** por embalagem.

# Wurth

## Dobradiça Calço Duplo Soft Close Pro Curva

As portas de giro podem receber as dobradiças Calço Duplo Soft Close Pro Curva que respeitam as **especificações** definidas pela **Wurth** e recebem as ferragens correspondentes ao modelo. As **dobradiças** estão disponíveis apenas no acabamento **cinza**.

**Material:** Aço laminado a frio

**Acabamento:** Niquelado

**Ciclos de abertura:** 30.000

**Espessura da chapa:** 1,0 mm

**Aplicação:** Fixação em painéis de MDF, MDP, Hardboard, Compensado e Aglomerado em chapas de 15 a 23 mm de espessura.

Curva | Calço H2 | Cód – 0683.138.502

Possui 50 **unidades** por embalagem.

# Wurth

## Dobradiça Calço Duplo Soft Close Pro Super Curva

As portas de giro podem receber as dobradiças Calço Duplo Soft Close Pro Super Curva que respeitam as **especificações** definidas pela **Wurth** e recebem as ferragens correspondentes ao modelo. As **dobradiças** estão disponíveis apenas no acabamento **cinza**.

**Material:** Aço laminado a frio

**Acabamento:** Niquelado

**Ciclos de abertura:** 30.000

**Espessura da chapa:** 1,0 mm

**Aplicação:** Fixação em painéis de MDF, MDP, Hardboard, Compensado e Aglomerado em chapas de 15 a 23 mm de espessura.

Super Curva | Calço H2 | Cód – 0683.138.503

Possui 50 **unidades** por embalagem.

# Wurth

## Dobradiça Soft Close Access BHS Reta

As portas de giro podem receber as dobradiças Soft Close Access BHS Reta que respeitam as **especificações** definidas pela **Wurth** e recebem as ferragens correspondentes ao modelo. As **dobradiças** estão disponíveis apenas no acabamento **cinza**.

**Material:** Aço laminado a frio

**Acabamento:** Niquelado

**Ciclos de abertura:** 30.000

**Espessura da chapa:** 0,9 mm

**Aplicação:** Fixação em painéis de MDF, MDP, Hardboard, Compensado e Aglomerado em chapas de 15 a 23 mm de espessura.

Reta | Cód – 0684.139.311

Possui 50 **unidades** por embalagem.

# Wurth

## Dobradiça Soft Close Access BHS Curva

As portas de giro podem receber as dobradiças Soft Close Access BHS Curva que respeitam as **especificações** definidas pela **Wurth** e recebem as ferragens correspondentes ao modelo. As **dobradiças** estão disponíveis apenas no acabamento **cinza**.

**Material:** Aço laminado a frio

**Acabamento:** Niquelado

**Ciclos de abertura:** 30.000

**Espessura da chapa:** 0,9 mm

**Aplicação:** Fixação em painéis de MDF, MDP, Hardboard, Compensado e Aglomerado em chapas de 15 a 23 mm de espessura.

Curva | Cód – 0684.139.312

Possui 50 **unidades** por embalagem.

# Wurth

## Dobradiça Soft Close Access BHS Super Curva

As portas de giro podem receber as dobradiças Soft Close Access BHS Super Curva que respeitam as **especificações** definidas pela **Wurth** e recebem as ferragens correspondentes ao modelo. As **dobradiças** estão disponíveis apenas no acabamento **cinza**.

**Material:** Aço laminado a frio

**Acabamento:** Niquelado

**Ciclos de abertura:** 30.000

**Espessura da chapa:** 0,9 mm

**Aplicação:** Fixação em painéis de MDF, MDP, Hardboard, Compensado e Aglomerado em chapas de 15 a 23 mm de espessura.

Curva | Cód – 0684.139.313

Possui 50 **unidades** por embalagem.

# Wurth

## Dobradiça Soft Close Angular 90

As portas de giro podem receber as dobradiças Soft Close Angular 90 que respeitam as **especificações** definidas pela **Wurth** e recebem as ferragens correspondentes ao modelo. As **dobradiças** estão disponíveis apenas no acabamento **cinza**.

**Material:** Aço laminado a frio

**Acabamento:** Niquelado

**Ciclos de abertura:** 50.000

**Espessura da chapa:** 1,0 mm

**Aplicação:** Fixação em painéis de MDF, MDP, Hardboard, Compensado e Aglomerado em chapas de 15 a 23 mm de espessura.

90° | Sistema Clip-On | Calço H2 | Cód – 0683.140.022

Possui 10 **unidades** por embalagem.

# Wurth

## Sistemas de Elevação – Pistão a Gás Soft Close Convencional

Os articuladores Pistão a Gás Soft Close Convencional com resistências de 60N, 80N e 100N respeitam as **especificações** definidas pela **Wurth** e recebem as ferragens correspondentes ao modelo.

**Material:** Aço e plástico

**Acabamento:** Niquelado

**Tipos de abertura:** Convencional

**Cores:** Branco e Cinza

### Resistência 60N

Cód – 0683.745.102 | Cinza

Cód – 0683.745.118 | Branco

### Resistência 80N

Cód – 0683.745.103 | Cinza

Cód – 0683.745.119 | Branco

### Resistência 100N

Cód – 0683.745.104 | Cinza

Cód – 0683.745.120 | Branco

Podem ser usados em portas de **madeira ou alumínio**.

# Wurth

## Sistemas de Elevação – Pistão a Gás Simples Clip Convencional

Os articuladores Pistão a Gás Simples Clip Convencional com resistências de 60N, 80N e 100N respeitam as **especificações** definidas pela **Wurth** e recebem as ferragens correspondentes ao modelo.

**Material:** Aço e plástico

**Acabamento:** Niquelado

**Tipos de abertura:** Convencional

**Cores:** Branco e Cinza

### Resistência 60N

Cód – 0683.745.110 – 0683.745.510 | Cinza

Cód – 0683.745.126 | Branco

### Resistência 80N

Cód – 0683.745.111 | Cinza

Cód – 0683.745.127 | Branco

### Resistência 100N

Cód – 0683.745.112 | Cinza

Cód – 0683.745.128 | 0683.745.528 | Branco

Podem ser usados em portas de **madeira ou alumínio**.

# Wurth

## Sistemas de Elevação – Pistão a Gás Simples Clip Invertido

Os articuladores Pistão a Gás Simples Clip Invertido com resistência de 100N respeitam as **especificações** definidas pela **Wurth** e recebem as ferragens correspondentes ao modelo.

**Material:** Aço e plástico

**Acabamento:** Niquelado

**Tipos de abertura:** Invertida

**Cores:** Branco

**Resistência 100N**

Cód – 0683.745.116 | Branco

Podem ser usados em portas de **madeira ou alumínio**.

# Wurth

## Articulador Sistema Aéreo

Os articuladores Sistema Aéreo respeitam as **especificações** definidas pela **Wurth** e recebem as ferragens correspondentes ao modelo.

**Material:** Aço

**Acabamento:** Niquelado

**Capacidade:** 3,5 a 4,5 kg cada articulador, o par suporta 9 kg

Cód – 0683.145.001 | 200 mm | Haste de 130 mm

São ideais na instalação de portas com **sistema basculante**.

**FGVTN**

# FGVTN

A biblioteca do Promob Enterprise possui os seguintes itens da FGVTN:

- **Gavetas**
  - Gaveta AvantBox
  - Gaveta AvantBox Slim Cinza
  - Gaveta Larga ZA
  - Gaveta H45 Inox Slowmotion
  - Gaveta TT44
  - Gaveta TT45 ZA
  - Gaveta TT45 ZA One-Touch
  - Gaveta UniHide
  - Gaveta Oculta ET
  - Gaveta Slim Slow
  - Gaveta TN H45
  - Gaveta TN H35 Mini
  - Gaveta Apoiada 082
- **Dobradiças**
  - Click Slow
  - Click Slow Easy
  - Click Slowmotion 165º
  - Click Slow 155º Reta Zero PR
  - MS15 110º
  - TN Inox Slowmotion
  - MS15P Abertura Automática
  - MS85 Ângulo Cego
  - TN 270º Cobertura 19 mm
  - MS41 para Portas de Alumínio
  - Kit MN57 para Basculantes 95º
  - Série M Slide-On 175º



# FGVTN

A biblioteca do Promob Enterprise possui os seguintes itens da FGVTN:

- **Articuladores**
- AEROFlex
- AEROMax Slow
- AEROMax Touch
- AEROPlus
- AEROVert
- Multi



# FGVTN

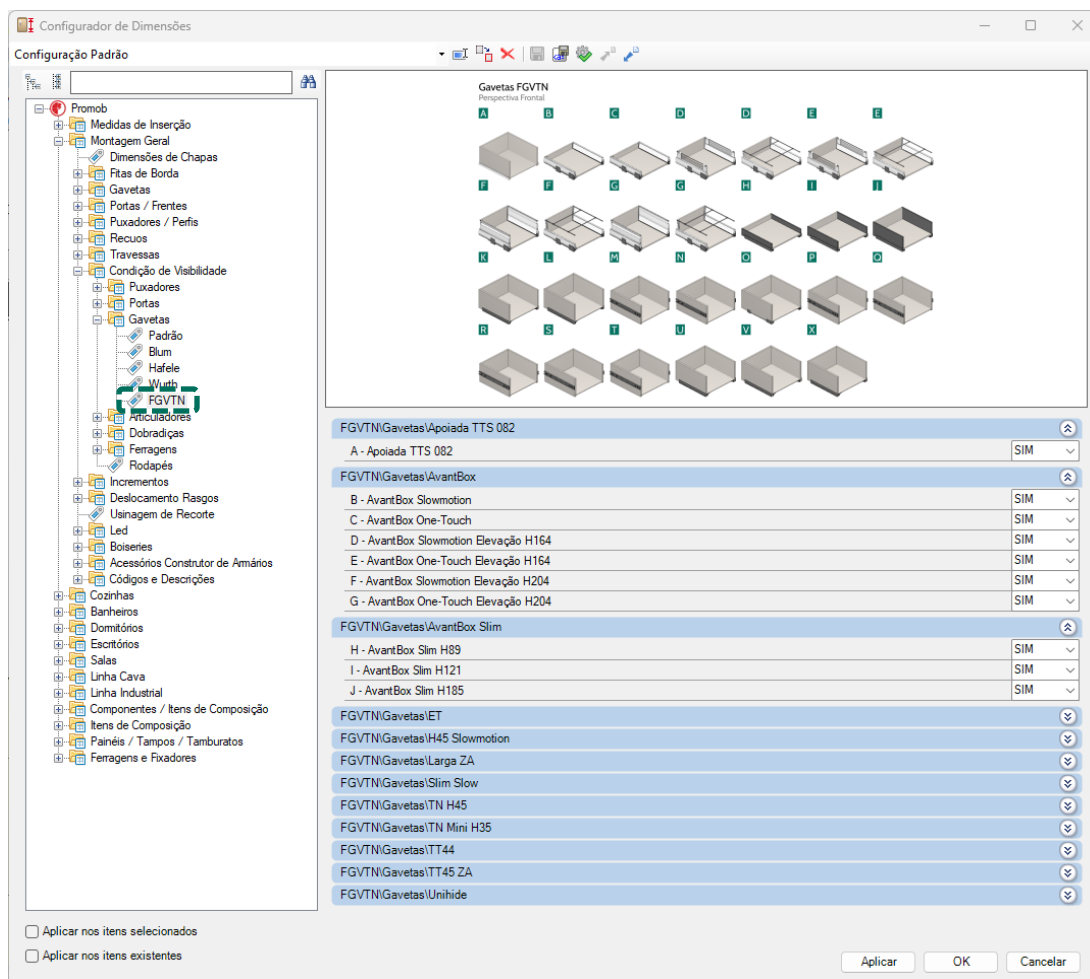

A utilização das gavetas **FGVTN** será definida através do **Configurador de Dimensões** e serão inseridas somente com frentes em madeira.

# FGVTN

## AvantBox

As gavetas **AvantBox** respeitam as **especificações** definidas pela **FGVTN** e recebem as ferragens correspondentes ao modelo.

### Kit Gaveta Slowmotion

#### Prata

450 mm | Cód – 0076.00A6450000

500 mm | Cód – 0076.00A6500000

#### Inox

450 mm | Cód – 0076.00F0450000

500 mm | Cód – 0076.00F0500000

#### Branco

450 mm | Cód – 0076.00W0450000

500 mm | Cód – 0076.00W0500000

### Kit Gaveta One Touch

#### Prata

450 mm | Cód – 0076.00A6450OT0

500 mm | Cód – 0076.00A6500OT0

#### Inox

450 mm | Cód – 0076.00F0450OT0

500 mm | Cód – 0076.00F0500OT0

#### Branco

450 mm | Cód – 0076.00W0450OT0

500 mm | Cód – 0076.00W0500OT0

Pode ser utilizada em armários de cozinhas, closets, banheiros e móveis em geral.

# FGVTN

## Kits AvantBox

As gavetas AvantBox com suporte traseiro H164 apresentam a opção de kit **Elevação Acrílica** ou kit **Tubo Lateral e Transversal**, conforme as especificações.

### Kit Gaveta com Elevação Lateral Acrílica

#### Prata

450 mm | Cód – 0076.02A6450ACR

500 mm | Cód – 0076.02A6500ACR

#### Inox

450 mm | Cód – 0076.02F0450ACR

500 mm | Cód – 0076.02F0500ACR

#### Branco

450 mm | Cód – 0076.02W0450ACR

500 mm | Cód – 0076.02W0500ACR

Cada embalagem possui **1 kit**.

# FGVTN

## Kits AvantBox

As gavetas AvantBox com suporte traseiro H164 apresentam a opção de kit **Elevação Acrílica** ou kit **Tubo Lateral e Transversal**, conforme as especificações.

### Kit Gaveta com Tubo Lateral e Transversal

#### Prata

450 mm | Transv. | Cód – 0076.04A6RB1100

450 mm | Lateral | Cód – 0076.01A6450164

450 mm | Lateral | Cód – 0076.01A6450204

#### Inox

450 mm | Transv. | Cód – 0076.04F0RB1100

450 mm | Lateral | Cód – 0076.01F0450164

450 mm | Lateral | Cód – 0076.01F0450204

#### Branco

450 mm | Transv. | Cód – 0076.04W0RB1100

450 mm | Lateral | Cód – 0076.01W0450164

450 mm | Lateral | Cód – 0076.01W0450204

#### Prata

500 mm | Transv. | Cód – 0076.04A6RB1100

500 mm | Lateral | Cód – 0076.01A6500164

500 mm | Lateral | Cód – 0076.01A6500204

#### Inox

500 mm | Transv. | Cód – 0076.04F0RB1100

500 mm | Lateral | Cód – 0076.01F0500164

500 mm | Lateral | Cód – 0076.01F0500204

#### Branco

500 mm | Transv. | Cód – 0076.04W0RB1100

500 mm | Lateral | Cód – 0076.01W0500164

500 mm | Lateral | Cód – 0076.01W0500204

Os kits Tubo Lateral possuem **1 kit** por embalagem. Os kits Tubo Transv. Possuem **25 conjuntos** por embalagem.

# FGVTN

## Kits AvantBox

As gavetas AvantBox com suporte traseiro H204 apresentam a opção de kit **Elevação Metálica** ou kit **Tube Lateral e Transversal**, conforme as especificações.

## Kit Gaveta com Elevação Lateral Metálica

### Prata

450 mm | Cód – 0076.02A6450MET

500 mm | Cód – 0076.02A6500MET

### Inox

450 mm | Cód – 0076.02F0450MET

500 mm | Cód – 0076.02F0500MET

### Branco

450 mm | Cód – 0076.02W0450MET

500 mm | Cód – 0076.02W0500MET

Cada embalagem possui **1 kit**.

# FGVTN

## Kits AvantBox

As gavetas AvantBox com suporte traseiro H204 apresentam a opção de kit **Elevação Metálica** ou kit **Tubo Lateral e Transversal**, conforme as especificações.

### Kit Gaveta com Tubo Lateral e Transversal

#### Prata

450 mm | Transv. | Cód – 0076.04A6RB1100

450 mm | Lateral | Cód – 0076.01A6450164

450 mm | Lateral | Cód – 0076.01A6450204

#### Inox

450 mm | Transv. | Cód – 0076.04F0RB1100

450 mm | Lateral | Cód – 0076.01F0450164

450 mm | Lateral | Cód – 0076.01F0450204

#### Branco

450 mm | Transv. | Cód – 0076.04W0RB1100

450 mm | Lateral | Cód – 0076.01W0450164

450 mm | Lateral | Cód – 0076.01W0450204

#### Prata

500 mm | Transv. | Cód – 0076.04A6RB1100

500 mm | Lateral | Cód – 0076.01A6500164

500 mm | Lateral | Cód – 0076.01A6500204

#### Inox

500 mm | Transv. | Cód – 0076.04F0RB1100

500 mm | Lateral | Cód – 0076.01F0500164

500 mm | Lateral | Cód – 0076.01F0500204

#### Branco

500 mm | Transv. | Cód – 0076.04W0RB1100

500 mm | Lateral | Cód – 0076.01W0500164

500 mm | Lateral | Cód – 0076.01W0500204

Os kits Tubo Lateral possuem **1 kit** por embalagem. Os kits Tubo Transv. possuem **25 conjuntos** por embalagem.

# FGVTN

## Kits AvantBox

As gavetas AvantBox com Kit Elevação Metálica H204 possuem a opção de **divisor horizontal, divisor vertical e divisor central**, respeitando as especificações.

### Divisor Interno

#### Prata

Cód – 0076.05A6600H00 | 600 mm | Horizontal  
Cód – 0076.05A6900H00 | 900 mm | Horizontal  
Cód – 0076.05A61200H0 | 1200 mm | Horizontal  
Cód – 0076.05A6110V00 | Vertical

#### Inox

Cód – 0076.05F0600H00 | 600 mm | Horizontal  
Cód – 0076.05F0900H00 | 900 mm | Horizontal  
Cód – 0076.05F01200H0 | 1200 mm | Horizontal  
Cód – 0076.05F0110V00 | Vertical

#### Branco

Cód – 0076.05W0600H00 | 600 mm | Horizontal  
Cód – 0076.05W0900H00 | 900 mm | Horizontal  
Cód – 0076.05W1200H00 | 1200 mm | Horizontal  
Cód – 0076.05W0110V00 | Vertical

### Divisor Central

#### Fosco

Cód – 0076.06A6450 | 415 mm | Central

#### Branco

Cód – 0076.06W0450 | 415 mm | Central

# FGVTN

## AvantBox Slim Cinza

As gavetas AvantBox Slim Cinza respeitam as **especificações** definidas pela **FGVTN** e recebem as ferragens **AvantBox**.

### Slim Baixa H89

Cód – 0076.10DG450089 | Dim. Int. Gav. 424 mm | Prof. Mín. Móvel 465 mm

Cód – 0076.10DG500089 | Dim. Int. Gav. 474 mm | Prof. Mín. Móvel 505 mm

Cód – 0076.17DG0000FT | Kit fixador frontal / traseiro para gaveta larga

### Slim Baixa H121

Cód – 0076.10DG450121 | Dim. Int. Gav. 424 mm | Prof. Mín. Móvel 465 mm

Cód – 0076.10DG500121 | Dim. Int. Gav. 474 mm | Prof. Mín. Móvel 505 mm

Cód – 0076.17DG0000FT | Kit fixador frontal / traseiro para gaveta larga

### Slim Baixa H185

Cód – 0076.10DG450185 | Dim. Int. Gav. 424 mm | Prof. Mín. Móvel 465 mm

Cód – 0076.10DG500185 | Dim. Int. Gav. 474 mm | Prof. Mín. Móvel 505 mm

Cód – 0076.17DG0000FT | Kit fixador frontal / traseiro para gaveta larga

As gavetas **internas** possuem a opção de **Kit Frontal**, conforme as especificações.

# FGVTN

## Kits AvantBox Slim Cinza

As gavetas AvantBox Slim Cinza H185 possuem a opção de **Elevação Lateral** e **Tubo Transversal com Divisor**, respeitando as especificações definidas pela FGVTN.

## Acessórios para Elevação Lateral e Transversal

### Kit Elevação Lateral

Cód – 0076.11.DG450000 | 450 mm

Cód – 0076.11.DG500000 | 500 mm

### Kit Tubo Transversal com Divisor

Cód – 0076.12.DGT1100 | 450 e 500 mm

Possui sistema de amortecimento para **fechamento suave**.

# FGVTN

## Divisor de Talheres em Inox

As gavetas AvantBox e Avantbox Slim Cinza possuem a opção de **Divisores de Talheres** em Inox para organização interna.

Cód – 566TNB450010 | 103 x 450 mm | 1/10 peças

Cód – 566TNB500010 | 103 x 450 mm | 1/10 peças

Cód – 566TNC450005 | 103 x 450 mm | 1/5 peças

Cód – 566TNC500005 | 103 x 450 mm | 1/5 peças

Cód – 566TND450005 | 103 x 450 mm | 1/5 peças

Cód – 566TND500005 | 103 x 450 mm | 1/5 peças

Cód – 566TNE450005 | 103 x 450 mm | 1/5 peças

Cód – 566TNE500005 | 103 x 450 mm | 1/5 peças

Cód – 566TNF450020 | 103 x 450 mm | 1/20 peças

Cód – 566TNF500020 | 103 x 450 mm | 1/20 peças

Pode ser fixado no **fundo da gaveta** através de parafusos.

# FGVTN

## Telescópica Larga ZA

As gavetas Telescópicas Larga ZA respeitam as **especificações** definidas pela **FGVTN** e estão disponíveis em **todas** as linhas.

250 mm | Cód – 545144FGV0250ZA

300 mm | Cód – 545144FGV0300ZA

350 mm | Cód – 545144FGV0350ZA

400 mm | Cód – 545144FGV0400ZA

450 mm | Cód – 545144FGV0450ZA

500 mm | Cód – 545144FGV0500ZA

Possui **autotravamento fim de curso** com travas que permitem a retirada da gaveta.

# FGVTN

## Telescópica H45 Inox Slowmotion

As gavetas Telescópicas H45 Inox Slowmotion respeitam as **especificações** definidas pela **FGVTN** e estão disponíveis em **todas** as linhas.

300 mm | Cód – 545FGX08SS35010

400 mm | Cód – 545FGX08SS40010

450 mm | Cód – 545FGX08SS45010

500 mm | Cód – 545FGX08SS50010

550 mm | Cód – 545FGX08SS55010

Possui **autotravamento fim de curso** com travas que permitem a retirada da gaveta.

# FGVTN

## Telescópica TT45 ZA

As gavetas Telescópicas TT45 ZA respeitam as **especificações** definidas pela **FGVTN** e estão disponíveis em **todas** as linhas.

### TT45 Z

250 mm | Cód – 0073.045250  
300 mm | Cód – 0073.045300  
350 mm | Cód – 0073.045350  
400 mm | Cód – 0073.045400  
450 mm | Cód – 0073.045450  
500 mm | Cód – 0073.045500  
550 mm | Cód – 0073.045550  
600 mm | Cód – 0073.045600  
650 mm | Cód – 0073.045650  
700 mm | Cód – 0073.045700

### TT45 ZP

250 mm | Cód – 0073.045252  
300 mm | Cód – 0073.045302  
350 mm | Cód – 0073.045352  
400 mm | Cód – 0073.045402  
450 mm | Cód – 0073.045452  
500 mm | Cód – 0073.045502  
550 mm | Cód – 0073.045552  
600 mm | Cód – 0073.045602  
650 mm | Cód – 0073.045652  
700 mm | Cód – 0073.045702

Possui **autotravamento fim de curso** com travas que permitem a retirada da gaveta.

# FGVTN

## Telescópica TT45 ZA One-Touch

As gavetas Telescópicas TT45 ZA One-Touch respeitam as **especificações** definidas pela **FGVTN** e estão disponíveis em **todas** as linhas.

350 mm | Cód – 0073.0453500T

400 mm | Cód – 0073.0454000T

450 mm | Cód – 0073.0454500T

500 mm | Cód – 0073.0455000T

550 mm | Cód – 0073.0455500T

Possui **autotravamento fim de curso** com travas que permitem a retirada da gaveta.

# FGVTN

## Telescópica TT44

As gavetas Telescópicas TT44 respeitam as **especificações** definidas pela **FGVTN** e estão disponíveis em **todas** as linhas.

### TT 44 Slowmotion

350 mm | Cód – 0073.044350SX

400 mm | Cód – 0073.044400SX

450 mm | Cód – 0073.044450SX

500 mm | Cód – 0073.044500SX

550 mm | Cód – 0073.044550SX

### TT 44 One-Touch

350 mm | Cód – 0073.044350OT

400 mm | Cód – 0073.044400OT

450 mm | Cód – 0073.044450OT

500 mm | Cód – 0073.044500OT

550 mm | Cód – 0073.044550OT

Possui **autotravamento fim de curso** com travas que permitem a retirada da gaveta.

# FGVTN

## Telescópica TN H45

As gavetas Telescópicas TN H45 respeitam as **especificações** definidas pela **FGVTN** e estão disponíveis em **todas** as linhas.

250 mm | Cód – 545TN0770025000

300 mm | Cód – 545TN0770030000

350 mm | Cód – 545TN0770035000

400 mm | Cód – 545TN0770040000

450 mm | Cód – 545TN0770045000

500 mm | Cód – 545TN0770050000

550 mm | Cód – 545TN0770055000

600 mm | Cód – 545TN0770060000

650 mm | Cód – 545TN0770065000

700 mm | Cód – 545TN0770070000

Possui **autotravamento fim de curso** com travas que permitem a retirada da gaveta.

# FGVTN

## Telescópica TN H35

As gavetas Telescópicas TN H35 respeitam as **especificações** definidas pela **FGVTN** e estão disponíveis em **todas** as linhas.

250 mm | Cód – 53513507725020

300 mm | Cód – 53513507730020

350 mm | Cód – 53513507735020

400 mm | Cód – 53513507740020

450 mm | Cód – 53513507745020

500 mm | Cód – 53513507750020

550 mm | Cód – 53513507755020

Possui **autotravamento fim de curso** com travas que permitem a retirada da gaveta.

# FGVTN

## Telescópica Apoiada 082

As gavetas Apoiadas 082 respeitam as **especificações** definidas pela **FGVTN** e estão disponíveis em **todas** as linhas.

250 mm | Corrediça Simples de Roldanas | 50 pares

300 mm | Corrediça Simples de Roldanas | 50 pares

350 mm | Corrediça Simples de Roldanas | 50 pares

400 mm | Corrediça Simples de Roldanas | 50 pares

450 mm | Corrediça Simples de Roldanas | 50 pares

500 mm | Corrediça Simples de Roldanas | 50 pares

Possui pintura eletrostática epóxi **branco, preto** ou **cinza**.

# FGVTN

## Invisível UniHide

As gavetas Invisíveis UniHide respeitam as **especificações** definidas pela **FGVTN** e estão disponíveis em **todas** as linhas.

### Corrediça Oculta UniHide Slowmotion

300 mm | Cód – 54OC1812300TSX0  
350 mm | Cód – 54OC1812350TSX0  
400 mm | Cód – 54OC1812400TSX0  
450 mm | Cód – 54OC1812450TSX0  
500 mm | Cód – 54OC1812500TSX0  
550 mm | Cód – 54OC1812550TSX0

### Corrediça Oculta UniHide One-Touch

300 mm | Cód – 54OC1812300TOT0  
350 mm | Cód – 54OC1812350TOT0  
400 mm | Cód – 54OC1812400TOT0  
450 mm | Cód – 54OC1812450TOT0  
500 mm | Cód – 54OC1812500TOT0  
550 mm | Cód – 54OC1812550TOT0

Para aplicação em **MDF de 18 mm.**

# FGVTN

## Invisível ET

As gavetas Invisíveis ET respeitam as **especificações** definidas pela **FGVTN** e estão disponíveis em **todas** as linhas.

### Corrediça Oculta Slowmotion ET

300 mm | Cód – 54FGOC12300TSX0  
350 mm | Cód – 54FGOC12350TSX0  
400 mm | Cód – 54FGOC12400TSX0  
450 mm | Cód – 54FGOC12450TSX0  
500 mm | Cód – 54FGOC12500TSX0  
550 mm | Cód – 54FGOC12550TSX0

### Corrediça Oculta One-Touch ET

300 mm | Cód – 54FGOC16300TOT0  
350 mm | Cód – 54FGOC16350TOT0  
400 mm | Cód – 54FGOC16400TOT0  
450 mm | Cód – 54FGOC16450TOT0  
500 mm | Cód – 54FGOC16500TOT0  
550 mm | Cód – 54FGOC16550TOT0

Pode ser utilizada em armários de cozinhas, closets, banheiros e móveis em geral.

# FGVTN

## Invisível Slim Slow TN H45

As gavetas Invisíveis Slim Slow TN H45 respeitam as **especificações** definidas pela **FGVTN** e estão disponíveis em **todas** as linhas.

300 mm | Cód – 54FSOC12300PSX0

350 mm | Cód – 54FSOC12350PSX0

400 mm | Cód – 54FSOC12400PSX0

450 mm | Cód – 54FSOC12450PSX0

500 mm | Cód – 54FSOC12500PSX0

Possui **autotravamento fim de curso** com travas que permitem a retirada da gaveta.

# FGVTN

## AEROFlex

As gavetas Invisíveis AEROFlex respeitam as **especificações** definidas pela **FGVTN** e estão disponíveis nos modelos FA, FB, FC e FD.

### AeroFlex FA

Cód – 591BFA050700G04

### AeroFlex FB

Cód – 591BFB070900G04

### AeroFlex FC

Cód – 591BFC091100G04

### AeroFlex FD

Cód – 591BFD111300G04

### Kit Dob. AeroFlex (Sup + Cen)

591BFA0507DOG04

Pode ser aplicado em portas de **MDF** ou **perfil de alumínio**.

# FGVTN

## AEROMax Slow

Os articuladores AEROMax Slow respeitam as **especificações** definidas pela **FGVTN** e recebem as ferragens **AEROMax Slow**.

### AeroMax Slow

Cód – 591FLD051200G08

Pode ser aplicado em portas de **MDF** ou **perfil de alumínio**.

# FGVTN

## AEROMax Touch

Os articuladores AEROMax Touch respeitam as **especificações** definidas pela **FGVTN** e recebem as ferragens **AEROMax Touch**. Estão disponíveis nos modelos HA e HB.

### AeroMax Touch HA

3 a 6 kg | Cód – 592FLT030600G08

### AeroMax Touch HB

6 a 11 kg | Cód – 592FLT061000G08

### Capa branca

Cód – 591FLTCAPAW | 20/1 conj.

### Pulsador Magnético para AeroMax Touch

Cód – 591FLTPULW | 1 peça

Pode ser aplicado em portas de **MDF** ou **perfil de alumínio**.

# FGVTN

## AEROPlus

Os articuladores AEROPlus respeitam as **especificações** definidas pela **FGVTN** e recebem as ferragens **AEROPlus**. Estão disponíveis nos com sistema individual e duplo.

### AEROPlus

Cód – 590VXFGVTN25015

Pode ser instalado em conjunto com **dobradiça e dispositivo amortecedor**  
**TN Cruz / Linear.**

# FGVTN

## AEROVert Plus

Os articuladores AEROVert Plus respeitam as **especificações** definidas pela **FGVTN** e estão para os módulos com abertura paralela. Estão disponíveis nos modelos VA, VB e VC.

### AeroVert Plus VA

Cód – 592VEA020300GKT

### AeroVert Plus VB

Cód – 592VEB030600GKT

### AeroVert Plus VC

Cód – 592VEC060900GKT

Pode ser aplicado em portas de **MDF** ou **perfil de alumínio**.

# FGVTN

## Multi

Os articuladores Multi respeitam as **especificações** definidas pela **FGVTN** e estão para os módulos de baú da linha de dormitórios. Estão disponíveis com sistema individual e duplo.

### Multi Direito

Cód – 591LMDIR3040W30

### Multi Esquerdo

Cód – 591LMESQ3040W30

### Aplicação

1 kit (direito ou esquerdo): 3 – 4 kg

1 par (direito + esquerdo): 5 – 7 kg

Não é necessário a instalação de **dobradiças com amortecimento**.

# FGVTN

## Dobradiça Click Slow

As portas de giro com dobradiças Click Slow respeitam as **especificações** definidas pela **FGVTN** e recebem as ferragens do modelo. Estão disponíveis nos modelos Reta, Curva e Alta.

### Click Slow Reta Completa

Cód – 51MX15FG1100B10

### Click Slow Curva Completa

Cód – 51MX15FG1108B10

### Click Slow Alta Completa

Cód – 51MX15FG1115B10

**Calço 0 mm** | Cód – 52MX15TN1100100

**Calço 2 mm** | Cód – 52MX15TN1102100

**Calço 4 mm** | Cód – 52MX15TN1104100

Fornecida com **calços e parafusos 4x15 PHS**. Acompanha **coberturas** para corpo e caneco.

# FGVTN

## Dobradiça Click Slow Easy

As portas de giro com dobradiças Click Slow Easy respeitam as **especificações** definidas pela **FGVTN** e recebem as ferragens do modelo. Estão disponíveis nos modelos Reta, Curva e Alta.

### Click Slow Easy Reta Completa

Cód – 51MX15TN1200B10

### Click Slow Easy Curva Completa

Cód – 51MX15TN1208B10

### Click Slow Easy Alta Completa

Cód – 51MX15TN1215B10

Fornecida com **calços e parafusos 4x15 PHS**. Acompanha **coberturas** para corpo e caneco.

# FGVTN

## Dobradiça MS15 110°

As portas de giro com dobradiças MS15 110° respeitam as **especificações** definidas pela **FGVTN** e recebem as ferragens do modelo. Estão disponíveis nos modelos Reta, Curva e Alta.

### MS15 110° Individual

Reta | Cód – 51MS1505000A00

Curva | Cód – 51MS1505080A00

Alta | Cód – 51MS1505150A00

Calço 0 mm | Cód – 520201M5001R000

Calço 2 mm | Cód – 520201M5021R000

Calço 4 mm | Cód – 520201M5041R000

Calço 6 mm | Cód – 520201M5061R000

### MS15 110° Kit

Reta | Cód – 51MS1505000A10

Curva | Cód – 51MS1505080A10

Alta | Cód – 51MS1505150A10

Pode ser fornecida **individualmente** ou em **kit**.

# FGVTN

## Dobradiça MS85 Ângulo Cego

As portas de giro com dobradiças MS85 Ângulo Cego respeitam as **especificações** definidas pela **FGVTN** e recebem as ferragens do modelo. Estão disponíveis em módulos de cantos retos sem o uso de afastador interno.

### MS85 Ângulo Cego Individual

Módulo Ângulo Cego | 250 pças | Cód – 51MS8505900A000

Módulo Ângulo Cego | 50 pças | Cód – 51MS8505900AB

### MS Kit

Reta 175º + Canto Completa | 20 kits | Cód – 51MS83RE35000

Curva 175º + Canto Completa | 20 kits | Cód – 51MS83RE36000

Módulo A 45º Completa | 30 kits | Cód – 51MS85RE45000

Pode ser fornecida **individualmente** ou em **kit**.

# FGVTN

## Dobradiça TN 270°

As portas de giro com dobradiças TN 270° respeitam as **especificações** definidas pela **FGVTN** e recebem as ferragens do modelo.

**Cobertura 19 mm**

Cód – 51MI15TN2519100

O corpo da dobradiça possui **sistema de travamento** na posição fechada.

# FGVTN

## Dobradiça MS41 P/ Porta de Alumínio

As portas de giro com dobradiças MS41 p/ portas em alumínio respeitam as **especificações** definidas pela **FGVTN** e recebem as ferragens do modelo. Estão disponíveis nos modelos Reta, Curva e Alta.

### MS41 Individual

Reta 105º | 250 pças | Cód – 51MS410500000

Reta 105º | 50 pças | Cód – 51MS4105000AB

Curva 105º | 250 pças | Cód – 51MS410508000

Curva 105º | 50 pças | Cód – 51MS4105080AB

Alta 105º | 250 pças | Cód – 51MS410515000

Alta 105º | 50 pças | Cód – 51MS4105150AB

### MS41 Kit

Reta 105º | 50 kits | Cód – 51MS410500R01

Curva 105º | 50 kits | Cód – 51MS410508R01

Alta 105º | 50 kits | Cód – 51MS410515R01

Pode ser fornecida **individualmente** ou em **kit**.

# FGVTN

## Dobradiça Click Slowmotion 165°

As portas de giro com dobradiças Click Slowmotion 165° respeitam as **especificações** definidas pela **FGVTN** e recebem as ferragens do modelo. Estão disponíveis nos modelos Reta e Curva.

### Reta

165° | 20/1 pças | Cód – 51MX85FG11R1652

### Curva

165° | 20/1 pças | Cód – 51MX85FG11C1652

Possui sistema de montagem com **calço M Klik**.

# FGVTN

## Dobradiça Click Slow 155° Reta Zero PR

As portas de giro com dobradiças Click Slow 155° Reta Zero PR respeitam as **especificações** definidas pela **FGVTN** e recebem as ferragens do modelo.

### Reta

155° Zero PR | 20 pças | Cód – 51MX85FG1550020

Possui **amortecimento** para fechamento suave de portas com abertura superior a 110°.

# FGVTN

## Dobradiça Série M Slide-On 175°

As portas de giro com dobradiças Série M Slide-On 175° respeitam as **especificações** definidas pela **FGVTN** e recebem as ferragens do modelo. Estão disponíveis nos modelos Reta e Curva.

### Reta

175° | 125 peças | Cód – 51MW150500000

175° | 50 peças | Cód – 51MW1505000AB

### Curva

175° | 125 peças | Cód – 51MW150508000

175° | 50 peças | Cód – 51MW1505080AB

Pode ser aplicada em portas com espessura de **16 a 26 mm**.

# FGVTN

## Kit Dobradiça MN57 p/ Porta Basculante 95°

As portas de móveis basculantes com dobradiças MN57 95° respeitam as **especificações** definidas pela **FGVTN** e recebem as ferragens do modelo.

### MN57 Individual

Esquerda | 250 pças | Cód – 51MN57L500000

Direita | 250 pças | Cód – 51MN57R500000

### MN57 Kit

Esquerda + Direita | 50 kits | Cód – 51MN57RL500R01

Pode ser fornecida **individualmente** ou em **kit**.

# Dancamac

A biblioteca do Promob Enterprise possui o seguinte item da Dancamac:

- DFix



# Dancamac

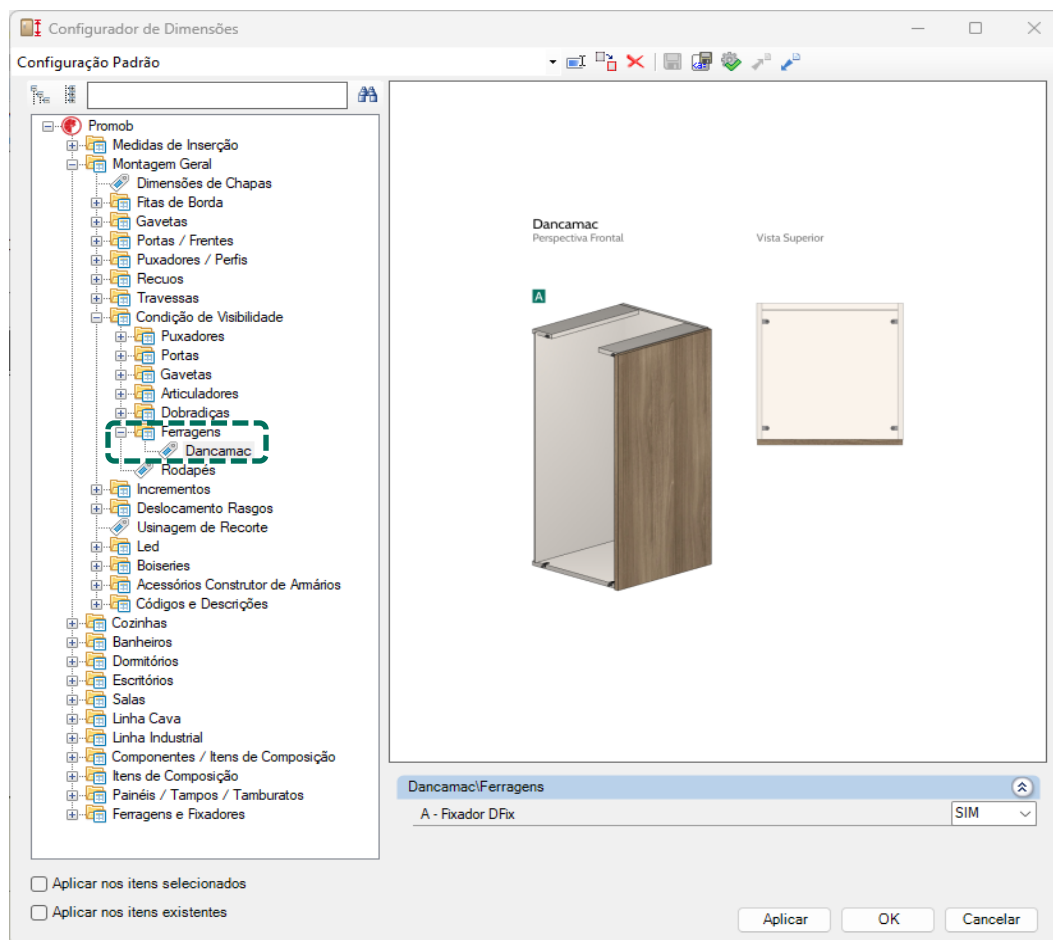

A utilização do item da **Dancamac** será definida através do **Configurador de Dimensões**.

# Dancamac

## DFix

O fixador DFix possui três opções de usinagens que podem ser utilizadas.

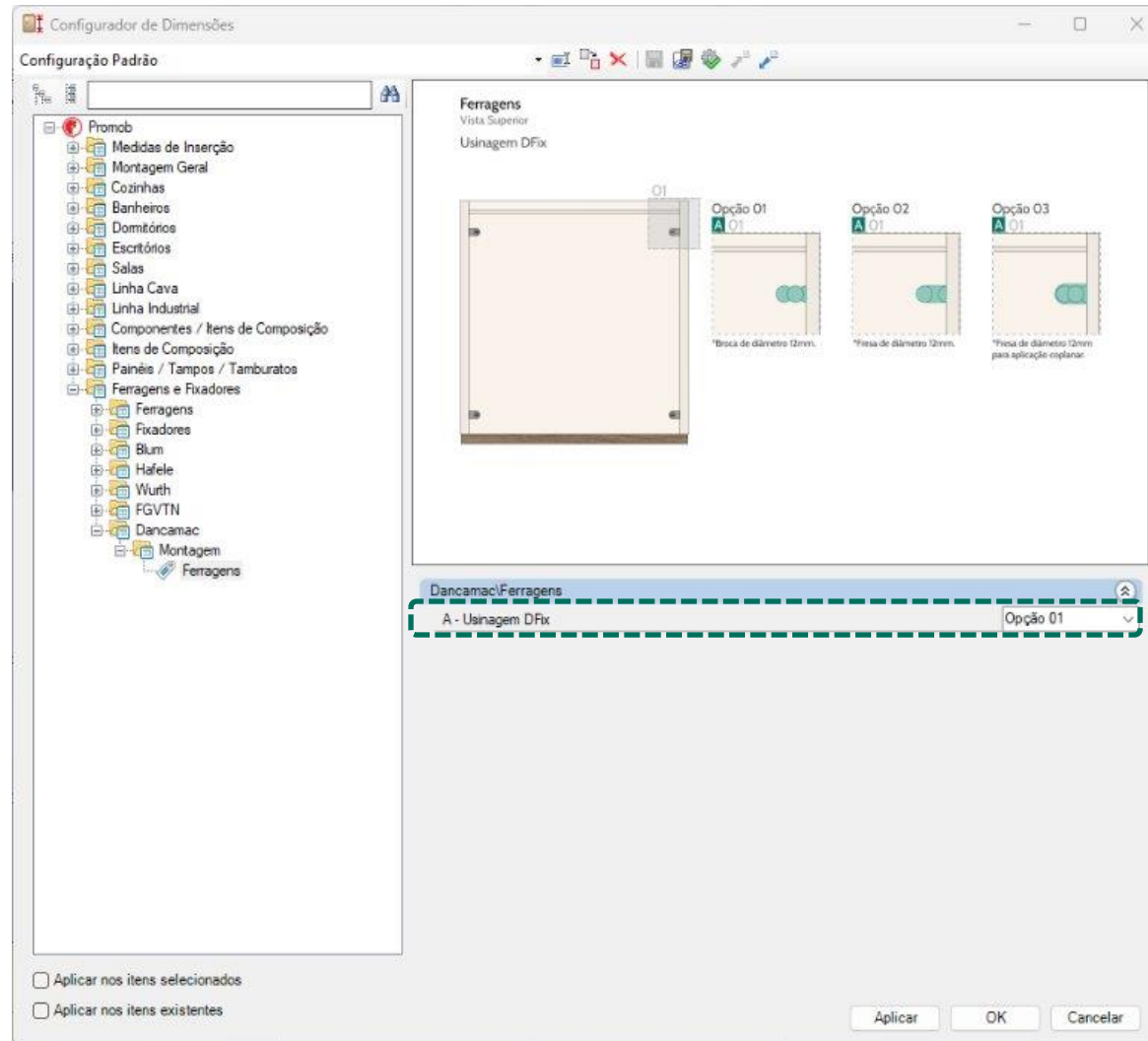

# Dancamac

## DFix

O fixador DFix possui quatro acabamentos que podem ser trocados na aba modelo. O fixador está disponibilizado em **todas** as linhas da biblioteca.

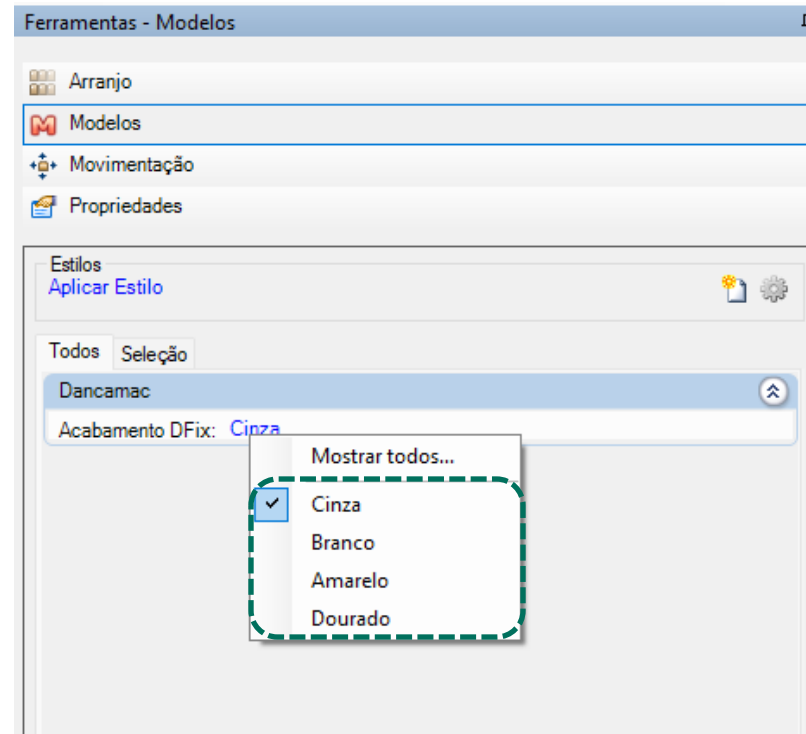

Os **acabamentos** são Cinza, Branco, Amarelo e Dourado.

# Império do Marceneiro

A biblioteca do Promob Enterprise possui as seguintes itens de Império do Marceneiro:

## Portas

RM 060  
RM 365  
RM 410  
RM 410 Travessa Aparente  
RM 410 Travessa Oculta  
RM 253  
RM 294  
RM 294/RM 344  
RM 344

## Metalon tubos 15x15, 20x20, 30x30

- Estrutura c/ vãos iguais s/ Furos
- Estrutura c/ vãos iguais

## Tapa Furo

- 6mm
- 10mm

## Componentes

- Emendas p/ Painéis

As **portas** tem vínculo **parcial** com a biblioteca, não sendo exibida nas documentações técnicas e também não constando nos orçamentos

# Império do Marceneiro

A biblioteca do Promob Enterprise possui as seguintes itens de Império do Marceneiro:

## Puxadores

- Castle (100/150mm)
- Royal (100/150mm)
- Reto (100/150mm)
- Inclinado (100/150mm)

Os **puxadores** estão disponíveis **apenas** para as **portas** do parceiro **Império do Marceneiro**

# Império do Marceneiro

O posicionamento dos puxadores está disponível na aba de modelos do parceiro assim como as opções de furação das respectivas portas:

## Furação:

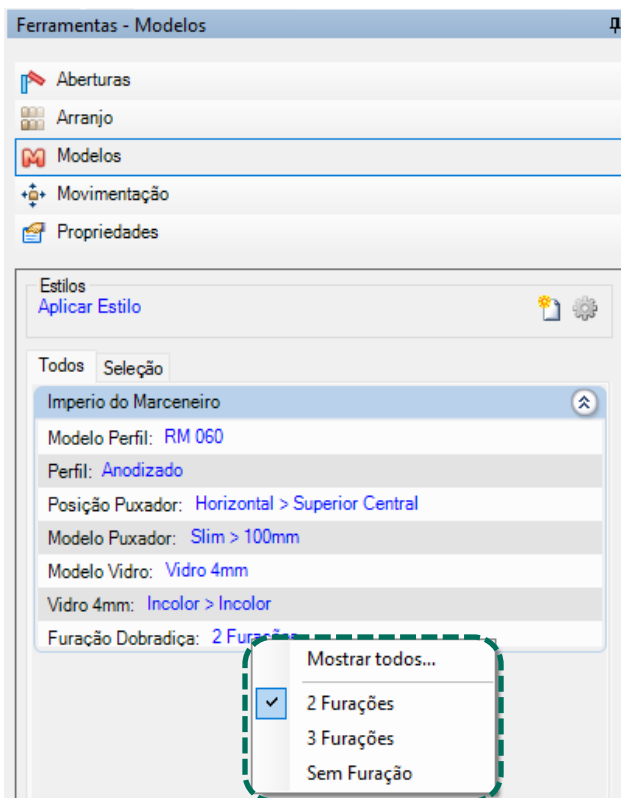

## Posicionamento Puxadores:

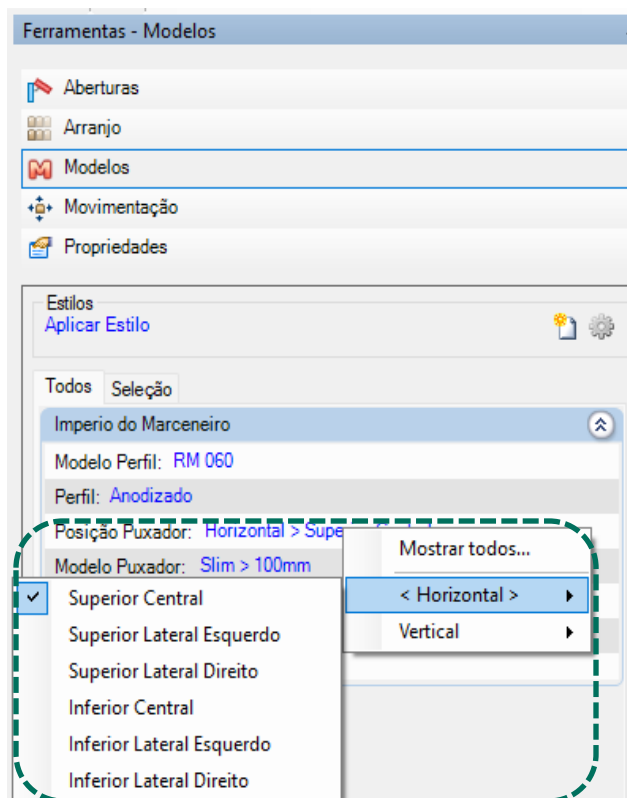

Os **acabamentos** disponíveis para os itens são **definidos** pelo parceiro, **não** sendo possível adicionar ou remover nenhuma além das disponíveis

# Rometal

# Rometal

A biblioteca do Promob Enterprise possui os seguintes itens de Rometal:

## Portas / Frentes Madeira

- RM 234
- RM 237
- RM 256
- RM 257
- S/ Pux

## Puxadores

- Slim (150mm/300mm/480mm)
- EVO (300mm/450mm/600mm)

## Portas / Frentes Vidro

- RM 233/232
- RM 236/232
- RM 253/254
- RM 252/254
- RM 211/210

As **portas** são disponibilizadas de forma **avulsa** na aba do parceiro, não sendo exibidas nas documentações técnicas e também não constando nos orçamentos.

# Criativa Puxadores / Mavi

# Criativa Puxadores / Mavi

A biblioteca do Promob Enterprise possui os seguintes itens da Criativa Puxadores / Mavi:

- **Criativa Puxadores**
  - Coleção Alfa
  - Coleção Brasilidades
  
- **Mavi**
  - Linha Escandinava
  - Linha Glow
  - Linha Modern
  - Linha Vintage

# Criativa Puxadores / Mavi

## Criativa Puxadores

Os puxadores estão **disponibilizados de forma avulsa** dento da biblioteca do parceiro.

### Coleção Alfa - Duomo

#### Antique Brilho

Cód – 50.04.0021.06 | MINI

Cód – 50.04.0015.06 | TRAD

Cód – 50.04.0022.06 | MAX

#### Antique Fosco

Cód – 50.04.0021.75 | MINI

Cód – 50.04.0015.75 | TRAD

Cód – 50.04.0022.75 | MAX

#### Branco Brilho

Cód – 50.04.0021.05 | MINI

Cód – 50.04.0015.05 | TRAD

Cód – 50.04.0022.05 | MAX

#### Cobre

Cód – 50.04.0021.38 | MINI

Cód – 50.04.0015.38 | TRAD

Cód – 50.04.0022.38 | MAX

#### Cromado

Cód – 50.04.0021.03 | MINI

Cód – 50.04.0015.03 | TRAD

Cód – 50.04.0022.03 | MAX

#### Dourado Brilho

Cód – 50.04.0021.44 | MINI

Cód – 50.04.0015.44 | TRAD

Cód – 50.04.0022.44 | MAX

# Criativa Puxadores / Mavi

## Criativa Puxadores

Os puxadores estão **disponibilizados de forma avulsa** dento da biblioteca do parceiro.

### Coleção Alfa - Duomo

#### Dourado Fosco

Cód – 50.04.0021.25 | MINI

Cód – 50.04.0015.25 | TRAD

Cód – 50.04.0022.25 | MAX

#### Preto Fosco

Cód – 50.04.0021.20 | MINI

Cód – 50.04.0015.20 | TRAD

Cód – 50.04.0022.20 | MAX

#### Rosé

Cód – 50.04.0021.65 | MINI

Cód – 50.04.0015.65 | TRAD

Cód – 50.04.0022.65 | MAX

# Criativa Puxadores / Mavi

## Criativa Puxadores

Os puxadores estão **disponibilizados de forma avulsa** dentro da biblioteca do parceiro.

### Coleção Alfa - Fontana

Cód – 50.04.0017.06 | Antique Brilho  
Cód – 50.04.0017.75 | Antique Fosco  
Cód – 50.04.0017.05 | Branco Brilho  
Cód – 50.04.0017.38 | Cobre  
Cód – 50.04.0017.03 | Cromado  
Cód – 50.04.0017.44 | Dourado Brilho  
Cód – 50.04.0017.25 | Dourado Fosco  
Cód – 50.04.0017.20 | Preto Fosco  
Cód – 50.04.0017.65 | Rosé

### Coleção Alfa - Gangorra

Cód – 50.04.0009.06 | Antique Brilho  
Cód – 50.04.0009.75 | Antique Fosco  
Cód – 50.04.0009.05 | Branco Brilho  
Cód – 50.04.0009.38 | Cobre  
Cód – 50.04.0009.03 | Cromado  
Cód – 50.04.0009.44 | Dourado Brilho  
Cód – 50.04.0009.25 | Dourado Fosco  
Cód – 50.04.0009.20 | Preto Fosco  
Cód – 50.04.0009.65 | Rosé

# Criativa Puxadores / Mavi

## Criativa Puxadores

Os puxadores estão **disponibilizados de forma avulsa** dento da biblioteca do parceiro.

### Coleção Alfa - Girare

Cód – 50.04.0016.06 | Antique Brilho

Cód – 50.04.0016.75 | Antique Fosco

Cód – 50.04.0016.05 | Branco Brilho

Cód – 50.04.0016.38 | Cobre

Cód – 50.04.0016.03 | Cromado

Cód – 50.04.0016.44 | Dourado Brilho

Cód – 50.04.0016.25 | Dourado Fosco

Cód – 50.04.0016.20 | Preto Fosco

Cód – 50.04.0016.65 | Rosé

# Criativa Puxadores / Mavi

## Criativa Puxadores

Os puxadores estão **disponibilizados de forma avulsa** dento da biblioteca do parceiro.

### Coleção Alfa - Maximus

#### Antique Brilho

Cód – 50.04.0012.06 | 64mm

Cód – 50.04.0013.06 | 96mm

Cód – 50.04.0014.06 | 128mm

#### Antique Fosco

Cód – 50.04.0012.75 | 64mm

Cód – 50.04.0013.75 | 96mm

Cód – 50.04.0014.75 | 128mm

#### Branco Brilho

Cód – 50.04.0012.05 | 64mm

Cód – 50.04.0013.05 | 96mm

Cód – 50.04.0014.05 | 128mm

#### Cobre

Cód – 50.04.0012.38 | 64mm

Cód – 50.04.0013.38 | 96mm

Cód – 50.04.0014.38 | 128mm

#### Cromado

Cód – 50.04.0012.03 | 64mm

Cód – 50.04.0013.03 | 96mm

Cód – 50.04.0014.03 | 128mm

#### Dourado Brilho

Cód – 50.04.0012.44 | 64mm

Cód – 50.04.0013.44 | 96mm

Cód – 50.04.0014.44 | 128mm

# Criativa Puxadores / Mavi

## Criativa Puxadores

Os puxadores estão **disponibilizados de forma avulsa** dentro da biblioteca do parceiro.

### Coleção Alfa - Maximus

#### Dourado Fosco

Cód – 50.04.0012.25 | 64mm

Cód – 50.04.0013.25 | 96mm

Cód – 50.04.0014.25 | 128mm

#### Preto Fosco

Cód – 50.04.0012.20 | 64mm

Cód – 50.04.0013.20 | 96mm

Cód – 50.04.0014.20 | 128mm

#### Rosé

Cód – 50.04.0012.65 | 64mm

Cód – 50.04.0013.65 | 96mm

Cód – 50.04.0014.65 | 128mm

# Criativa Puxadores / Mavi

## Criativa Puxadores

Os puxadores estão **disponibilizados de forma avulsa** dento da biblioteca do parceiro.

### Coleção Alfa - Mercato

#### Antique Brilho

Cód – 50.04.0018.06 | ZM 20

Cód – 50.04.0019.06 | ZM 30

#### Cobre

Cód – 50.04.0018.38 | ZM 20

Cód – 50.04.0019.38 | ZM 30

#### Antique Fosco

Cód – 50.04.0018.75 | ZM 20

Cód – 50.04.0019.75 | ZM 30

#### Cromado

Cód – 50.04.0018.03 | ZM 20

Cód – 50.04.0019.03 | ZM 30

#### Branco Brilho

Cód – 50.04.0018.05 | ZM 20

Cód – 50.04.0019.05 | ZM 30

#### Dourado Brilho

Cód – 50.04.0018.44 | ZM 20

Cód – 50.04.0019.44 | ZM 30

# Criativa Puxadores / Mavi

## Criativa Puxadores

Os puxadores estão **disponibilizados de forma avulsa** dento da biblioteca do parceiro.

### Coleção Alfa - Mercato

#### Dourado Fosco

Cód – 50.04.0018.25 | ZM 20

Cód – 50.04.0019.25 | ZM 30

#### Preto Fosco

Cód – 50.04.0018.20 | ZM 20

Cód – 50.04.0019.20 | ZM 30

#### Rosé

Cód – 50.04.0018.65 | ZM 20

Cód – 50.04.0019.65 | ZM 30

# Criativa Puxadores / Mavi

## Criativa Puxadores

Os puxadores estão **disponibilizados de forma avulsa** dentro da biblioteca do parceiro.

### Coleção Alfa - Miracoli

#### Antique Brilho

Cód – 50.11.0001.06 | 96mm  
Cód – 50.11.0002.06 | 128mm  
Cód – 50.11.0003.06 | 160mm  
Cód – 50.11.0004.06 | 192mm

#### Antique Fosco

Cód – 50.11.0001.75 | 96mm  
Cód – 50.11.0002.75 | 128mm  
Cód – 50.11.0003.75 | 160mm  
Cód – 50.11.0004.75 | 192mm

#### Branco Brilho

Cód – 50.11.0001.05 | 96mm  
Cód – 50.11.0002.05 | 128mm  
Cód – 50.11.0003.05 | 160mm  
Cód – 50.11.0004.05 | 192mm

#### Cobre

Cód – 50.11.0001.38 | 96mm  
Cód – 50.11.0002.38 | 128mm  
Cód – 50.11.0003.38 | 160mm  
Cód – 50.11.0004.38 | 192mm

#### Cromado

Cód – 50.11.0001.03 | 96mm  
Cód – 50.11.0002.03 | 128mm  
Cód – 50.11.0003.03 | 160mm  
Cód – 50.11.0004.03 | 192mm

#### Dourado Brilho

Cód – 50.11.0001.44 | 96mm  
Cód – 50.11.0002.44 | 128mm  
Cód – 50.11.0003.44 | 160mm  
Cód – 50.11.0004.44 | 192mm

# Criativa Puxadores / Mavi

## Criativa Puxadores

Os puxadores estão **disponibilizados de forma avulsa** dentro da biblioteca do parceiro.

### Coleção Alfa - Miracoli

#### Dourado Fosco

Cód – 50.11.0001.25 | 96mm

Cód – 50.11.0002.25 | 128mm

Cód – 50.11.0003.25 | 160mm

Cód – 50.11.0004.25 | 192mm

#### Preto Fosco

Cód – 50.11.0001.20 | 96mm

Cód – 50.11.0002.20 | 128mm

Cód – 50.11.0003.20 | 160mm

Cód – 50.11.0004.20 | 192mm

#### Rosé

Cód – 50.11.0001.65 | 96mm

Cód – 50.11.0002.65 | 128mm

Cód – 50.11.0003.65 | 160mm

Cód – 50.11.0004.65 | 192mm

# Criativa Puxadores / Mavi

## Criativa Puxadores

Os puxadores estão **disponibilizados de forma avulsa** dento da biblioteca do parceiro.

### Coleção Alfa - Palatino

#### Antique Brilho

Cód – 50.04.0026.06 | 96mm  
Cód – 50.04.0027.06 | 128mm  
Cód – 50.14.0028.06 | 160mm  
Cód – 50.14.0029.06 | 192mm

#### Antique Fosco

Cód – 50.04.0026.75 | 96mm  
Cód – 50.04.0027.75 | 128mm  
Cód – 50.04.0028.75 | 160mm  
Cód – 50.04.0029.75 | 192mm

#### Branco Brilho

Cód – 50.04.0026.05 | 96mm  
Cód – 50.04.0027.05 | 128mm  
Cód – 50.04.0028.05 | 160mm  
Cód – 50.04.0029.05 | 192mm

#### Cobre

Cód – 50.04.0026.38 | 96mm  
Cód – 50.04.0027.38 | 128mm  
Cód – 50.04.0028.38 | 160mm  
Cód – 50.04.0029.38 | 192mm

#### Cromado

Cód – 50.04.0026.03 | 96mm  
Cód – 50.04.0027.03 | 128mm  
Cód – 50.04.0028.03 | 160mm  
Cód – 50.04.0029.03 | 192mm

#### Dourado Brilho

Cód – 50.04.0026.44 | 96mm  
Cód – 50.04.0027.44 | 128mm  
Cód – 50.04.0028.44 | 160mm  
Cód – 50.04.0029.44 | 192mm

# Criativa Puxadores / Mavi

## Criativa Puxadores

Os puxadores estão **disponibilizados de forma avulsa** dentro da biblioteca do parceiro.

### Coleção Alfa - Palatino

#### Dourado Fosco

Cód – 50.04.0026.25 | 96mm

Cód – 50.04.0027.25 | 128mm

Cód – 50.04.0028.25 | 160mm

Cód – 50.04.0029.25 | 192mm

#### Preto Fosco

Cód – 50.04.0026.20 | 96mm

Cód – 50.04.0027.20 | 128mm

Cód – 50.04.0028.20 | 160mm

Cód – 50.04.0029.20 | 192mm

#### Rosé

Cód – 50.04.0026.65 | 96mm

Cód – 50.04.0027.65 | 128mm

Cód – 50.04.0028.65 | 160mm

Cód – 50.04.0029.65 | 192mm

# Criativa Puxadores / Mavi

## Criativa Puxadores

Os puxadores estão **disponibilizados de forma avulsa** dento da biblioteca do parceiro.

### Coleção Alfa - Soneto

#### Antique Brilho

Cód – 50.04.0005.06 | 20mm

Cód – 50.04.0011.06 | 64mm

#### Cobre

Cód – 50.04.0005.38 | 20mm

Cód – 50.04.0011.38 | 64mm

#### Antique Fosco

Cód – 50.04.0005.75 | 20mm

Cód – 50.04.0011.75 | 64mm

#### Cromado

Cód – 50.04.0005.03 | 20mm

Cód – 50.04.0011.03 | 64mm

#### Branco Brilho

Cód – 50.04.0005.05 | 20mm

Cód – 50.04.0011.05 | 64mm

#### Dourado Brilho

Cód – 50.04.0005.44 | 20mm

Cód – 50.04.0011.44 | 64mm

# Criativa Puxadores / Mavi

## Criativa Puxadores

Os puxadores estão **disponibilizados de forma avulsa** dento da biblioteca do parceiro.

### Coleção Alfa - Soneto

#### Dourado Fosco

Cód – 50.04.0005.25 | 20mm

Cód – 50.04.0011.25 | 64mm

#### Preto Fosco

Cód – 50.04.0005.20 | 20mm

Cód – 50.04.0011.20 | 64mm

#### Rosé

Cód – 50.04.0005.65 | 20mm

Cód – 50.04.0011.65 | 64mm

# Criativa Puxadores / Mavi

## Criativa Puxadores

Os puxadores estão **disponibilizados de forma avulsa** dento da biblioteca do parceiro.

### Coleção Alfa - Teatro

Cód – 50.04.0020.06 | Antique Brilho

Cód – 50.04.0020.75 | Antique Fosco

Cód – 50.04.0020.05 | Branco Brilho

Cód – 50.04.0020.38 | Cobre

Cód – 50.04.0020.03 | Cromado

Cód – 50.04.0020.44 | Dourado Brilho

Cód – 50.04.0020.25 | Dourado Fosco

Cód – 50.04.0020.20 | Preto Fosco

Cód – 50.04.0020.65 | Rosé

### Coleção Alfa - Uno

Cód – 50.04.0004.06 | Antique Brilho

Cód – 50.04.0004.75 | Antique Fosco

Cód – 50.04.0004.05 | Branco Brilho

Cód – 50.04.0004.38 | Cobre

Cód – 50.04.0004.03 | Cromado

Cód – 50.04.0004.44 | Dourado Brilho

Cód – 50.04.0004.25 | Dourado Fosco

Cód – 50.04.0004.20 | Preto Fosco

Cód – 50.04.0004.65 | Rosé

# Criativa Puxadores / Mavi

## Criativa Puxadores

Os puxadores estão **disponibilizados de forma avulsa** dento da biblioteca do parceiro.

### Coleção Alfa - Viale

#### Antique Brilho

Cód – 50.04.0023.06 | 32mm

Cód – 50.04.0024.06 | 64mm

Cód – 50.14.0025.06 | 96mm

#### Cobre

Cód – 50.04.0023.38 | 32mm

Cód – 50.04.0024.38 | 64mm

Cód – 50.04.0025.38 | 96mm

#### Antique Fosco

Cód – 50.04.0023.75 | 32mm

Cód – 50.04.0024.75 | 64mm

Cód – 50.04.0025.75 | 96mm

#### Cromado

Cód – 50.04.0023.03 | 32mm

Cód – 50.04.0024.03 | 64mm

Cód – 50.04.0025.03 | 96mm

#### Branco Brilho

Cód – 50.04.0023.05 | 32mm

Cód – 50.04.0024.05 | 64mm

Cód – 50.04.0025.05 | 96mm

#### Dourado Brilho

Cód – 50.04.0023.44 | 32mm

Cód – 50.04.0024.44 | 64mm

Cód – 50.04.0025.44 | 96mm

# Criativa Puxadores / Mavi

## Criativa Puxadores

Os puxadores estão **disponibilizados de forma avulsa** dento da biblioteca do parceiro.

### Coleção Alfa - Viale

#### Dourado Fosco

Cód – 50.04.0023.25 | 32mm

Cód – 50.04.0024.25 | 64mm

Cód – 50.04.0025.25 | 96mm

#### Preto Fosco

Cód – 50.04.0023.20 | 32mm

Cód – 50.04.0024.20 | 64mm

Cód – 50.04.0025.20 | 96mm

#### Rosé

Cód – 50.04.0023.65 | 32mm

Cód – 50.04.0024.65 | 64mm

Cód – 50.04.0025.65 | 96mm

# Criativa Puxadores / Mavi

## Criativa Puxadores

Os puxadores estão **disponibilizados de forma avulsa** dentro da biblioteca do parceiro.

### Coleção Brasilidades - Amapá

#### Branco Pérola

Cód – 50.04.0042.30 | 32mm

Cód – 50.04.0043.30 | 96mm

#### Champanhe

Cód – 50.04.0042.60 | 32mm

Cód – 50.04.0043.60 | 96mm

#### Cobre

Cód – 50.04.0042.38 | 32mm

Cód – 50.04.0043.38 | 96mm

#### Cromado

Cód – 50.04.0042.03 | 32mm

Cód – 50.04.0043.03 | 96mm

#### Dourado Gold

Cód – 50.04.0042.26 | 32mm

Cód – 50.04.0043.26 | 96mm

#### Grafite Fosco

Cód – 50.04.0042.41 | 32mm

Cód – 50.04.0043.41 | 96mm

#### Onix

Cód – 50.04.0042.40 | 32mm

Cód – 50.04.0043.40 | 96mm

#### Preto Fosco

Cód – 50.04.0042.20 | 32mm

Cód – 50.04.0043.20 | 96mm

# Criativa Puxadores / Mavi

## Criativa Puxadores

Os puxadores estão **disponibilizados de forma avulsa** dentro da biblioteca do parceiro.

### Coleção Brasilidades - Amazonas

Cód – 50.04.0039.30 | Branco Pérola

Cód – 50.04.0039.60 | Champanhe

Cód – 50.04.0039.38 | Cobre

Cód – 50.04.0039.03 | Cromado

Cód – 50.04.0039.26 | Dourado Gold

Cód – 50.04.0039.41 | Grafite Fosco

Cód – 50.04.0039.40 | Onix

Cód – 50.04.0039.20 | Preto Fosco

# Criativa Puxadores / Mavi

## Criativa Puxadores

Os puxadores estão **disponibilizados de forma avulsa** dentro da biblioteca do parceiro.

## Coleção Brasilidades - Aquarela

### Branco Pérola

Cód – 50.04.0047.30 | ZM 97

Cód – 50.04.0048.30 | ZM 98

### Champanhe

Cód – 50.04.0047.60 | ZM 97

Cód – 50.04.0048.60 | ZM 98

### Cobre

Cód – 50.04.0047.38 | ZM 97

Cód – 50.04.0048.38 | ZM 98

### Cromado

Cód – 50.04.0047.03 | ZM 97

Cód – 50.04.0048.03 | ZM 98

### Dourado Gold

Cód – 50.04.0047.26 | ZM 97

Cód – 50.04.0048.26 | ZM 98

### Grafite Fosco

Cód – 50.04.0047.41 | ZM 97

Cód – 50.04.0048.41 | ZM 98

### Onix

Cód – 50.04.0047.40 | ZM 97

Cód – 50.04.0048.40 | ZM 98

### Preto Fosco

Cód – 50.04.0047.20 | ZM 97

Cód – 50.04.0048.20 | ZM 98

# Criativa Puxadores / Mavi

## Criativa Puxadores

Os puxadores estão **disponibilizados de forma avulsa** dentro da biblioteca do parceiro.

### Coleção Brasilidades - Brás

Cód – 50.04.0044.30 | Branco Pérola

Cód – 50.04.0044.60 | Champanhe

Cód – 50.04.0044.38 | Cobre

Cód – 50.04.0044.03 | Cromado

Cód – 50.04.0044.26 | Dourado Gold

Cód – 50.04.0044.41 | Grafite Fosco

Cód – 50.04.0044.40 | Onix

Cód – 50.04.0044.20 | Preto Fosco

### Coleção Brasilidades - Canela

Cód – 50.04.0034.30 | Branco Pérola

Cód – 50.04.0034.60 | Champanhe

Cód – 50.04.0034.38 | Cobre

Cód – 50.04.0034.03 | Cromado

Cód – 50.04.0034.26 | Dourado Gold

Cód – 50.04.0034.41 | Grafite Fosco

Cód – 50.04.0034.40 | Onix

Cód – 50.04.0034.20 | Preto Fosco

# Criativa Puxadores / Mavi

## Criativa Puxadores

Os puxadores estão **disponibilizados de forma avulsa** dentro da biblioteca do parceiro.

### Coleção Brasilidades - Catarina

Cód – 50.04.0038.30 | Branco Pérola

Cód – 50.04.0038.60 | Champanhe

Cód – 50.04.0038.38 | Cobre

Cód – 50.04.0038.03 | Cromado

Cód – 50.04.0038.26 | Dourado Gold

Cód – 50.04.0038.41 | Grafite Fosco

Cód – 50.04.0038.40 | Onix

Cód – 50.04.0038.20 | Preto Fosco

### Coleção Brasilidades - Esplanada

Cód – 50.04.0040.30 | Branco Pérola

Cód – 50.04.0040.60 | Champanhe

Cód – 50.04.0040.38 | Cobre

Cód – 50.04.0040.03 | Cromado

Cód – 50.04.0040.26 | Dourado Gold

Cód – 50.04.0040.41 | Grafite Fosco

Cód – 50.04.0040.40 | Onix

Cód – 50.04.0040.20 | Preto Fosco

# Criativa Puxadores / Mavi

## Criativa Puxadores

Os puxadores estão **disponibilizados de forma avulsa** dentro da biblioteca do parceiro.

### Coleção Brasilidades - Gramado

Cód – 50.04.0033.30 | Branco Pérola  
Cód – 50.04.0033.60 | Champanhe  
Cód – 50.04.0033.38 | Cobre  
Cód – 50.04.0033.03 | Cromado  
Cód – 50.04.0033.26 | Dourado Gold  
Cód – 50.04.0033.41 | Grafite Fosco  
Cód – 50.04.0033.40 | Onix  
Cód – 50.04.0033.20 | Preto Fosco

### Coleção Brasilidades - Interlagos

Cód – 50.04.0035.30 | Branco Pérola  
Cód – 50.04.0035.60 | Champanhe  
Cód – 50.04.0035.38 | Cobre  
Cód – 50.04.0035.03 | Cromado  
Cód – 50.04.0035.26 | Dourado Gold  
Cód – 50.04.0035.41 | Grafite Fosco  
Cód – 50.04.0035.40 | Onix  
Cód – 50.04.0035.20 | Preto Fosco

### Coleção Brasilidades - Iguaçu

Cód – 50.04.0049.30 | Branco Pérola  
Cód – 50.04.0049.60 | Champanhe  
Cód – 50.04.0049.38 | Cobre  
Cód – 50.04.0049.03 | Cromado  
Cód – 50.04.0049.26 | Dourado Gold  
Cód – 50.04.0049.41 | Grafite Fosco  
Cód – 50.04.0049.40 | Onix  
Cód – 50.04.0049.20 | Preto Fosco

# Criativa Puxadores / Mavi

## Criativa Puxadores

Os puxadores estão **disponibilizados de forma avulsa** dentro da biblioteca do parceiro.

### Coleção Brasilidades - Ipanema

#### Branco Pérola

Cód – 50.04.0036.30 | 32mm

Cód – 50.04.0037.30 | 64mm

#### Champanhe

Cód – 50.04.0036.60 | 32mm

Cód – 50.04.0037.60 | 64mm

#### Cobre

Cód – 50.04.0036.38 | 32mm

Cód – 50.04.0037.38 | 64mm

#### Cromado

Cód – 50.04.0036.03 | 32mm

Cód – 50.04.0037.03 | 64mm

#### Dourado Gold

Cód – 50.04.0036.26 | 32mm

Cód – 50.04.0037.26 | 64mm

#### Grafite Fosco

Cód – 50.04.0036.41 | 32mm

Cód – 50.04.0037.41 | 64mm

#### Onix

Cód – 50.04.0036.40 | 32mm

Cód – 50.04.0037.40 | 64mm

#### Preto Fosco

Cód – 50.04.0036.20 | 32mm

Cód – 50.04.0037.20 | 64mm

# Criativa Puxadores / Mavi

## Criativa Puxadores

Os puxadores estão **disponibilizados de forma avulsa** dentro da biblioteca do parceiro.

### Coleção Brasilidades - Mauá

Cód – 50.04.0041.30 | Branco Pérola  
Cód – 50.04.0041.60 | Champanhe  
Cód – 50.04.0041.38 | Cobre  
Cód – 50.04.0041.03 | Cromado  
Cód – 50.04.0041.26 | Dourado Gold  
Cód – 50.04.0041.41 | Grafite Fosco  
Cód – 50.04.0041.40 | Onix  
Cód – 50.04.0041.20 | Preto Fosco

### Coleção Brasilidades - Quintana

Cód – 50.04.0045.30 | Branco Pérola  
Cód – 50.04.0045.60 | Champanhe  
Cód – 50.04.0045.38 | Cobre  
Cód – 50.04.0045.03 | Cromado  
Cód – 50.04.0045.26 | Dourado Gold  
Cód – 50.04.0045.41 | Grafite Fosco  
Cód – 50.04.0045.40 | Onix  
Cód – 50.04.0045.20 | Preto Fosco

### Coleção Brasilidades - Tupi

Cód – 50.04.0046.30 | Branco Pérola  
Cód – 50.04.0046.60 | Champanhe  
Cód – 50.04.0046.38 | Cobre  
Cód – 50.04.0046.03 | Cromado  
Cód – 50.04.0046.26 | Dourado Gold  
Cód – 50.04.0046.41 | Grafite Fosco  
Cód – 50.04.0046.40 | Onix  
Cód – 50.04.0046.20 | Preto Fosco

# Criativa Puxadores / Mavi

## Mavi

Os puxadores estão **disponibilizados de forma avulsa** dento da biblioteca do parceiro.

### Linha Escandinava – Max 1022

#### Cromado

Cód – 20.16.0001.20 | 96mm

### Linha Escandinava – Max 1074

#### Cromado

Cód – 20.13.0001.20 | 96mm

Cód – 20.13.0002.20 | 128mm

Cód – 20.13.0003.20 | 160mm

Cód – 20.13.0004.20 | 192mm

Cód – 20.13.0005.20 | 256mm

### Linha Escandinava – Lofoten

Cód – 20.27.0080.20 | Cromado

Cód – 20.27.0080.43 | Grafite Fosco

Cód – 20.27.0080.74 | Dourado Brilho

### Linha Escandinava – Mykines

Cód – 20.27.0081.20 | Cromado

Cód – 20.27.0081.43 | Grafite Fosco

Cód – 20.27.0081.74 | Dourado Brilho

# Criativa Puxadores / Mavi

## Mavi

Os puxadores estão **disponibilizados de forma avulsa** dento da biblioteca do parceiro.

### Linha Escandinava – Rondane

#### Grafite Brilho c/ Dourado Red Brilho

Cód – 20.27.0044.41 | Unifuro

Cód – 20.27.0045.41 | 96mm

Cód – 20.27.0046.41 | 128mm

Cód – 20.27.0047.41 | 192mm

### Linha Escandinava – Lyse

#### Inox Polido c/ Zamac Cromado

Cód – 20.24.0001.45 | 96mm

Cód – 20.24.0002.45 | 160mm

Cód – 20.24.0003.45 | 256mm

### Linha Escandinava – Skansen

#### Antique Fosco

Cód – 20.27.0010.65 | 96mm

Cód – 20.27.0011.65 | 128mm

Cód – 20.27.0012.65 | 160mm

Cód – 20.27.0013.65 | 192mm

Cód – 20.27.0014.65 | 224mm

Cód – 20.27.0015.65 | 320mm

# Criativa Puxadores / Mavi

## Mavi

Os puxadores estão **disponibilizados de forma avulsa** dento da biblioteca do parceiro.

### Linha Glow – Kristalle

Cód – 20.27.0073.76 | Dourado Brilho c/ Cristais

Cód – 20.27.0073.77 | Cromado Brilho c/ Cristais

### Linha Glow – Glans

Cód – 20.27.0072.76 | Dourado Brilho c/ Cristais

Cód – 20.27.0072.77 | Cromado Brilho c/ Cristais

### Linha Glow – Radiance

#### Dourado Brilho c/ Cristais

Cód – 20.27.0067.76 | 96mm

Cód – 20.27.0068.76 | 128mm

#### Cromado Brilho c/ Cristais

Cód – 20.27.0067.77 | 96mm

Cód – 20.27.0068.77 | 128mm

# Criativa Puxadores / Mavi

## Mavi

Os puxadores estão **disponibilizados de forma avulsa** dento da biblioteca do parceiro.

### Linha Glow – Lumière

**Dourado Red Brilho c/ Cristais**

Cód – 20.27.0069.73 | Unifuro

Cód – 20.27.0070.73 | 96 mm

Cód – 20.27.0071.73 | 128 mm

### Linha Glow – Esplendor

**Dourado Red Brilho c/ Cristais**

Cód – 20.27.0061.73 | Max 1354 S

Cód – 20.27.0062.73 | Max 1354 L

### Linha Glow – Áurea

**Dourado Red Brilho c/ Cristais**

Cód – 20.27.0060.73 | Unifuro

### Linha Glow – Floris

**Dourado Brilho c/ Cristais**

Cód – 20.27.0075.76 | Unifuro

Cód – 20.27.0077.76 | 126mm

Cód – 20.27.0079.76 | 192mm

# Criativa Puxadores / Mavi

## Mavi

Os puxadores estão **disponibilizados de forma avulsa** dentro da biblioteca do parceiro.

### Linha Modern – Carrossel

#### Cromado

Cód – 22.12.0042 | Unifuro

### Linha Modern – Eclipse

Cód – 22.12.0012 | Cromado

Cód – 22.12.0013 | Branco

Cód – 22.12.0014 | Preto

Cód – 22.12.0029 | Dourado Acetinado

### Linha Modern – Cubo

Cód – 22.12.0038 | Cromado

Cód – 22.12.0039 | Dourado Brilho

Cód – 22.12.0040 | Branco

Cód – 22.12.0041 | Preto

# Criativa Puxadores / Mavi

## Mavi

Os puxadores estão **disponibilizados de forma avulsa** dentro da biblioteca do parceiro.

### Linha Modern – Enlance

#### Preto c/ Dourado Brilho

Cód – 20.27.0001.60 | Unifuro

Cód – 20.27.0002.60 | 96mm

Cód – 20.27.0003.60 | 128mm

Cód – 20.27.0004.60 | 160mm

Cód – 20.27.0005.60 | 192mm

Cód – 20.27.0006.60 | 224mm

Cód – 20.27.0007.60 | 256mm

Cód – 20.27.0008.60 | 288mm

Cód – 20.27.0009.60 | 320mm

#### Dourado Fosco c/ Base Brilho

Cód – 20.27.0001.70 | Unifuro

Cód – 20.27.0002.70 | 96mm

Cód – 20.27.0003.70 | 128mm

Cód – 20.27.0004.70 | 160mm

Cód – 20.27.0005.70 | 192mm

Cód – 20.27.0006.70 | 224mm

Cód – 20.27.0007.70 | 256mm

Cód – 20.27.0008.70 | 288mm

Cód – 20.27.0009.70 | 320mm

# Criativa Puxadores / Mavi

## Mavi

Os puxadores estão **disponibilizados de forma avulsa** dentro da biblioteca do parceiro.

### Linha Modern – Graphique

#### Preto c/ Dourado Brilho

Cód – 20.27.0028.60 | Unifuro

Cód – 20.27.0029.60 | 96mm

Cód – 20.27.0030.60 | 128mm

#### Grafite c/ Dourado Brilho

Cód – 20.27.0028.61 | Unifuro

Cód – 20.27.0029.61 | 96mm

Cód – 20.27.0030.61 | 128mm

### Linha Modern – Jasper

#### Preto c/ Dourado Brilho

Cód – 20.27.0037.60 | 16mm

Cód – 20.27.0038.60 | 32mm

#### Cromado c/ Dourado Brilho

Cód – 20.27.0037.21 | 16mm

Cód – 20.27.0038.21 | 32mm

# Criativa Puxadores / Mavi

## Mavi

Os puxadores estão **disponibilizados de forma avulsa** dentro da biblioteca do parceiro.

### Linha Modern – Ornato

Cód – 22.12.0030 | Cromado

Cód – 22.12.0031 | Grafite

Cód – 22.12.0032 | Preto

Cód – 22.12.0033 | Dourado Acetinado

### Linha Modern – Tríquio

Cód – 22.27.0063.36 | Dourado Brilho c/ Marmorizado

Cód – 22.27.0063.35 | Onix Brilho c/ Marmorizado

### Linha Modern – Quadrum

Cód – 22.12.0034 | Dourado Brilho

Cód – 22.12.0035 | Grafite

Cód – 22.12.0036 | Preto

Cód – 22.12.0037 | Branco

# Criativa Puxadores / Mavi

## Mavi

Os puxadores estão **disponibilizados de forma avulsa** dento da biblioteca do parceiro.

### Linha Vintage – Afrodite

#### Antique Brilho

Cód – 22.23.0002.75 | 85mm

### Linha Vintage – Ártemis

#### Antique Fosco

Cód – 22.27.0024.65 | 96mm

Cód – 22.27.0025.65 | 128mm

### Linha Vintage – Ares

#### Antique Brilho

Cód – 22.23.0003.75 | 85mm

Cód – 22.23.0004.75 | 120mm

### Linha Vintage – Deméter

#### Antique Brilho

Cód – 20.19.0001.75 | Unifuro

Cód – 20.19.0002.75 | 96mm

Cód – 20.19.0003.75 | 128mm

# Criativa Puxadores / Mavi

## Mavi

Os puxadores estão **disponibilizados de forma avulsa** dento da biblioteca do parceiro.

### Linha Vintage – Hades

#### Antique Fosco

Cód – 22.27.0026.65 | 96mm

Cód – 22.27.0027.65 | 128mm

### Linha Vintage – Hera

#### Antique Brilho

Cód – 20.23.0001.75 | Unifuro

### Linha Vintage – Hermes

#### Antique Brilho

Cód – 20.18.0001.75 | Unifuro

Cód – 20.18.0002.75 | 96mm

Cód – 20.18.0003.75 | 128mm

### Linha Vintage – Héstia

#### Antique Fosco

Cód – 20.27.0020.65 | Unifuro

Cód – 20.27.0021.65 | 96mm

Cód – 20.27.0022.65 | 128mm

Cód – 20.27.0023.65 | 192mm

#### Antique Rosé

Cód – 20.27.0020.67 | Unifuro

Cód – 20.27.0021.67 | 96mm

Cód – 20.27.0022.67 | 128mm

Cód – 20.27.0023.67 | 192mm

# Hettich

# Hettich

A biblioteca do Promob Enterprise possui os seguintes itens da Hettich:

- **Gavetas**
  - Gaveta Inno Tech
  - Gaveta Atira
- **Peças para Gavetas**
  - Easys 1
  - Easys 2
  - Easys 3
  - Easys 4
- **Divisores para Gavetas**
  - Divisores Orga Um
  - Divisores Vers
- **Organizadores para Gavetas**
  - Barra transversal
  - Organizador de objetos
  - Organizador flag
  - Organizador de pratos
- **Acessórios para Gavetas**
  - Organizadores
  - Porta facas
  - Porta temperos
  - Porta talher
  - Esteira
  - Barra alta
- **Corrediças**
  - Mad V6 P20
  - Mad V6 Silent
  - Mad V6 Stop
  - Mad 30 P20
  - Mad 30 Silent
  - Mad 30 Stop
  - Mad 25 P20
  - Mad 25 Silent
  - Mas 25 Stop

# Hettich

A biblioteca do Promob Enterprise possui os seguintes itens da Hettich:

- **Dobradiças**

- Sesys
- Intemat

- **Pistões**

- Lift HF
- Lift HL
- Lift HK
- Lift HS
- Lift Pistão
- Lift Barra
- Lift adaptador para alumínio

- **Acessórios Dobradiças**

- Arremates e Adapt
- Calço Sensys
- Calço Intemat

# Hettich

## Gavetas Inno Tech

As gavetas Inno Tech respeitam as **especificações** definidas pela **Hettich** e **utilizam** as **ferragens Inno Tech**. Estarão **disponibilizadas de forma avulsa** dentro da biblioteca do parceiro.

### Gaveta Baixa (80 mm)

Cinza

Cód – 0 037 503 | 470 mm

### Gaveta Alta (160 mm)

Cinza

Cód – 0 037 504 | 470 mm

Para montagem da gaveta interna é necessário utilizar o **conjunto de acessórios** apropriado.

# Hettich

## Gavetas Atira

As gavetas Atira respeitam as **especificações** definidas pela **Hettich** e **utilizam** as **ferragens Atira**.  
Estarão **disponibilizadas de forma avulsa** dentro da biblioteca do parceiro.

### Gaveta Baixa Total com Amortecimento (80 mm)

Cinza

Cód – 0 038 614 | 420 mm

Cód – 0 038 615 | 470 mm

Cód – 0 038 616 | 520 mm

### Gaveta Alta Total com Amortecimento (160 mm)

Cinza

Cód – 0 038 617 | 420 mm

Cód – 0 038 618 | 470 mm

Cód – 0 038 619 | 520 mm

### Gaveta Baixa Total com Push to Open (80 mm)

Cinza

Cód – 0 038 635 | 470 mm

### Gaveta Alta Total com Push to Open (160 mm)

Cinza

Cód – 0 038 636 | 470 mm

Para montagem da gaveta interna é necessário utilizar o **conjunto de acessórios** apropriado.

# Hettich

## Gavetas Atira

As gavetas Atira respeitam as **especificações** definidas pela **Hettich** e **utilizam** as **ferragens Atira**.  
Estarão **disponibilizadas de forma avulsa** dentro da biblioteca do parceiro.

### Gaveta Baixa Parcial com Amortecimento (80 mm)

Cinza

Cód – 0 038 641 | 470 mm

### Gaveta Alta Total com Amortecimento e Vidro (160 mm)

Cinza

Cód – 0 038 668 | 470 mm

Cód – 0 038 669 | 520 mm

### Gaveta Alta Parcial com Amortecimento (160 mm)

Cinza

Cód – 0 038 642 | 470 mm

Para montagem da gaveta interna é necessário utilizar o **conjunto de acessórios** apropriado.

# Hettich

## Peças para Gavetas

As peças para gavetas estão **disponibilizadas de forma avulsa** dentro da biblioteca do parceiro.

### Easys 1

Cód – 5 152 980 009 | até 900 mm

Cód – 5 152 980 009 | maior que 900 mm

### Easys 2

Cód – 5 153 000 008 | até 900 mm

Cód – 5 153 010 003 | maior que 900 mm

### Easys 3

Cód – 5 153 020 009 | até 900 mm

Cód – 5 153 030 004 | maior que 900 mm

### Easys 4

Cód – 5 153 180 006 | até 900 mm

# Hettich

## Divisores para Gavetas

Os divisores para gavetas estão **disponibilizados de forma avulsa** dentro da biblioteca do parceiro.

### Divisores Orga Um Prof 440

#### Branco

Cód – 9 194 920 | 301 - 350 mm  
Cód – 9 194 952 | 351 - 400 mm  
Cód – 9 194 953 | 401 - 450 mm  
Cód – 9 194 958 | 451 - 500 mm  
Cód – 9 194 955 | 501 - 600 mm  
Cód – 9 194 956 | 601 - 700 mm  
Cód – 9 194 957 | 701 - 800 mm  
Cód – 9 194 958 | 801 - 900 mm  
Cód – 9 194 959 | 901 - 1000 mm  
Cód – 9 194 960 | 1091 - 1150 mm

#### Cinza

Cód – 9 194 920 | 301 - 350 mm  
Cód – 9 194 921 | 351 - 400 mm  
Cód – 9 194 922 | 401 - 450 mm  
Cód – 9 194 924 | 501 - 600 mm  
Cód – 9 194 926 | 701 - 800 mm  
Cód – 9 194 927 | 801 - 900 mm  
Cód – 9 194 928 | 901 - 1000 mm  
Cód – 9 194 929 | 1091 - 1150 mm

Podem ser utilizados em gavetas com **laterais em madeira ou metálica**.

# Hettich

## Divisores para Gavetas

Os divisores para gavetas estão **disponibilizados de forma avulsa** dentro da biblioteca do parceiro.

### Divisores Orga Um Prof 520

#### Branco

Cód – 9 194 964 | 301 - 350 mm  
Cód – 9 194 965 | 351 - 400 mm  
Cód – 9 194 966 | 401 - 450 mm  
Cód – 9 194 967 | 451 - 500 mm  
Cód – 9 194 968 | 501 - 600 mm  
Cód – 9 194 969 | 601 - 700 mm  
Cód – 9 194 970 | 701 - 800 mm  
Cód – 9 194 971 | 801 - 900 mm  
Cód – 9 194 972 | 901 - 1000 mm  
Cód – 9 194 973 | 1091 - 1150 mm

#### Cinza

Cód – 9 194 933 | 301 - 350 mm  
Cód – 9 194 934 | 351 - 400 mm  
Cód – 9 194 935 | 401 - 450 mm  
Cód – 9 194 936 | 451 - 500 mm  
Cód – 9 194 937 | 501 - 600 mm  
Cód – 9 194 938 | 601 - 700 mm  
Cód – 9 194 939 | 701 - 800 mm  
Cód – 9 194 940 | 801 - 900 mm  
Cód – 9 194 941 | 901 - 1000 mm  
Cód – 9 194 942 | 1091 - 1150 mm

Podem ser utilizados em gavetas com **laterais em madeira ou metálica.**

# Hettich

## Divisores para Gavetas

Os divisores para gavetas estão **disponibilizados de forma avulsa** dentro da biblioteca do parceiro.

### Divisores Orga Um Prof 520

#### Antrácito

- Cód – 9 194 995 | 301 - 350 mm
- Cód – 9 194 996 | 351 - 400 mm
- Cód – 9 194 997 | 401 - 450 mm
- Cód – 9 194 998 | 451 - 500 mm
- Cód – 9 194 999 | 501 - 600 mm
- Cód – 9 195 000 | 601 - 700 mm
- Cód – 9 195 001 | 701 - 800 mm
- Cód – 9 195 002 | 801 - 900 mm
- Cód – 9 195 003 | 901 - 1000 mm
- Cód – 9 195 004 | 1091 - 1150 mm

Podem ser utilizados em gavetas com **laterais em madeira ou metálica.**

# Hettich

## Divisores para Gavetas

Os divisores para gavetas estão **disponibilizados de forma avulsa** dentro da biblioteca do parceiro.

### Divisores Vers

Cód – 9 194 886 | 207 x 462 mm

Cód – 9 194 887 | 307 x 462mm

Cód – 9 194 888 | 357 x 462 mm

Cód – 9 194 889 | 407 x 462 mm

Cód – 9 194 891 | 507 x 462 mm

Cód – 9 195 892 | 707 x 462 mm

Cód – 9 195 893 | 807 x 462 mm

Cód – 9 195 894 | 901 x 462 mm

# Hettich

## Organizadores para Gavetas

Os organizadores para gavetas estão **disponibilizados de forma avulsa** dentro da biblioteca do parceiro.

### Barra Transversal

Cód – 1 063 078 | 800 mm

Cód – 1 063 682 | 1000 mm

### Org Objetos Inno Tech

Cód – 9 005 269 | 800 mm

Cód – 9 005 271 | 1000 mm

### Divisor Org Obj Atira

**Branco**

Cód – 9 194 620

**Cinza**

Cód – 9 194 618

**Antrácito**

Cód – 9 194 622

# Hettich

## Organizadores para Gavetas

Os organizadores para gavetas estão **disponibilizados de forma avulsa** dentro da biblioteca do parceiro.

### Org Objetos Atira

#### Branco

Cód – 9 194 603 | 600 mm

Cód – 9 211 577 | 800 mm

Cód – 9 194 604 | 900 mm

Cód – 9 211 579 | 1000 mm

Cód – 9 194 605 | 1200 mm

#### Antrácito

Cód – 9 194 608 | 600 mm

Cód – 9 211 580 | 800 mm

Cód – 9 194 609 | 900 mm

Cód – 9 211 581 | 1000 mm

Cód – 9 194 610 | 1200 mm

#### Cinza

Cód – 9 194 598 | 600 mm

Cód – 9 211 574 | 800 mm

Cód – 9 194 599 | 900 mm

Cód – 9 211 576 | 1000 mm

Cód – 9 194 600 | 1200 mm

Utilizado em **gavetas altas** da linha Atira.

# Hettich

## Organizadores para Gavetas

Os organizadores para gavetas estão **disponibilizados de forma avulsa** dentro da biblioteca do parceiro.

### Org Pratos

#### Branco

Cód – 9 194 852 | 600 mm

Cód – 9 194 853 | 800 mm

Cód – 9 194 854 | 900 mm

Cód – 9 194 855 | 1000 mm

Cód – 9 194 856 | 1200 mm

#### Antrácito

Cód – 9 194 861 | 600 mm

Cód – 9 194 862 | 800 mm

Cód – 9 194 863 | 900 mm

Cód – 9 194 864 | 1000 mm

Cód – 9 194 865 | 1200 mm

#### Cinza

Cód – 9 194 843 | 600 mm

Cód – 9 194 844 | 800 mm

Cód – 9 194 845 | 900 mm

Cód – 9 194 846 | 1000 mm

Cód – 9 194 847 | 1200 mm

### Org Flag

Cód – 9 194 871 | 100 mm

Cód – 9 194 869 | 600 mm

Cód – 9 194 870 | 900 mm

# Hettich

## Acessórios para Gavetas

Os acessórios para gavetas estão **disponibilizados de forma avulsa** dento da biblioteca do parceiro.

### Organizador para Orga Um

**Organizador Facas**

Cód – 0 074 430

**Organizador Temperos**

Cód – 0 044 934

Cód – 9 079 207

### Porta Talher Orga Aço

**Cinza**

Cód – 9 194 881

**Antrácito**

Cód – 9 194 883

### Organizador para Orga Madeiras

**Porta Facas**

Cód – 9 209 882

**Porta Temperos**

Cód – 9 209 886

**Porta Talher**

Cód – 9 209 880

Podem ser utilizados em gavetas Inno Tech e Atira.

# Hettich

## Acessórios para Gavetas

Os acessórios para gavetas estão **disponibilizados de forma avulsa** dentro da biblioteca do parceiro.

### Porta Temperos

Cód – 0 080 852 | Saleiro

Cód – 0 080 853 | Pimenta

Cód – 0 080 854 | Temp. Fino

Cód – 0 080 855 | Temp.

Normal

Cód – 0 080 856 | Temp. Médio

Cód – 0 080 857 | Temp. Acrílico

### Barra Alta Gaveta Atira

Cód – 5 160 230 004 | 420 mm

Cód – 5 160 240 003 | 470 mm

Cód – 5 160 250 002 | 520 mm

### Esteira Antideslizante

#### Cinza

Cód – 9 209 533 | 470 mm

Cód – 9 209 536 | 520 mm

#### Antrácito

Cód – 9 209 579 | 470 mm

# Hettich

## Corrediças

As corrediças estão **disponibilizadas de forma avulsa** dentro da biblioteca do parceiro.

### Mad V6 P20

Cód – 0 037 563 | 300 mm  
Cód – 0 037 564 | 350 mm  
Cód – 0 037 565 | 400 mm  
Cód – 0 037 566 | 450 mm  
Cód – 0 037 567 | 500 mm  
Cód – 0 037 568 | 550 mm

### Mad 30 P20

Cód – 0 037 542 | 300 mm  
Cód – 0 037 543 | 350 mm  
Cód – 0 037 544 | 400 mm  
Cód – 0 037 545 | 450 mm  
Cód – 0 037 546 | 500 mm

### Mad V6 Silent

Cód – 0 037 514 | 300 mm  
Cód – 0 037 515 | 350 mm  
Cód – 0 037 516 | 400 mm  
Cód – 0 037 517 | 450 mm  
Cód – 0 037 518 | 500 mm  
Cód – 0 037 519 | 550 mm  
Cód – 0 037 520 | 600 mm

### Mad 30 Silent

Cód – 0 037 521 | 300 mm  
Cód – 0 037 522 | 350 mm  
Cód – 0 037 525 | 400 mm  
Cód – 0 037 524 | 450 mm  
Cód – 0 037 523 | 500 mm  
Cód – 0 037 526 | 550 mm

### Mad V6 Stop

Cód – 0 038 270 | 300 mm  
Cód – 0 037 804 | 350 mm  
Cód – 0 037 805 | 400 mm  
Cód – 0 037 806 | 450 mm  
Cód – 0 037 807 | 500 mm

### Mad V30 Stop

Cód – 0 037 809 | 300 mm  
Cód – 0 037 810 | 350 mm  
Cód – 0 037 811 | 400 mm  
Cód – 0 037 812 | 450 mm  
Cód – 0 037 813 | 500 mm

# Hettich

## Corrediças

As corrediças estão **disponibilizadas de forma avulsa** dentro da biblioteca do parceiro.

### Mad 25 P20

Cód – 5 156 220 009 | 300 mm

Cód – 5 156 230 004 | 350 mm

Cód – 5 156 240 000 | 400 mm

Cód – 5 156 250 005 | 450 mm

Cód – 5 156 260 000 | 500 mm

### Mad 25 Silent

Cód – 5 156 170 001 | 300 mm

Cód – 5 156 180 007 | 350 mm

Cód – 5 156 190 002 | 400 mm

Cód – 5 156 200 008 | 450 mm

Cód – 5 156 210 003 | 500 mm

### Mad 25 Stop

Cód – 5 156 120 004 | 300 mm

Cód – 5 156 130 000 | 350 mm

Cód – 5 156 140 005 | 400 mm

Cód – 5 156 160 006 | 450 mm

Cód – 5 156 170 001 | 500 mm

# Hettich

## Dobradiças

As dobradiças estão **disponibilizadas de forma avulsa** dentro da biblioteca do parceiro.

## Sensys

- Cód – 9 071 205 | Baixa
- Cód – 9 071 206 | Alta
- Cód – 9 071 207 | Super Alta
- Cód – 9 091 400 | BX 95 Portas Grossas
- Cód – 9 091 410 | ALT 95 Portas Grossas
- Cód – 9 071 207 | SUP-ALT 95 Portas Grossas
- Cód – 9 094 270 | BX 110 Portas Finas
- Cód – 9 094 280 | ALT 110 Portas Finas
- Cód – 9 071 207 | SUP-ALT 100 Portas Finas
- Cód – 9 085 167 | W30
- Cód – 9 085 169 | W45
- Cód – 9 085 170 | W90
- Cód – 9 099 540 | 165° Baixa
- Cód – 9 099 550 | 165° Alta

As dobradiças possuem **amortecedor acoplado ao corpo**.

# Hettich

## Dobradiças

As dobradiças estão **disponibilizadas de forma avulsa** dento da biblioteca do parceiro.

## Intermat

Cód – 9 072 320 | Baixa

Cód – 9 072 321 | Alta

Cód – 0 048 052 | Super Alta

Cód – 1 073 298 | 165° Bx

Cód – 9 073 305 | 165° Alta

Cód – 0 033 133 | W30 Baixa

Cód – 0 033 134 | W30 Alta

Cód – 0 033 135 | W45 Baixa

Cód – 0 073 932 | W45 Alta

Cód – 0 033 137 | W90

Cód – 0 033 138 | W-30

Cód – 0 033 139 | W-45

Cód – 0 072 960 | Vidro BX

Cód – 0 072 967 | Vidro Alt

Cód – 0 072 968 | Vidro Sup Alt

# Hettich

## Pistões

Os pistões estão **disponibilizados de forma avulsa** dento da biblioteca do parceiro.

### Lift HF

Cód – 9 079 605 | 440 - 550 mm

Cód – 9 079 607 | 551 - 610 mm

Cód – 9 079 610 | 611 - 700 mm

Cód – 9 079 614 | 701 - 770 mm

Cód – 9 079 615 | 771 - 925 mm

### Lift HL

Cód – 2A-2214 | 277 - 312 mm

Cód – 9 079 597 | 313 - 342 mm

Cód – 9 079 598 | 343 - 372 mm

Cód – 9 079 599 | 372 - 402 mm

Cód – 9 079 600 | 403 - 362 mm

### Lift HK

Cód – 9 079 603 | 276 - 720 mm

### Lift HS

Cód – 9 079 617 | 372 - 688 mm

### Lift Barra

Cód – 9 079 653 | 600 mm

Cód – 9 079 658 | 1200 mm

Cód – 9 079 664 | 1800 mm

### Lift Adapt para Alumínio

Cód – 9 079 601 | HF/HL/HS

Cód – 9 079 709 | HK

# Hettich

## Pistões

Os pistões estão **disponibilizados de forma avulsa** dento da biblioteca do parceiro.

### Lift Pistão

Cód – 9 079 618 | 150N

Cód – 9 079 619 | 200N

Cód – 9 079 622 | 250N

Cód – 9 079 624 | 300N

Cód – 9 079 626 | 350N

Cód – 9 079 628 | 400N

Cód – 9 079 630 | 450N

Cód – 9 079 632 | 500N

Cód – 9 079 635 | 550N

Cód – 9 079 637 | 600N

Cód – 9 079 644 | 650N

Cód – 9 079 645 | 700N

Cód – 9 079 647 | 750N

Cód – 9 079 650 | 800N

Cód – 9 079 651 | 850N

# Hettich

## Acessórios Dobradiças

Os acessórios para dobradiças estão **disponibilizados de forma avulsa** dentro da biblioteca do parceiro.

### Arremates e Adapt

Cód – 9 081 923 | Adapt para Vidro Dob Sensys

Cód – 9 082 614 | Arremate Caneco Sensys

Cód – 9 082 612 | Arremate Corpo Sensys

Cód – 13 300 | Arremate Corpo Intermat

### Calço Sensys

Cód – 9 071 575 | D0

Cód – 9 071 576 | D1.5

Cód – 9 071 577 | D3

### Calço Intermat

Cód – 9 072 322 | D0

Cód – 1 071 606 | D1.5

Cód – 72 985 | D3

Cód – 72 986 | D5

Cód – 72 987 | D8

# Orçamento

# Orçamento

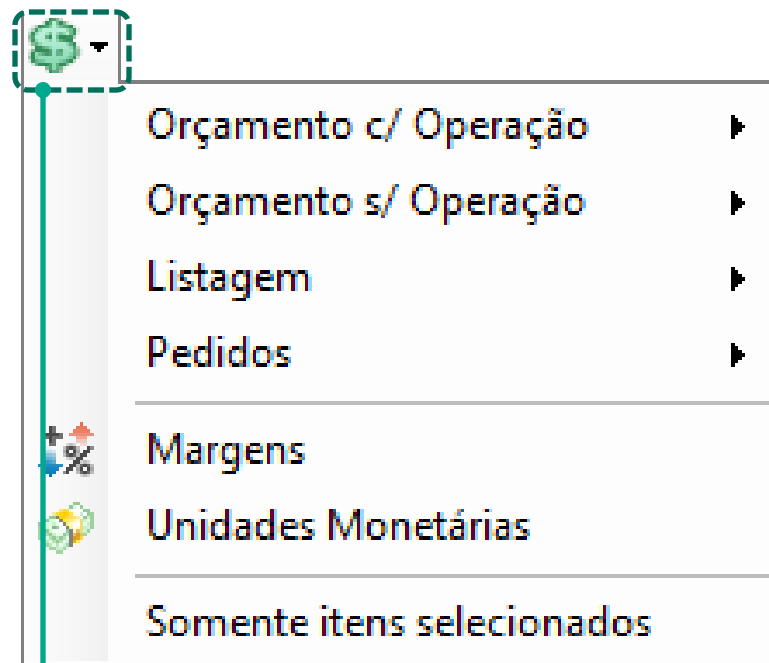

**Listagem:** exibe a lista dos itens inseridos no projeto, sem informação de preços.

**Orçamento:** exibe a lista dos itens inseridos no projeto com seus respectivos preços de venda.

**Orçamento Resumido:** exibe somente o preço do projeto.

# Orçamento

## Listagem / Orçamento Montado



### Projeto - Ambiente 3D

| - Acessórios Fabricados |     |      |               |                                     |                   |
|-------------------------|-----|------|---------------|-------------------------------------|-------------------|
| Item                    | Rep | Qty  | Referência    | Descrição                           | Dimensões         |
| 1                       | 1   | 1 UN | PGOLA02.396   | Puxador Gola p/ Porta 396x50x18mm   | 396 x 50 x 20,5   |
| 4                       | 1   | 1 UN | PGOLA02.396   | Puxador Gola p/ Porta 396x50x18mm   | 396 x 50 x 20,5   |
| 7                       | 1   | 1 UN | PGOLA02.496.5 | Puxador Gola p/ Porta 496.5x50x18mm | 496,5 x 50 x 20,5 |
| 10                      | 1   | 1 UN | PGOLA02.496.5 | Puxador Gola p/ Porta 496.5x50x18mm | 496,5 x 50 x 20,5 |
| 13                      | 1   | 1 UN | PGOLA02.496   | Puxador Gola p/ Porta 496x50x18mm   | 496 x 50 x 20,5   |

| - Cozinhas |     |      |                    |                               |                    |
|------------|-----|------|--------------------|-------------------------------|--------------------|
| Item       | Rep | Qty  | Referência         | Descrição                     | Dimensões          |
| 16         | 1   | 1 UN | 3604.100.50.30.108 | Armário 2 Portas              | 1000 x 500 x 300   |
| 85         | 1   | 1 UN | 2104.50.71.60.108  | Balcão 1 Porta                | 500 x 710 x 600    |
| 164        | 1   | 1 UN | 2202.40.71.60.108  | Balcão 2 Gavetões             | 400 x 710 x 600    |
| 315        | 1   | 1 UN | 7201.18.108        | Frente de Gaveta              | 396 x 351 x 18,5   |
| 322        | 1   | 1 UN | 7201.18.108        | Frente de Gaveta              | 396 x 351 x 18,5   |
| 329        | 1   | 1 UN | 7051.18.108        | Porta Superior Dob Total Gola | 496,5 x 496 x 18,5 |
| 339        | 1   | 1 UN | 7051.18.108        | Porta Superior Dob Total Gola | 496,5 x 496 x 18,5 |

Exibe as informações do módulo **montado**.

# Orçamento

## Listagem / Orçamento Explodido

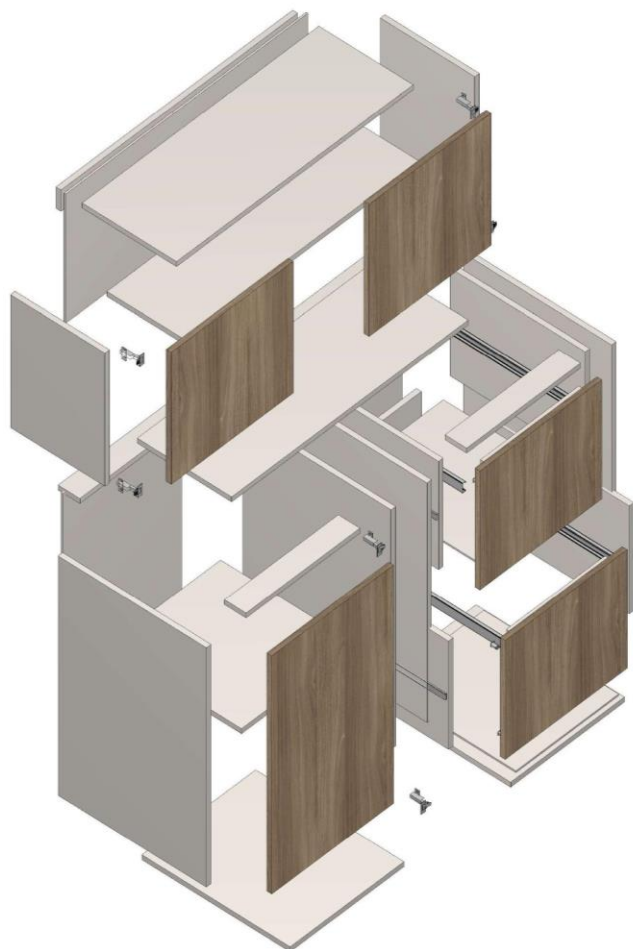

| - Componentes |     |      |            |                                      |                    |
|---------------|-----|------|------------|--------------------------------------|--------------------|
| Item          | Rep | Qty  | Referência | Descrição                            | Dimensões          |
| 10            | 1   | 1 UN | 001.108    | Base Inferior                        | 463 x 18 x 600     |
| 11            | 1   | 1 UN | 001.108    | Base Inferior                        | 363 x 18 x 600     |
| 12            | 1   | 1 UN | 001.108    | Base Inferior                        | 963 x 18 x 300     |
| 13            | 1   | 1 UN | 001.108    | Base Superior                        | 963 x 18 x 300     |
| 92            | 1   | 2 UN | 1005.108   | Contra Frente Gaveta                 | 300,6 x 18 x 271,5 |
| 128           | 1   | 1 UN | 501.108    | Fundo                                | 484 x 6 x 694      |
| 129           | 1   | 1 UN | 501.108    | Fundo                                | 384 x 6 x 694      |
| 130           | 1   | 1 UN | 501.108    | Fundo                                | 984 x 6 x 484      |
| 131           | 1   | 2 UN | 1001.108   | Fundo Gaveta                         | 317,6 x 6 x 550    |
| 139           | 1   | 2 UN | 101.108    | Lateral Direita                      | 710 x 18 x 600     |
| 140           | 1   | 1 UN | 101.108    | Lateral Direita                      | 500 x 18 x 300     |
| 141           | 1   | 2 UN | 1003.108   | Lateral Direita Gaveta               | 550 x 18 x 291     |
| 142           | 1   | 2 UN | 101.108    | Lateral Esquerda                     | 710 x 18 x 600     |
| 143           | 1   | 1 UN | 101.108    | Lateral Esquerda                     | 500 x 18 x 300     |
| 144           | 1   | 2 UN | 1002.108   | Lateral Esquerda Gaveta              | 550 x 18 x 291     |
| 145           | 1   | 2 UN | 1602.108   | Painel Gaveta                        | 316 x 18 x 396     |
| 146           | 1   | 1 UN | 1601.108   | Painel Porta Inferior Dob Total      | 670 x 18 x 496     |
| 147           | 1   | 1 UN | 1601.108   | Painel Porta Superior Dob Total Gola | 461 x 18 x 496,5   |
| 148           | 1   | 1 UN | 1601.108   | Painel Porta Superior Dob Total Gola | 461 x 18 x 496,5   |
| 149           | 1   | 1 UN | 602.108    | Prateleira Interna Móvel 18mm        | 463 x 18 x 549,5   |

Exibe as informações dos componentes do módulo.

# Margens

Margens

Cozinha Banheiro Dormitório Escritório Painéis/Tampos Portas/Frentes Acessórios

| Pedido     |       | Orçamento |       |
|------------|-------|-----------|-------|
| ICMS       | E 0 % | Acréscimo | + 0 % |
| IPI        | + 5 % | Frete     | + 0 % |
| Desconto 1 | - 0 % | Montagem  | + 0 % |
| Desconto 2 | - 0 % |           |       |
| Desconto 3 | - 0 % |           |       |
| Desconto 4 | - 0 % |           |       |
| Desconto 5 | - 0 % |           |       |
| Acréscimo  | + 0 % |           |       |

Grupos Fechar

Margens separadas por **linhas de modulação**.

**Percentuais** (descontos ou acréscimos) sobre o preço da **Fábrica**.

**Percentuais** sobre o preço de **venda dos módulos** (define o preço a ser fornecido para o cliente final).

# Plugins

# Plugins

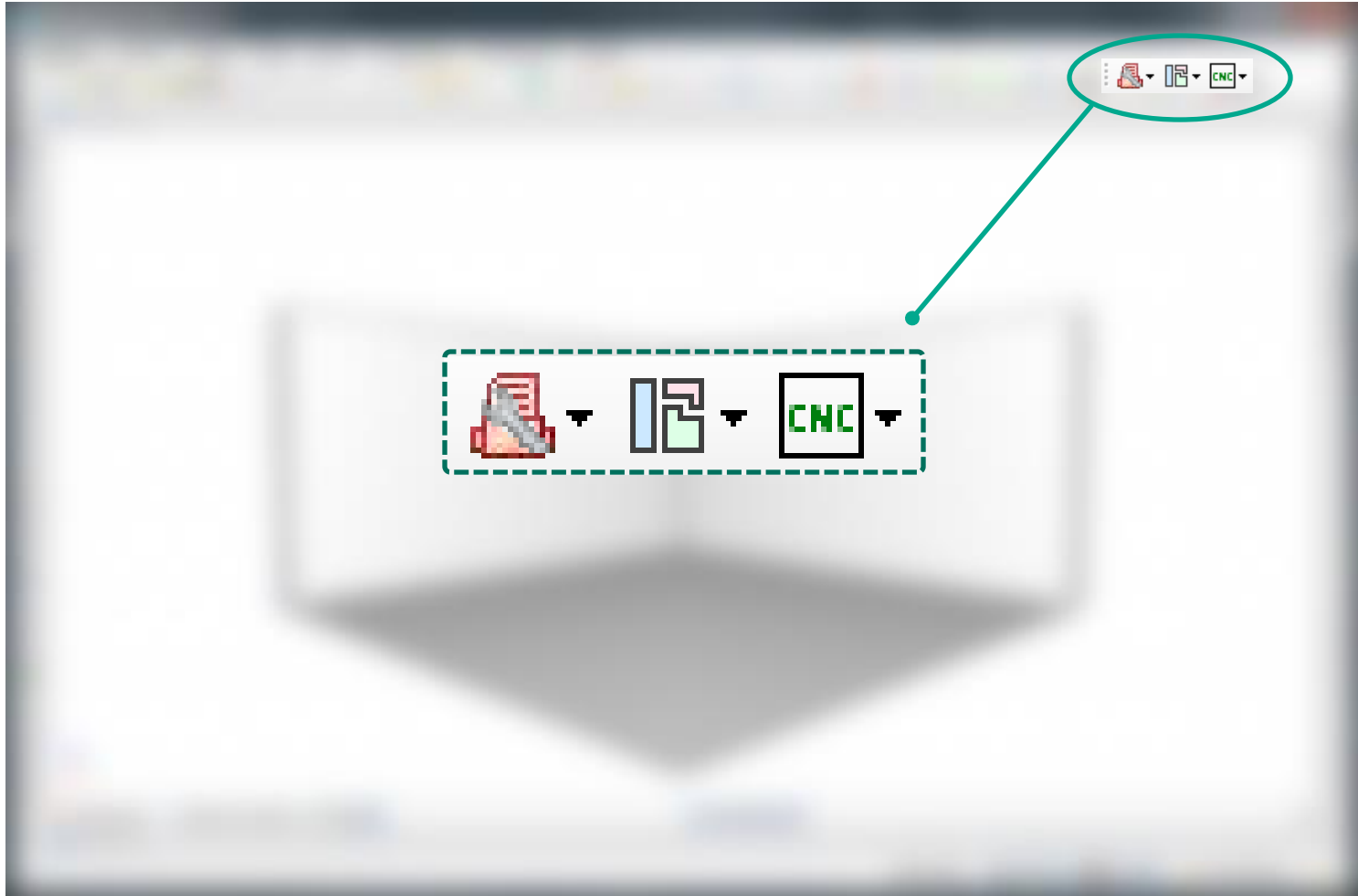

Os **plugins** ficam disponíveis para utilização na barra de ferramentas superior do Promob.

# Plugins

## Builder View



O Plugin Builder View gera a **documentação técnica** do projeto. Ao acessar o plugin é necessário definir um **diretório** para que a documentação (em formato PDF) seja armazenada.

Neste diretório, a documentação é organizada da seguinte forma:

1) Subdiretórios com o detalhamento técnico de cada um dos módulos.

2) Documentos exibindo a explosão de cada módulo.

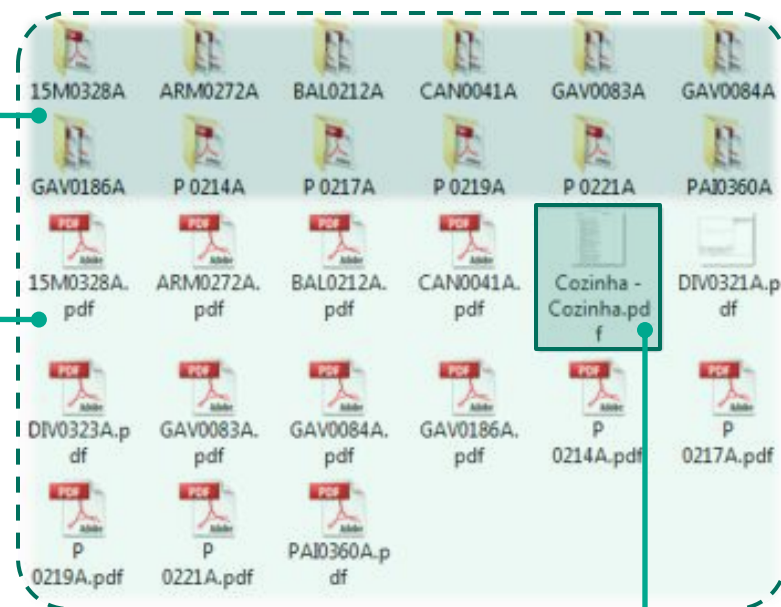

**Relatório do projeto**, com informações de **todos os itens** inseridos no projeto.

# Plugins

## Builder View



1) Documentos exibindo a explosão de cada módulo.

Perspectiva  
do módulo

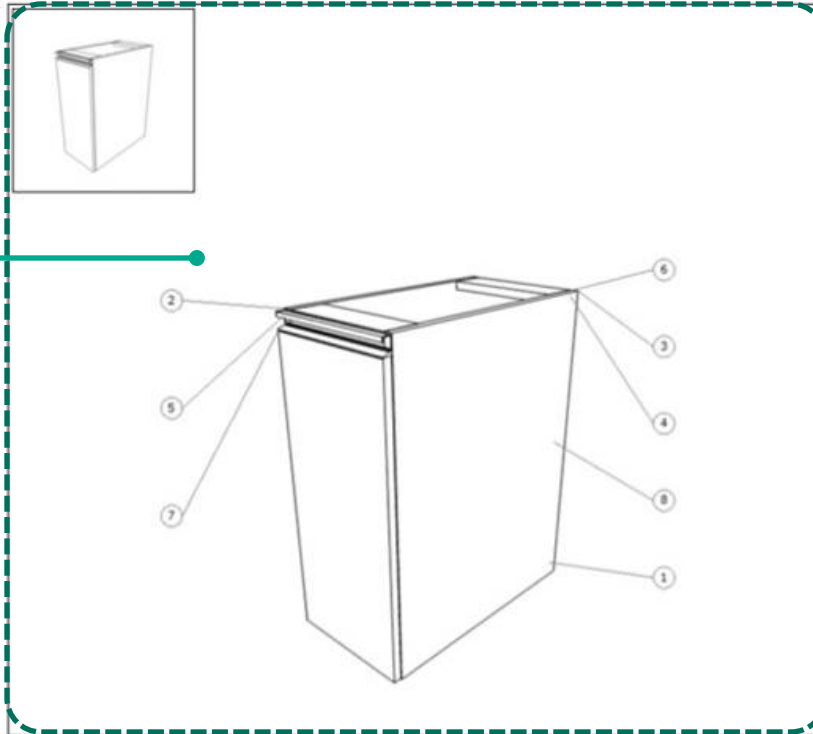

Itens que  
compõem o  
módulo

| Composições |          |                                 |      |
|-------------|----------|---------------------------------|------|
| Item        | Código   | Descrição                       | Qty. |
| 1           | BAS1050A | Base Inferior                   | 1    |
| 2           | LAT1051A | Lateral Esquerda                | 1    |
| 3           | LAT1052A | Lateral Direita                 | 1    |
| 4           | FUN1053A | Fundo                           | 1    |
| 5           | TRA1054A | Travessa Frontal                | 1    |
| 6           | TRA1055A | Travessa                        | 1    |
| 7           | PAI1072A | Painel Porta Inferior Dob Total | 1    |
| 8           | PRA1077A | Prateleira Interna Móvel 18mm   | 1    |

| Ferragens                   |       |    |
|-----------------------------|-------|----|
| Descrição                   | Qty.  | UN |
| Cavilha 8X30                | 10    | UN |
| Dobradiça Reta              | 2     | UN |
| Haste p/ Minifix            | 8     | UN |
| Perfil Puxador Gola         | 0,296 | M  |
| Suporte Pino p/ Prateleira  | 4     | UN |
| Tamborfix p/ 18/25mm        | 8     | UN |
| Tapa Furo p/ Minifix Branco | 8     | UN |

Legenda

|  |                  |          |                       |
|--|------------------|----------|-----------------------|
| <b>promob studio</b>                             |                  | Cliente: | Ambiente: Ambiente 3D |
| Data: 15/05/2018                                 | Referência: 2104 |          |                       |
| Título/Nome: <b>Balcão 1 Porta (300x720x550)</b> |                  |          |                       |
| Código: <b>BAL1082A</b>                          | Página:          |          | <b>1/1</b>            |

Cada arquivo armazena **informação técnica** dos itens que compõem o **módulo** (lateral, base, fundo, etc).

# Plugins

## Builder View



1) Documentos exibindo a explosão de cada módulo.

Módulo  
explodido

Composições

| Item | Código   | Descrição               | Qtd. |
|------|----------|-------------------------|------|
| 1    | BAS1482A | Base Inferior           | 1    |
| 2    | LAT1482A | Lateral Esquerda        | 1    |
| 3    | LAT1482A | Lateral Direita         | 1    |
| 4    | FUN1482A | Fundo                   | 1    |
| 5    | TRA1484A | Travessa Frontal        | 1    |
| 6    | TRA1482A | Travessa                | 1    |
| 7    | PAR1488A | Panel Gaveta            | 1    |
| 8    | GAV1482A | Travessa Gaveta         | 1    |
| 9    | GAV1487A | Centro Frente Gaveta    | 1    |
| 10   | GAV1486A | Lateral Esquerda Gaveta | 1    |
| 11   | GAV1490A | Lateral Direita Gaveta  | 1    |
| 12   | GAV1506A | Fundo Gaveta            | 1    |
| 13   | PAR1521A | Panel Gaveta            | 1    |
| 14   | GAV1525A | Travessa Gaveta         | 1    |
| 15   | GAV1530A | Centro Frente Gaveta    | 1    |
| 16   | GAV1531A | Lateral Esquerda Gaveta | 1    |
| 17   | GAV1532A | Lateral Direita Gaveta  | 1    |
| 18   | GAV1533A | Fundo Gaveta            | 1    |

Ferragens

| Descrição                   | Qtd.  | Un. |
|-----------------------------|-------|-----|
| Carinha ØX30                | 18    | Un. |
| Moletim p/ Moletim          | 24    | Un. |
| Parafuso p/ Frente Falsa    | 8     | Un. |
| Parafuso Passador Gola      | 0,762 | M   |
| Tamborão p/ 18/20mm         | 24    | Un. |
| Tapa Furo p/ Moletim Branco | 24    | Un. |
| Tolerância Total 300mm      | 1     | Un. |

Legenda

promob studio

Balcão 2 Gavetões (400x720x550)

GAV1552A 1/1

Itens que  
compõem o  
módulo

Cada arquivo armazena **informação técnica** dos itens que compõem o **módulo** (lateral, base, fundo, etc).

# Plugins

## Builder View



2) Subdiretórios com o detalhamento técnico de cada um dos módulos.

Desenho técnico do componente

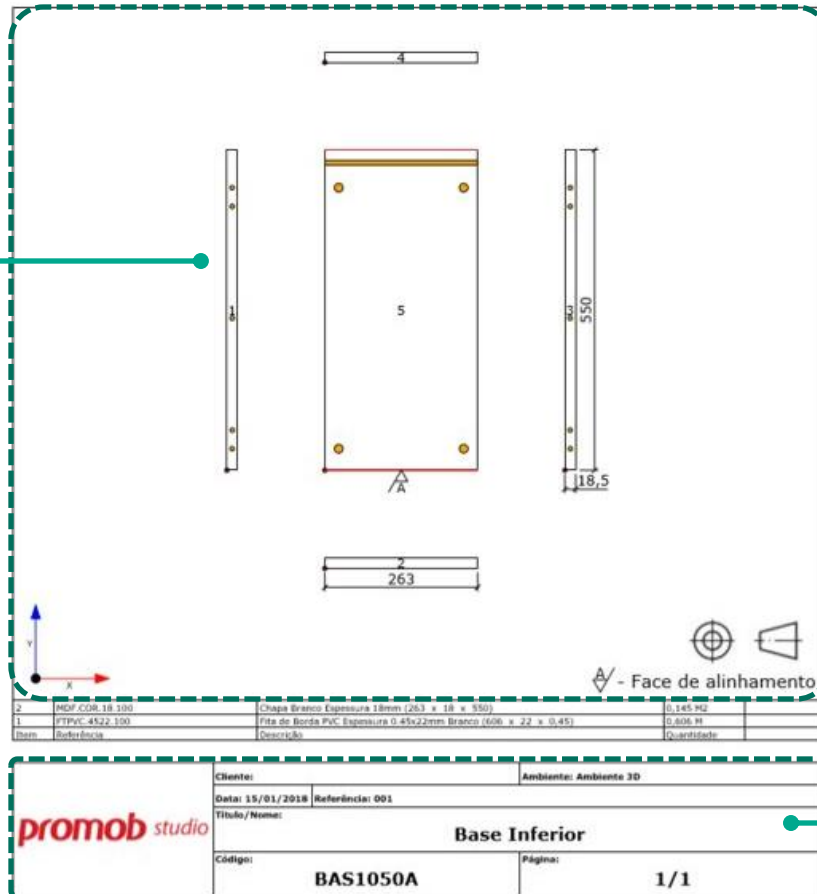

Posição e dimensão de furos e rasgos

| Furação |     |       |       |       |
|---------|-----|-------|-------|-------|
| Face 1  |     |       |       |       |
| X       | Y   | Prof: | Diam: |       |
| 9       | 37  | 24    | 8     |       |
| 9       | 485 | 24    | 8     |       |
| 9,25    | 69  | 24    | 8     |       |
| 9,25    | 261 | 24    | 8     |       |
| 9,25    | 453 | 24    | 8     |       |
| Face 5  |     |       |       |       |
| X       | Y   | Prof: | Diam: |       |
| 24      | 37  | 13,5  | 15    |       |
| 24      | 485 | 13,5  | 15    |       |
| 239     | 37  | 13,5  | 15    |       |
| 239     | 485 | 13,5  | 15    |       |
| Face 3  |     |       |       |       |
| X       | Y   | Prof: | Diam: |       |
| 9,25    | 453 | 24    | 8     |       |
| 9,25    | 261 | 24    | 8     |       |
| 9,25    | 69  | 24    | 8     |       |
| 9,5     | 485 | 24    | 8     |       |
| 9,5     | 37  | 24    | 8     |       |
| Rasgos  |     |       |       |       |
| Face 5  |     |       |       |       |
| Y       | X1  | X2    | Larg: | Prof: |
| 527,75  | 0   | 263   | 7     | 11    |

Legenda

Cada arquivo armazena **informação técnica** dos itens que compõem o **módulo** (lateral, base, fundo, etc).

# Plugins

## Builder View



### Representação Gráfica do Componente:

- Pontos cinzas: furos
- Pontos vermelhos: ponto zero da face
- Linha cinza: rasgo
- Seta dupla: sentido do veio
- Seta A: face de alinhamento
- Seta B: fita de borda
- Número: identificação da face

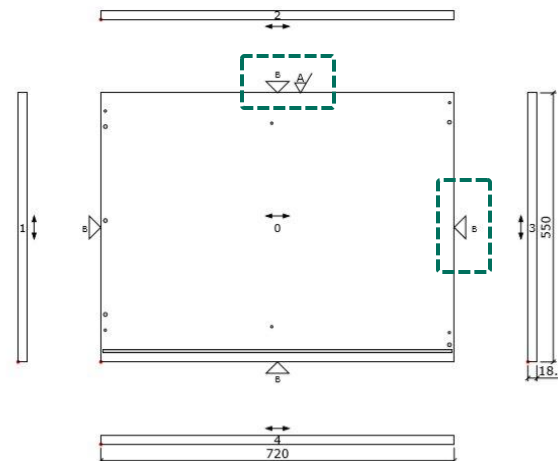

|      |                |   |            |  |
|------|----------------|---|------------|--|
|      | MDF.COR.18.100 | Chapa Branco Espessura 18mm (760 x 18 x 550)                    | 0.418 M2   |  |
| B1   | FTPVC.4522.100 | Fita de Borda PVC Espessura 0.45x22mm Branco (2780 x 22 x 0,45) | 2.78 M     |  |
| Item | Referência     | Descrição   | Quantidade |  |

Referência, descrição (nome, acabamento, dimensões) e quantidade de chapa e fita de borda.

- A dimensão da **chapa** é exibida com o desconto da fita de borda e acréscimo de Sobre Corte.
- A dimensão da **fita de borda** é exibida com o valor do Sobre Corte.

# Plugins

## Otimizador de Corte

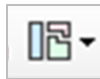

O Plugin Otimizador de Corte é responsável por planejar o **corte da chapa** de acordo com os materiais e espessuras utilizados no projeto e gerar **etiquetas** a partir de informações importadas do projeto. As informações sobre a chapa (acabamento, espessura) são automaticamente exportadas do projeto para o **Otimizador**.

Promob Cut Pro - 1.1.0.5

Arquivo Principal

Imprimir Novo Item Remover Item Novo Filho Reverter Item Novo Projeto Remover Projeto Importar Otimizado Atualizar Usar sobras Salvar sobras

Ferramentas Edição de Itens Projetos Plano de Corte

Promob Cut Pro

Plano de Produção

Projetos: (1)

Plano de Corte

Lista de Compras

Cadastros

Cores.Branco - MDF - 15 (3) Branco - MDF - 6 (1)

Preview de Corte Lista de Corte

Corte 1

Corte 2

Peças: 20 Cortes: 28 Aproveitamento: 95.5% Deslocamento da Serra: 21.94m

O fornecedor da tecnologia é responsável por prestar o **suporte de dúvidas de utilização**.

# Plugins

## Máquinas



O Plugin **Máquinas** gera os arquivos que são interpretados pelas máquinas.

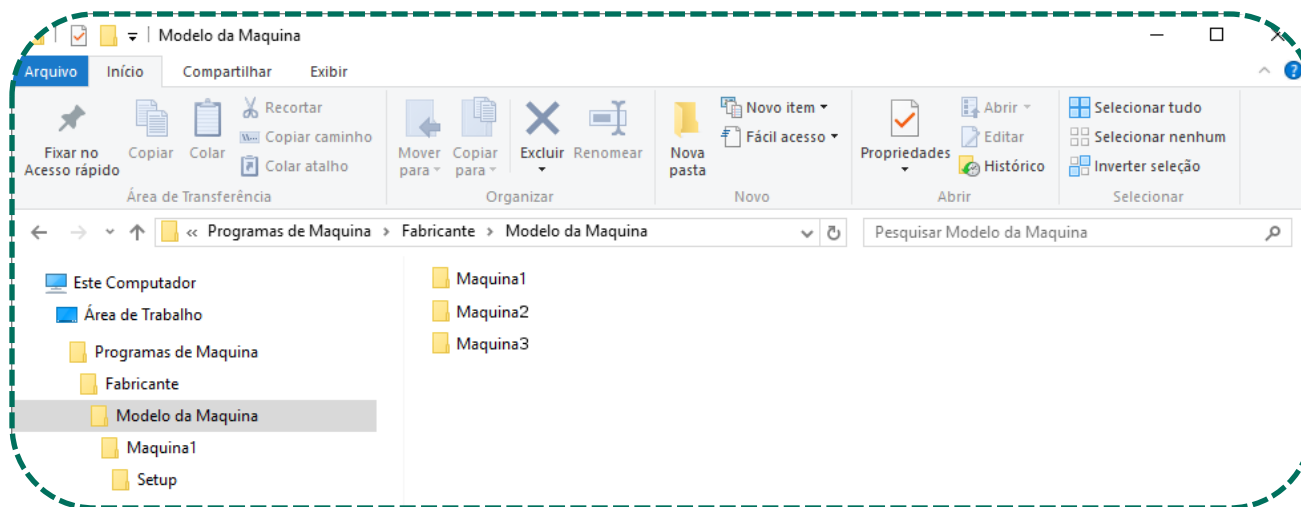
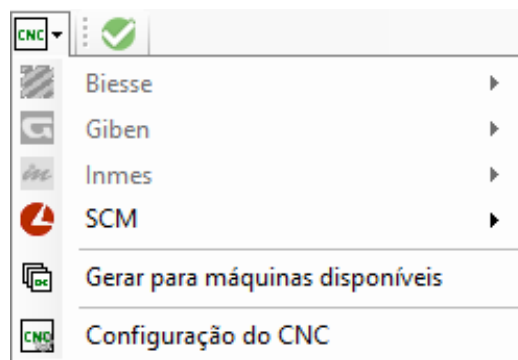

**CNC** significa **Controle Numérico Computadorizado** e é utilizado para **automatizar tarefas** como corte, fresamento, perfuração e esculpimento.

# Plugins

## Relatórios

Os relatórios são responsáveis por apresentar **lista de itens** dos projetos de acordo com a necessidade de visualização do cliente.

The image shows a software interface with a report menu and a file explorer window. The report menu is open, showing a list of report types. A dashed green box highlights the first seven items in the menu. A line connects this box to the 'Relatórios' folder in the file explorer below. The file explorer shows a table of files and folders.

| Nome              | Status | Data de modificação | Tipo                   | Tamanho |
|-------------------|--------|---------------------|------------------------|---------|
| Desenhos          | ✓      | 07/08/2024 13:40    | Pasta de arquivos      |         |
| Relatórios        | ✓      | 07/08/2024 13:40    | Pasta de arquivos      |         |
| Projeto - Cozinha | ✓      | 05/08/2024 16:02    | Microsoft Edge PDF ... | 32 KB   |

# Plugins

## Relatório para compra de materiais

|                      |  |                             |                    |
|----------------------|--|-----------------------------|--------------------|
| <b>promob studio</b> | <b>Empresa:</b>  |                             |                    |
|                      | <b>Cliente:</b>  | <b>Projeto: Ambiente 3D</b> |                    |
|                      | <b>Arquivo: tmpD392.promob</b>                         | <b>Data: 15/01/2018</b>     | <b>Página: 1/1</b> |
|                      | <b>Título/Nome: Relatório para compra de materiais</b> |                             |                    |

| Referência     | Descrição                                    | Qtd.   | UN |
|----------------|--|--------|----|
| CAV            | Cavilha 8X30                                 | 10     | UN |
| MDF.COR.18.100 | Chapa Branco Espessura 18mm                  | 1,5003 | M2 |
| MDF.COR.6.100  | Chapa Branco Espessura 6mm                   | 0,2703 | M2 |
| DOBT           | Dobradiça Reta                               | 2      | UN |
| FTPVC.4522.100 | Fita de Borda PVC Espessura 0.45x22mm Branco | 11,579 | M  |
| PARMF          | Haste p/ Minifix                             | 8      | UN |
| PGOLA02C       | Perfil Puxador Gola                          | 0,396  | M  |
| PRE81          | Prego 8x1                                    | 17     | UN |
| PINMET         | Suporte Pino p/ Prateleira                   | 4      | UN |
| TMF18          | Tamborfix p/ 18/25mm                         | 8      | UN |
| TFMF.100       | Tapa Furo p/ Minifix Branco                  | 8      | UN |

O relatório exibirá as informações dos **itens comprados** no ambiente.

# Plugins

## Relatório de fabricação por componentes

|   |   |                      |             |
|---|---|----------------------|-------------|
|  | Empresa:  |                      |             |
|   | Cliente:  | Projeto: Ambiente 3D |             |
|   | Arquivo: tmpD392.promob                                     | Data: 15/01/2018     | Página: 1/1 |
|   | Título/Nome: <b>Relatório de fabricação por componentes</b> |                      |             |

| <b>Bases</b>       |            |                               |                  |      |    |          |
|--------------------|------------|-------------------------------|------------------|------|----|----------|
| Código             | Referência | Descrição                     | Medida           | Qtd. | UN | Usado em |
| BAS1951A           | 001.100    | Base Inferior                 | 363 x 18 x 550   | 1    | UN | BAL1983A |
| <b>Fundos</b>      |            |                               |                  |      |    |          |
| Código             | Referência | Descrição                     | Medida           | Qtd. | UN | Usado em |
| FUN1954A           | 501.100    | Fundo                         | 384 x 6 x 704    | 1    | UN | BAL1983A |
| <b>Laterais</b>    |            |                               |                  |      |    |          |
| Código             | Referência | Descrição                     | Medida           | Qtd. | UN | Usado em |
| LAT1952A           | 101.100    | Lateral Esquerda              | 720 x 18 x 550   | 1    | UN | BAL1983A |
| LAT1953A           | 101.100    | Lateral Direita               | 720 x 18 x 550   | 1    | UN | BAL1983A |
| <b>Prateleiras</b> |            |                               |                  |      |    |          |
| Código             | Referência | Descrição                     | Medida           | Qtd. | UN | Usado em |
| PRA1978A           | 602.100    | Prateleira Interna Móvel 18mm | 363 x 18 x 499,5 | 1    | UN | BAL1983A |
| <b>Travessas</b>   |            |                               |                  |      |    |          |
| Código             | Referência | Descrição                     | Medida           | Qtd. | UN | Usado em |
| TRA1956A           | 301.100    | Travessa                      | 363 x 18 x 80    | 1    | UN | BAL1983A |
| PRA1978A           | 602.100    | Prateleira Interna Móvel 18mm | 363 x 18 x 499,5 | 1    | UN | BAL1983A |

O relatório exibirá **todos os componentes** no ambiente, agrupados pelos respectivos grupos, desconsiderando o módulo pai.

# Plugins

## Relatório de fabricação por módulo

|                      |  |                      |             |  |
|----------------------|--|----------------------|-------------|--|
| <b>promob</b> studio | Empresa:   |                      |             |  |
|                      | Cliente:   | Projeto: Ambiente 3D |             |  |
|                      | Arquivo: tmpD392.promob                                | Data: 15/01/2018     | Página: 1/1 |  |
|                      | Título/Nome: <b>Relatório de fabricação por módulo</b> |                      |             |  |

### BAL1983A - Balcão 1 Porta

|   | Código   | Referência | Descrição                       | Medida           | Qtd. | UN |
|---|----------|------------|---------------------------------|------------------|------|----|
|  | BAS1951A | 001.100    | Base Inferior                   | 363 x 18 x 550   | 1    | UN |
|   | FUN1954A | 501.100    | Fundo                           | 384 x 6 x 704    | 1    | UN |
|   | LAT1952A | 101.100    | Lateral Esquerda                | 720 x 18 x 550   | 1    | UN |
|   | LAT1953A | 101.100    | Lateral Direita                 | 720 x 18 x 550   | 1    | UN |
|   | PAI1973A | 1601.100   | Painel Porta Inferior Dob Total | 680 x 18 x 396   | 1    | UN |
|   | PRA1978A | 602.100    | Prateleira Interna Móvel 18mm   | 363 x 18 x 499,5 | 1    | UN |
|   | TRA1955A | 201.100    | Travessa Frontal                | 363 x 18 x 80    | 1    | UN |
|   | TRA1956A | 301.100    | Travessa                        | 363 x 18 x 80    | 1    | UN |

O relatório exibirá os **módulos pais**, com imagens dos mesmos, mostrando os detalhes dos **filhos**.

# Plugins

## Relatório para separação de almoxarifado

|                      |  |                      |             |  |
|----------------------|--|----------------------|-------------|--|
| <b>promob</b> studio | Empresa:   |                      |             |  |
|                      | Cliente:   | Projeto: Ambiente 3D |             |  |
|                      | Arquivo: tmpD392.promob                                      | Data: 15/01/2018     | Página: 1/1 |  |
|                      | Título/Nome: <b>Relatório para separação de almoxarifado</b> |                      |             |  |

| Referência | Descrição                   | Qtd.  | UN |
|------------|-----------------------------|-------|----|
| CAV        | Cavilha 8X30                | 10    | UN |
| DOBT       | Dobradiça Reta              | 2     | UN |
| PARMF      | Haste p/ Minifix            | 8     | UN |
| PGOLA02C   | Perfil Puxador Gola         | 0,396 | M  |
| PINMET     | Suporte Pino p/ Prateleira  | 4     | UN |
| TFMF.100   | Tapa Furo p/ Minifix Branco | 8     | UN |
| TMF18      | Tamborfix p/ 18/25mm        | 8     | UN |

O relatório exibirá **todos os itens de almoxarifado** no ambiente.

# Plugins

## Relatório de bordas

|                      |   |                      |             |
|----------------------|---|----------------------|-------------|
| <b>promob</b> studio | Empresa:                                |                      |             |
|                      | Cliente:                                | Projeto: Ambiente 3D |             |
|                      | Arquivo: tmpD392.promob                 | Data: 15/01/2018     | Página: 1/1 |
|                      | Título/Nome: <b>Relatório de bordas</b> |                      |             |

| Código   | Descrição                       | Medida           | Borda               |
|----------|---------------------------------|------------------|---------------------|
| BAS1951A | Base Inferior                   | 363 x 18 x 550   | 363+363             |
| LAT1952A | Lateral Esquerda                | 720 x 18 x 550   | 720+720 550+550     |
| LAT1953A | Lateral Direita                 | 720 x 18 x 550   | 720+720 550+550     |
| PAI1973A | Painel Porta Inferior Dob Total | 680 x 18 x 396   | 680+680 396         |
| PRA1978A | Prateleira Interna Móvel 18mm   | 363 x 18 x 499,5 | 363+363 499,5+499,5 |
| TRA1955A | Travessa Frontal                | 363 x 18 x 80    | 363+363             |
| TRA1956A | Travessa                        | 363 x 18 x 80    | 363+363             |

O relatório exibirá **todas as peças no ambiente que possuem bordas** e a quantidade de cada uma.

# Plugins

## Relatório de tamburatos

|                      |  |                      |             |  |
|----------------------|--|----------------------|-------------|--|
| <b>promob</b> studio | Empresa:                                     |                      |             |  |
|                      | Cliente:                                     | Projeto: Ambiente 3D |             |  |
|                      | Arquivo: tmp5175.promob                      | Data: 09/07/2020     | Página: 1/1 |  |
|                      | Título/ Nome: <b>Relatório de tamburatos</b> |                      |             |  |

| Cód      | Descrição  | Medida de corte | Medida                                      | Qtd.             | UN             |
|----------|--|-----------------|---|------------------|----------------|
| TAM0970A | <b>Tamburato</b><br>Fita de Borda ABS Espessura 0.45x64mm Branco |                 | <b>2750 x 40 x 1850</b><br>9360 x 64 x 0,45 | <b>1</b><br>9,36 | <b>UN</b><br>M |

O relatório exibirá as informações referentes aos **tamburatos e seus respectivos itens** que compõem o tamburato presente no ambiente.

# Plugins

## Relatório de itens montados

|                      |   |                      |             |
|----------------------|---|----------------------|-------------|
| <b>promob</b> studio | Empresa:  |                      |             |
|                      | Cliente:  | Projeto: Ambiente 3D |             |
|                      | Arquivo: tmp5175.promob                         | Data: 09/07/2020     | Página: 1/1 |
|                      | Título/Nome: <b>Relatório de itens montados</b> |                      |             |

| Cód             | Descrição                | Medida                 | Qtd.     | UN        | Usado em        |
|-----------------|--------------------------|------------------------|----------|-----------|-----------------|
| <b>GAV0214A</b> | <b>Balcão 2 Gavetões</b> | <b>400 x 720 x 550</b> | <b>1</b> | <b>UN</b> | <b>GAV0214A</b> |
| BAS0132A        | Base Inferior            | 363 x 18 x 550         | 1        | UN        |                 |
| FUN0135A        | Fundo                    | 384 x 6 x 704          | 1        | UN        |                 |
| LAT0133A        | Lateral Esquerda         | 720 x 18 x 550         | 1        | UN        |                 |
| LAT0134A        | Lateral Direita          | 720 x 18 x 550         | 1        | UN        |                 |
| PAD0144A        | Gaveta Telescópica       | 396 x 356 x 500        | 1        | UN        |                 |
| PAD0182A        | Gaveta Telescópica       | 396 x 356 x 500        | 1        | UN        |                 |
| TRA0136A        | Travessa Frontal         | 363 x 18 x 100         | 1        | UN        |                 |
| TRA0137A        | Travessa Traseira        | 363 x 18 x 100         | 1        | UN        |                 |

O relatório exibirá todos os **itens montados** no ambiente.

# Especificações Técnicas

# Especificações Técnicas

## Travessas

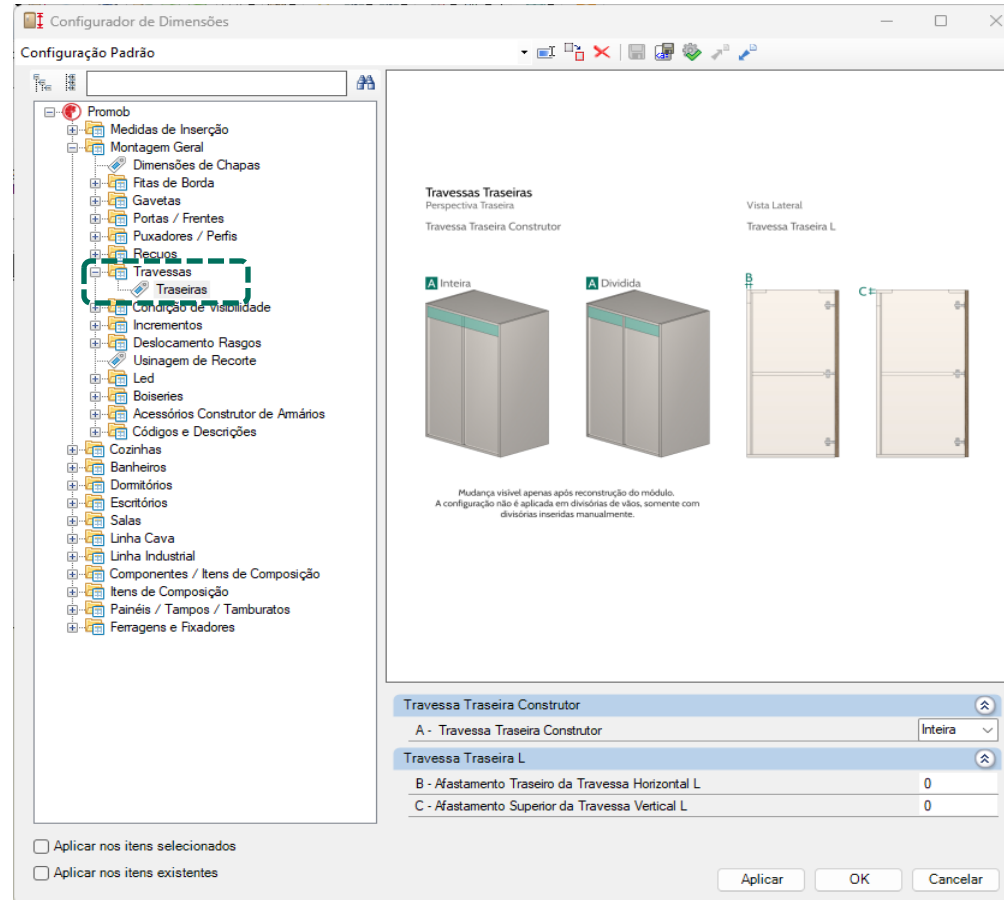

As **travessas** serão definidas através do **Configurador de Dimensões**.

# Especificações Técnicas

## Travessas

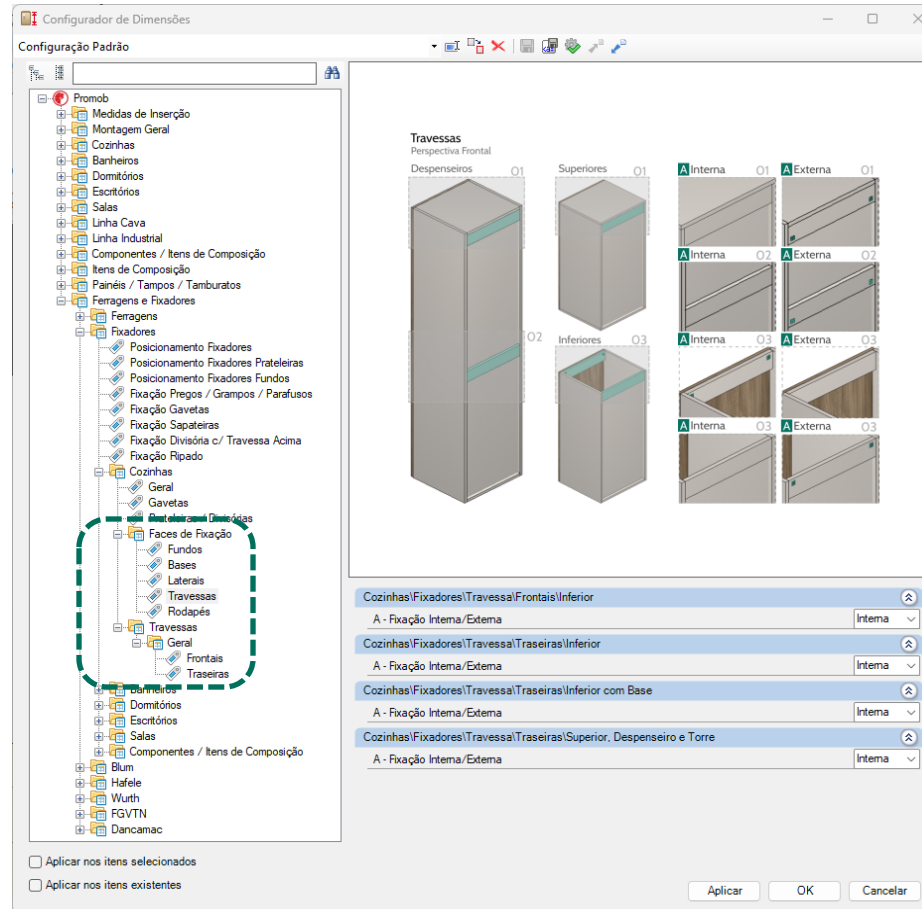

O caminho mostrado acima é o mesmo para as demais linhas de modulação: Banheiros, Dormitórios e Escritórios.

# Especificações Técnicas

## Rodapés – Módulos de Cozinhas



Recuo  
Frontal do Rodapé

Altura do Rodapé

Configurador de Dimensões

Configuração Padrão

Externas

Vista Lateral Vista Frontal Vista Lateral

Altos

Inferiores

Superiores

Cozinhas/Dimensões Externas/Altos

|                                 |      |
|---------------------------------|------|
| A - Despenseiros - Altura       | 1350 |
| A - Torres - Altura             | 2200 |
| B - Despenseiros - Profundidade | 550  |

Cozinhas/Dimensões Externas/Inferiores

|                       |     |
|-----------------------|-----|
| A - Altura            | 760 |
| A - Estrados - Altura | 150 |
| B - Profundidade      | 550 |

Cozinhas/Dimensões Externas/Rodapés

|                   |     |
|-------------------|-----|
| C - Altura        | 150 |
| D - Recuo Frontal | 70  |

Cozinhas/Dimensões Externas/Superiores

|                                      |     |
|--------------------------------------|-----|
| A - Altura                           | 650 |
| A - Altura Basculante Paralelo       | 430 |
| B - Profundidade                     | 350 |
| B - Profundidade Basculante Paralelo | 350 |

Cozinhas/Dimensões Externas/Tampos

|                                 |    |
|---------------------------------|----|
| E - Avanço do Tampo             | 20 |
| F - Espessura da Chapa de Tampo | 25 |

Aplicar nos itens selecionados  
 Aplicar nos itens existentes

Aplicar OK Cancelar

Os rodapés serão definidos através do **Configurador de Dimensões**.

# Especificações Técnicas

## Rodapés – Módulos de Dormitórios

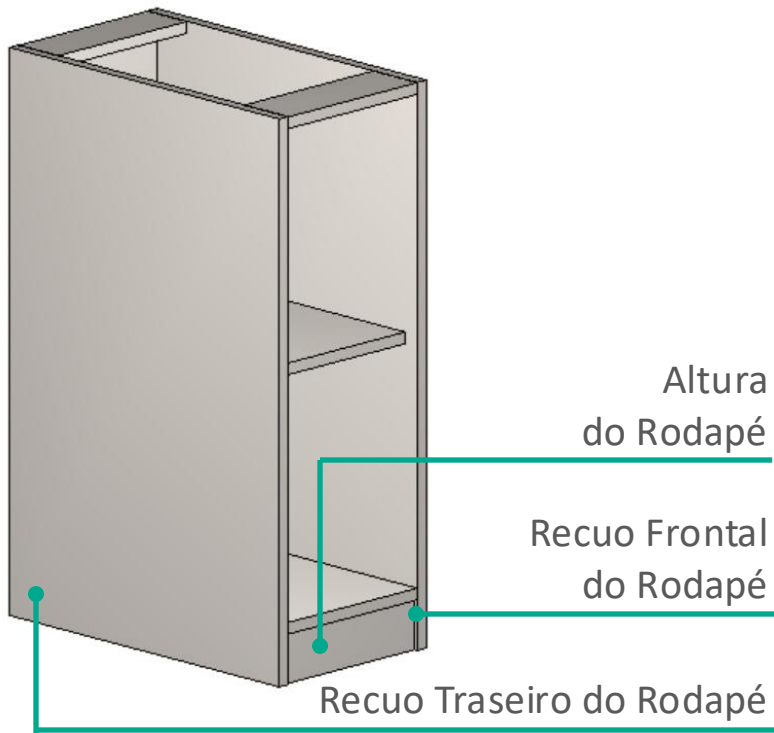

Configurador de Dimensões

Configuração Padrão

Externas

Vista Lateral Vista Frontal Bancadas Baú

Deslizantes/ Giro

Mesa de Cabeceira

Vista Lateral

Mesa de Cabeceira Bancadas Baú

Dormitórios/Dimensões Externas/Armários

A - Altura 2000

Dormitórios/Dimensões Externas/Armários Superiores

A - Altura 650

Dormitórios/Dimensões Externas/Bancadas

A - Altura 760

B - Profundidade 550

C - Avanço do tempo 20

Dormitórios/Dimensões Externas/Baú

A - Altura 400

B - Profundidade 400

Dormitórios/Dimensões Externas/Deslizantes Externas c/ Divisória Interna

B - Profundidade 650

Dormitórios/Dimensões Externas/Deslizantes Internas

B - Profundidade 650

Dormitórios/Dimensões Externas/Deslizantes Internas c/ Divisória Interna

Aplicar nos itens selecionados

Aplicar nos itens existentes

Aplicar OK Cancelar

Os rodapés serão definidos através do **Configurador de Dimensões**.

# Especificações Técnicas

## Puxador Gola



Altura  
do Puxador Gola

Configurador de Dimensões

Configuração Padrão

Promob

- Medidas de Inserção
- Montagem Geral
  - Dimensões de Chapas
  - Fitas de Borda
  - Gavetas
  - Portas / Frontes
  - Puxadores / Perfis
    - Perfis Portas Alumínio
    - Portas Alumínio Orçamento
    - Puxador Gola**
    - Puxador Versatile
    - Puxador Uline
    - Perfil Y
    - Puxador Perfil
  - Recuos
  - Travessas
  - Condição de Visibilidade
  - Incrementos
  - Deslocamento Rasgos
  - Usinagem de Recorte
  - Led
  - Boiseries
  - Acessórios Construtor de Armários
  - Códigos e Descrições
- Cozinhas
- Banheiros
- Dormitórios
- Escritórios
- Salas
- Linha Cava
- Linha Industrial
- Componentes / Itens de Composição
- Itens de Composição
- Painéis / Tampos / Tamburatos
- Ferragens e Fixadores

Puxador Gola

Vista Frontal Vista Lat. Vista Frontal Vista Superior Vista Frontal Vista Lat. Vista Frontal

Porta Gola Horizontal O1 Vertical O1 O1 O3 O4

Porta Gola Alumínio Horizontal O2 Vertical O2 O3 O4

A B C D E

Puxador

|   |     |
|---|-----|
| A - Altura Puxador Gola                 | 35  |
| B - Altura Puxador Gola Portas Alumínio | 40  |
| C - Altura Ponteira Puxador Gola        | 35  |
| D - Espessura Ponteira Puxador Gola     | 2   |
| E - Desconto Ponteira Puxador Gola      | Sim |

Aplicar nos itens selecionados  
 Aplicar nos itens existentes

Aplicar OK Cancelar

As configurações do **puxador gola horizontal e vertical** podem ser definidas através do **Configurador de Dimensões**.

# Especificações Técnicas

## Puxador Perfil Y



Altura  
do Puxador Y

Configurador de Dimensões

Configuração Padrão

- Promob
  - Medidas de Inserção
  - Montagem Geral
    - Dimensões de Chapas
    - Fitas de Borda
    - Gavetas
    - Portas / Frontes
      - Puxadores / Perfis
        - Perfis Portas Alumínio
        - Portas Alumínio Orçamento
        - Puxador Gola
        - Puxador Versátil
        - Puxador Uldine
        - Perfil Y**
        - Puxador Perfil
    - Recuos
    - Travessas
    - Condição de Visibilidade
    - Incrementos
    - Deslocamento Rasgos
    - Usinagem de Recorte
    - Led
    - Boiseries
    - Acessórios Construtor de Armários
    - Códigos e Descrições
  - Cozinhas
  - Banheiros
  - Domitórios
  - Escritórios
  - Salas
  - Linha Cava
  - Linha Industrial
  - Componentes / Itens de Composição
  - Itens de Composição
  - Painéis / Tampos / Tamburatos
  - Ferragens e Fixadores

Puxador Y

Perspectiva Frontal Vista Lateral Vista Frontal

Porta Y

01 02

A B C D E F

Puxador

|   |     |
|---|-----|
| A - Altura Perfil Y                     | 55  |
| B - Desconto Visual Painel Perfil Y     | 24  |
| C - Altura Fita Perfil Y                | 35  |
| D - Utilização Fita Perfil Y            | Sim |
| E - Espessura Fita Perfil Y             | 1   |
| F - Espessura Ponteira Puxador Perfil Y | 1,5 |

Aplicar nos itens selecionados  
 Aplicar nos itens existentes

Aplicar OK Cancelar

As configurações do **puxador perfil Y** podem ser definidas através do **Configurador de Dimensões**.

# Especificações Técnicas

## Definições do Rasgo

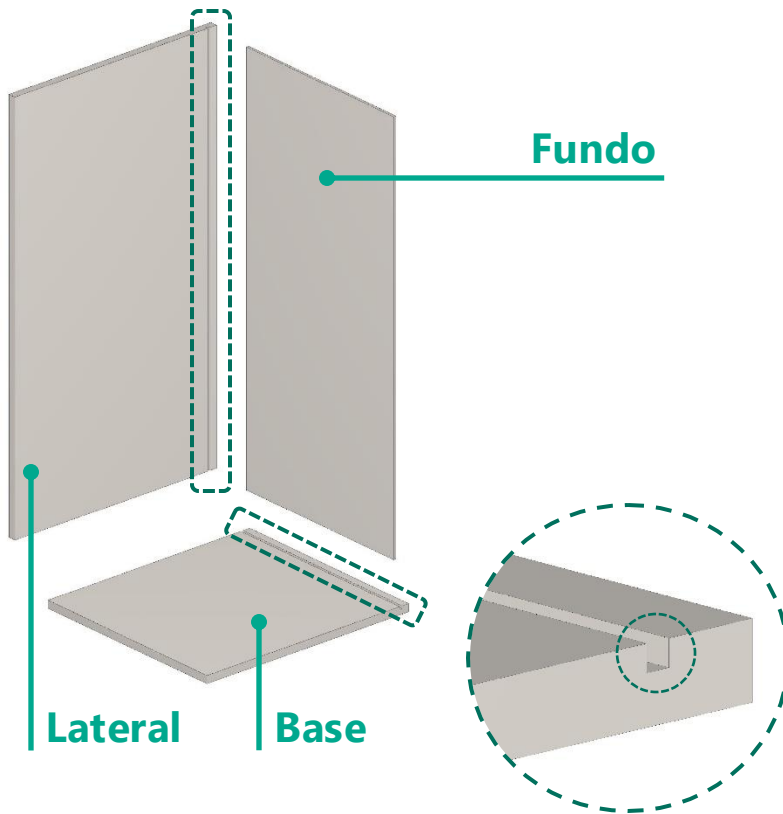

Configurador de Dimensões

Configuração Padrão

Engenharia

- Infraestrutura
  - Balcões
  - Balcões Construtor
  - Montagem
  - Dimensões / Afastamento
  - Pias / Pias Construtor
  - Ilhas
  - Gaveteiros
  - Cartos
  - Fogão de Embutir
  - Superiores
  - Altos
  - Portas Deslizantes
- Folgas
- Gavetas
- Ajustes Cantos
- Espessuras
- Fitas de Borda
- Cozinha Cava
- Cozinha Cava Madeira
- Banheiros
- Domitórios
- Escritórios
- Salas
- Linha Cava
- Linha Industrial
- Componentes / Itens de Composição
- Itens de Composição
- Painéis / Tampos / Tamburatos
- Ferragens e Fixadores

Dimensões / Afastamentos

Vista Superior Vista Traseira Vista Lateral

Travessa Sup. Horizontal e Vertical Travessa Lat. Traseira Travessa L Base Lateral

Vista Lateral Fundos Vista Lateral Divisória Prateleira

|  |      |
|--|------|
| H - Afastamento Frontal da Travessa Frontal            | 0    |
| I - Afastamento Traseiro da Travessa Traseira          | 0    |
| J - Afastamento do Fundo do Móvel                      | 19   |
| K - Folga Superior do Fundo                            | 8    |
| L - Folga Lateral Fundo                                | 8    |
| M - Folga Montante Fundo                               | 4    |
| N - Folga Inferior do Fundo                            | 8    |
| O - Folga do Rasgo na Profundidade                     | 0,5  |
| P - Folga do Rasgo na Largura                          | 0,5  |
| Q - Afastamento Traseiro da Base                       | 0    |
| R - Afastamento Traseiro da Lateral                    | 0    |
| S - Afastamento Frontal da Lateral                     | 0    |
| T - Afastamento Traseiro da Divisória Divide Fundo     | 0    |
| U - Afastamento Traseiro da Divisória Não Divide Fundo | 0    |
| V - Afastamento Traseiro da Prateleira de Vidro        | 25,5 |

Aplicar nos itens selecionados  
 Aplicar nos itens existentes

Aplicar OK Cancelar

O Rasgo é definido pela **espessura do fundo + folga**. As definições são feitas por linhas de modulação através do **Configurador de Dimensões**.

# Especificações Técnicas

## Gavetas

Configurador de Dimensões

Configuração Padrão

Medidas de Inserção  
Montagem Geral  
Dimensões de Chapas  
Fitas de Borda  
Gavetas  
Estruturas  
Porta / Temperos  
Portas / Frentes  
Puxadores / Perfis  
Recuos  
Travessas  
Condição de Visibilidade  
Incrementos  
Deslocamento Rasgos  
Usinagem de Recorte  
Led  
Botoeiras  
Acessórios Construtor de Armários  
Códigos e Descrições  
Cozinhas  
Banheiros  
Dormitórios  
Escritórios  
Salas  
Linha Cava  
Linha Industrial  
Componentes / Itens de Composição  
Itens de Composição  
Painéis / Tampos / Tamburatos  
Ferragens e Fixadores

Gavetas  
Vista Lateral

Gavetas\ Gavetas Externas

|   |     |
|---|-----|
| A - Afastamento Superior Gaveta Gola                                  | 5   |
| A - Afastamento Superior Gaveta Gola Avulsa                           | 0   |
| A - Afastamento Superior Gaveta Gola c/ Pasta                         | 20  |
| A - Afastamento Superior Gaveta Perfil Y                              | 5   |
| A - Afastamento Superior Gaveta Perfil Y Avulsa                       | 5   |
| A - Afastamento Superior Gaveta Perfil Y c/ Pasta                     | 5   |
| B - Afastamento Superior Gaveta Cava Madeira                          | 50  |
| B - Afastamento Superior Gavetas Gerais                               | 20  |
| B - Afastamento Superior Gavetas Gerais Avulsa                        | 0   |
| B - Afastamento Superior Gavetas Gerais c/ Pasta                      | 30  |
| C - Afastamento Inferior Gaveta c/ Pasta                              | 20  |
| C - Afastamento Inferior Gaveta Invisível                             | 30  |
| C - Afastamento Inferior Gaveta Telescópica / Comum                   | 20  |
| D - Profundidade Máxima das Gavetas Externas / Embutidas Comuns       | 600 |
| D - Profundidade Máxima das Gavetas Externas / Embutidas Invisíveis   | 600 |
| D - Profundidade Máxima das Gavetas Externas / Embutidas Telescópicas | 600 |
| G - Profundidade Máxima das Correijas Telescópicas                    | 600 |

Aplicar nos itens selecionados  
 Aplicar nos itens existentes

Aplicar OK Cancelar

As gavetas serão definidas através do **Configurador de Dimensões**.

# Especificações Técnicas

## Afastamento de Cantos

### Canto Reto

Folga Parede Traseira

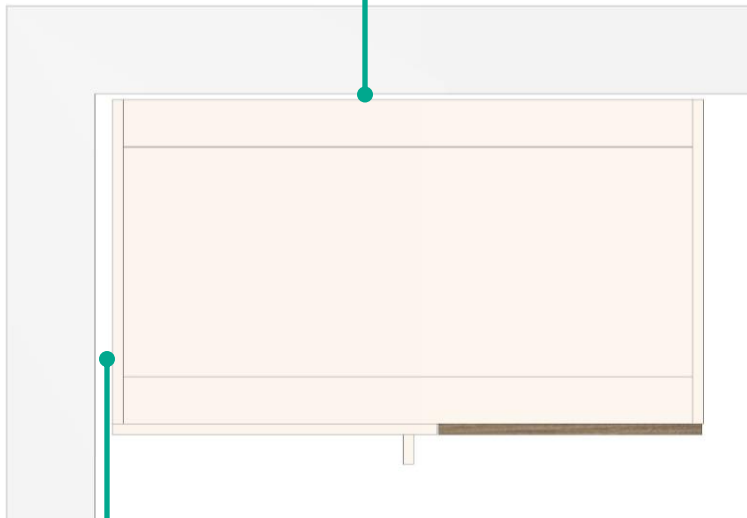

Folga Parede Lateral

### Canto L

Folga Parede Traseira

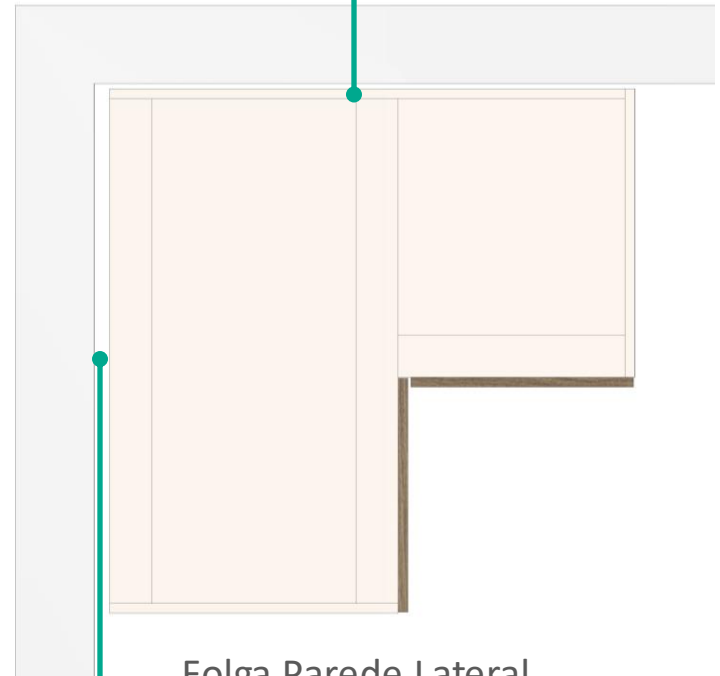

Folga Parede Lateral

# Especificações Técnicas

## Folga entre Portas Inferiores e Despenseiros

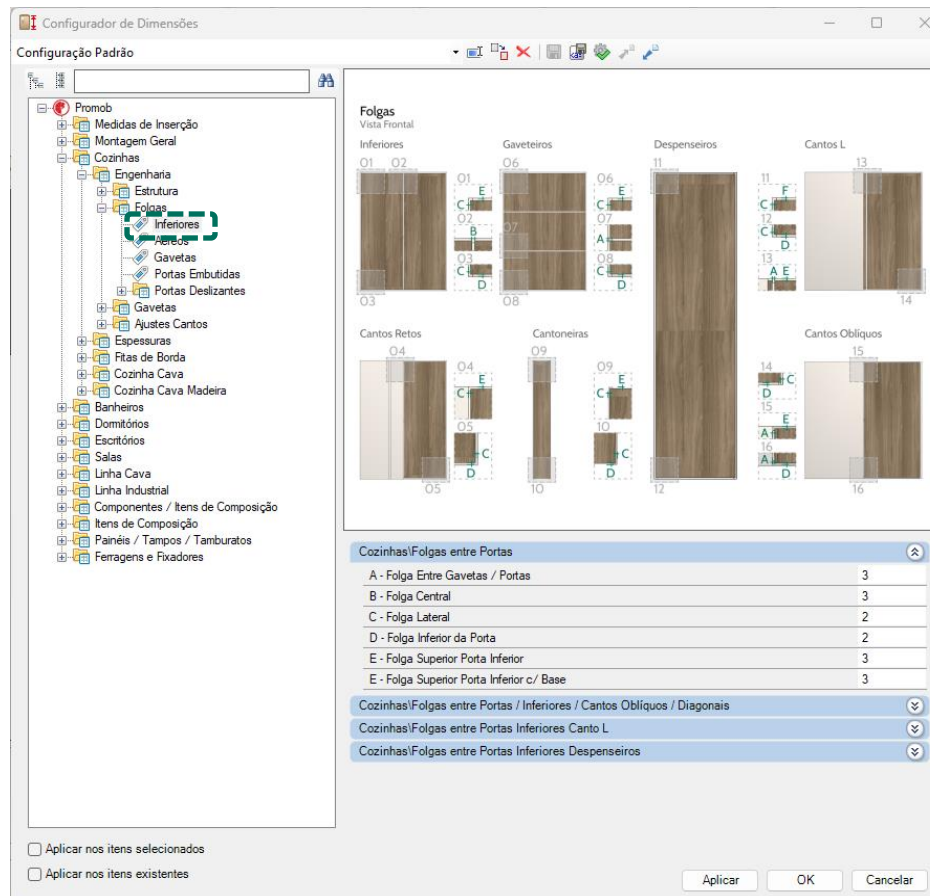

A configuração das **folgas** é realizada através do **Configurador de Dimensões** e o caminho mostrado acima é o mesmo para as demais **linhas de modulação**.

# Especificações Técnicas

## Folga entre Portas Superiores

Configurador de Dimensões

Configuração Padrão

Promob

- Medidas de Inserção
- Montagem Geral
- Cozinhas
  - Engenharia
    - Estrutura
    - Folgas
      - Aéreas**
      - Portas Embutidas
      - Portas Deslizantes
    - Gavetas
    - Ajustes Cantos
  - Espressuras
  - Fitas de Borda
  - Cozinha Cava
  - Cozinha Cava Madeira
- Banheiros
- Domitórios
- Escritórios
- Salas
- Linha Cava
- Linha Industrial
- Componentes / Itens de Composição
- Itens de Composição
- Painéis / Tampos / Tamburatos
- Ferragens e Fixadores

Folgas

Vista Frontal

Aéreas 2 Portas: 01, 02, 03

Cantoneiras: 06, 07

Cantos L: 11, 12

Cantos Obliquos: 14, 15

Vista Superior

Cantos Retos: 04, 05

Basculante Inf/Sup: 08, 09, 10

Cantos L: 13

Cantos Obliquos: 14, 16

Cozinhas\Folgas entre Portas

|                                   |   |
|-----------------------------------|---|
| A - Folga Superior Módulos Aéreas | 2 |
| B - Folga Inferior Módulos Aéreas | 2 |
| C - Folga Central Módulos Aéreas  | 3 |
| D - Folga Lateral Módulos Aéreas  | 2 |
| E - Folga Entre Módulos Aéreas    | 3 |

Cozinhas\Folgas entre Portas Superiores Canto L

Cozinhas\Folgas entre Portas Inferiores\Cantos Obliquos\Diagonais

Aplicar nos itens selecionados

Aplicar nos itens existentes

Aplicar OK Cancelar

A configuração das **folgas** é realizada através do **Configurador de Dimensões** e o caminho mostrado acima é o mesmo para as demais **linhas de modulação**.

# Especificações Técnicas

## Folga entre Gavetas

Configurador de Dimensões

Configuração Padrão

Promob

- Medidas de Inserção
- Montagem Geral
- Cozinhas
  - Engenharia
    - Estrutura
    - Folgas
      - Inferiores
        - Axiais
        - Gavetas**
        - Portas Embutidas
        - Portas Deslizantes
      - Gavetas
        - Ajustes Cantos
        - Espessuras
        - Fitas de Borda
        - Cozinha Cava
        - Cozinha Cava Madeira
  - Banheiros
  - Dormitórios
  - Escritórios
  - Salas
  - Linha Cava
  - Linha Industrial
  - Componentes / Itens de Composição
  - Itens de Composição
  - Painéis / Tampos / Tamburatos
  - Ferragens e Fixadores

Vista Frontal

Folgas

Vista Frontal

Gavetas Embutidas

Vista Frontal

Gavetas Internas Com Frente

Vista Frontal

Gavetas Internas Sem Frente

Vista Lateral

Vista Lateral

Vista Lateral

Vista Lateral

Vista Lateral

Vista Lateral

Cozinhas\Folgas\Gavetas Embutidas

|                               |   |
|-------------------------------|---|
| A - Folga Esquerda            | 2 |
| B - Folga Direita             | 2 |
| C - Folga Superior            | 2 |
| D - Folga Inferior            | 2 |
| E - Folga entre Gavetas       | 2 |
| F - Recuo Frontal Das Gavetas | 0 |

Cozinhas\Folgas\Gavetas Internas Com Frente

Cozinhas\Folgas\Gavetas Internas Sem Frente

Aplicar nos itens selecionados

Aplicar nos itens existentes

Aplicar OK Cancelar

A configuração das **folgas** é realizada através do **Configurador de Dimensões** e o caminho mostrado acima é o mesmo para as demais **linhas de modulação**.

# Especificações Técnicas

## Folga entre Portas Embutidas

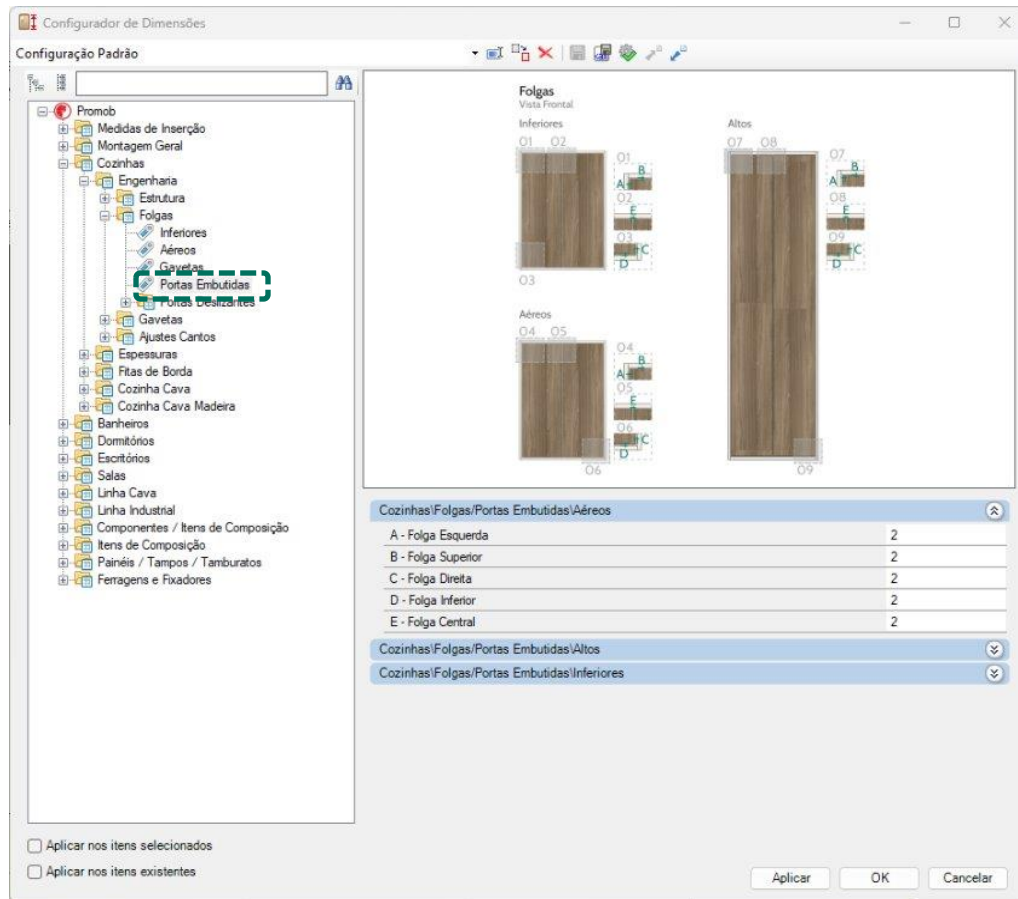

A configuração das **folgas** é realizada através do **Configurador de Dimensões** e o caminho mostrado acima é o mesmo para as demais **linhas de modulação**.

# Especificações Técnicas

## Recoo Prateleiras



**Recoo Frontal  
Adega**

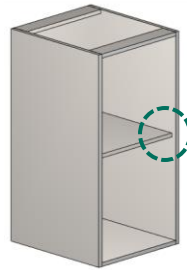

**Recoo Frontal  
Balcões**



**Recoo Frontal  
Armários s/ portas**

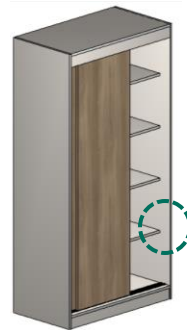

**Recoo Frontal  
Armários c/ portas**

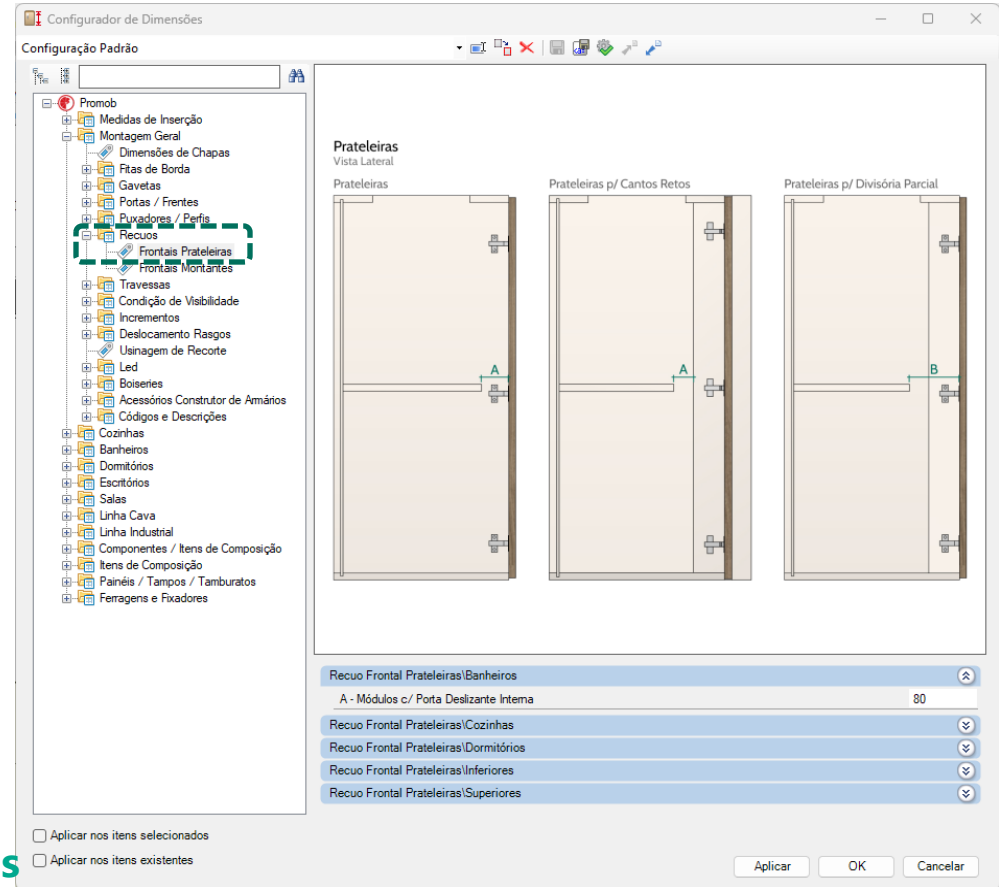

A configuração dos **recuos das prateleiras** é realizada através do **Configurador de Dimensões**.

# Especificações Técnicas

## Reco Montantes

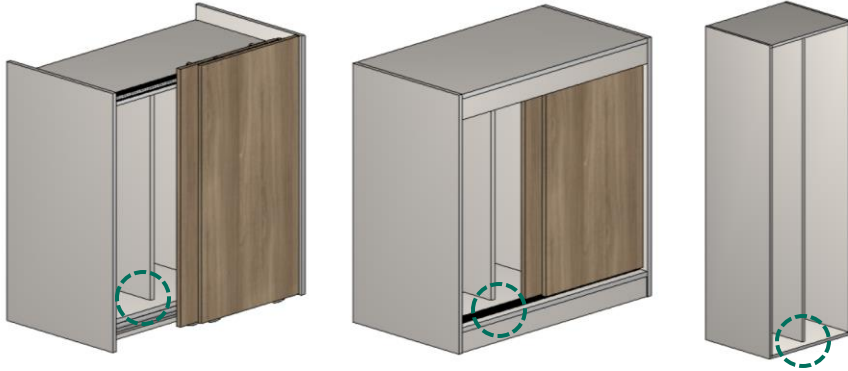

## Reco Frontal Armários

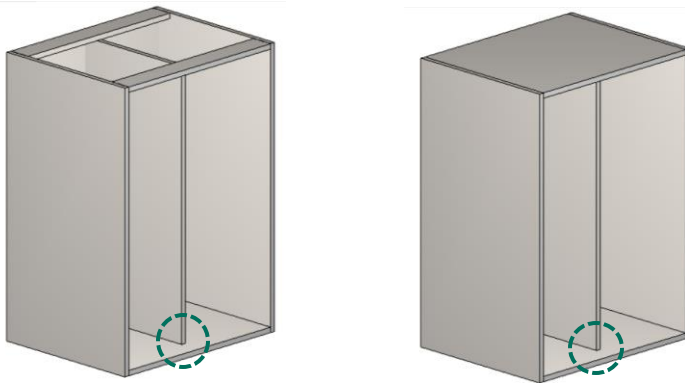

## Reco Balcões/Bancadas/Dispenseiros

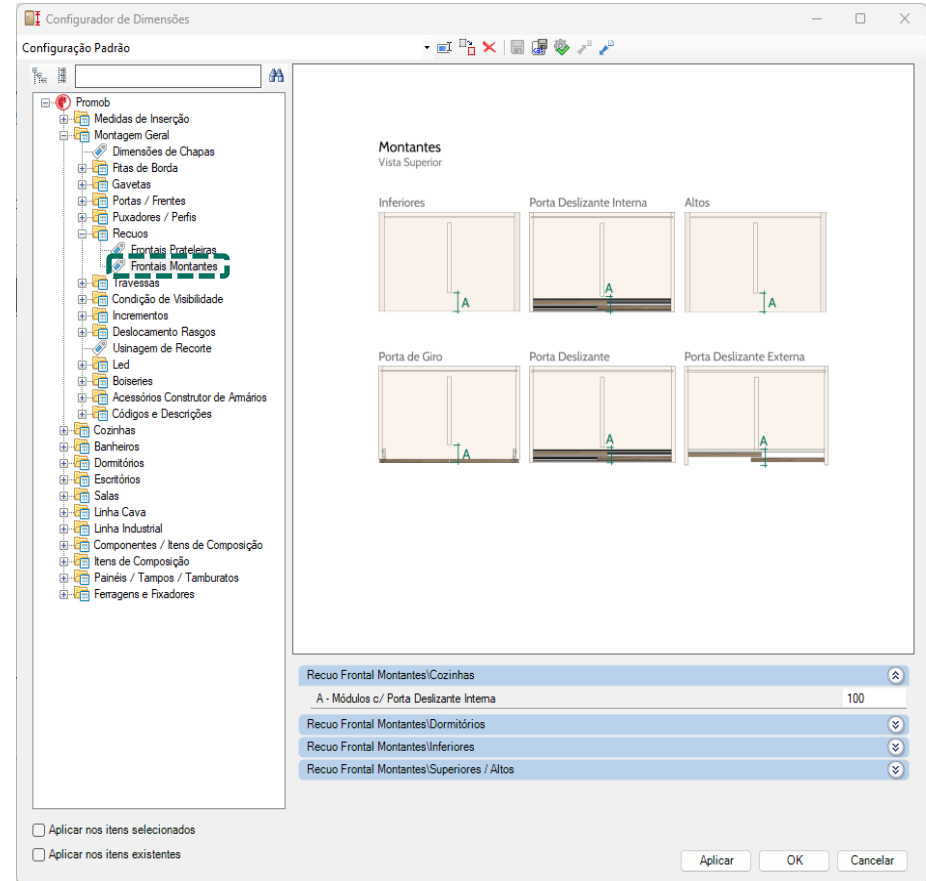

A configuração dos **recuos dos montantes** é realizada através do **Configurador de Dimensões**.

# Especificações Técnicas

## Sobre Cortes Fita de Borda

Configurador de Dimensões

Configuração Padrão

Alturas Fitas de Borda  
Vista Superior Perspectiva Frontal

Panel

Fita de Borda

|   |    |
|---|----|
| A - Altura Fita de Borda p/ Chapa de 03mm           | 19 |
| A - Altura Fita de Borda p/ Chapa de 06mm           | 19 |
| A - Altura Fita de Borda p/ Chapa de 09mm           | 19 |
| A - Altura Fita de Borda p/ Chapa de 12mm           | 19 |
| A - Altura Fita de Borda p/ Chapa de 15mm           | 19 |
| A - Altura Fita de Borda p/ Chapa de 18mm           | 22 |
| A - Altura Fita de Borda p/ Chapa de 25mm           | 29 |
| A - Altura Fita de Borda p/ Chapas Painéis          | 35 |
| A - Altura Fita de Borda p/ Chapas Tampos Compostos | 35 |
| A - Altura Fita de Borda p/ Tamburato               | 64 |
| A - Altura Fita de Borda p/ Tampos                  | 29 |
| A - Altura Fita de Borda p/ Tampos Escritórios      | 29 |
| B - Sobre Corte da Fita de Borda                    | 20 |

Aplicar nos itens selecionados  
 Aplicar nos itens existentes

Aplicar OK Cancelar

A edição de **Sobre Cortes** é realizada através do **Configurador de Dimensões**.

# Especificações Técnicas

## Sobre Cortes Tamburatos

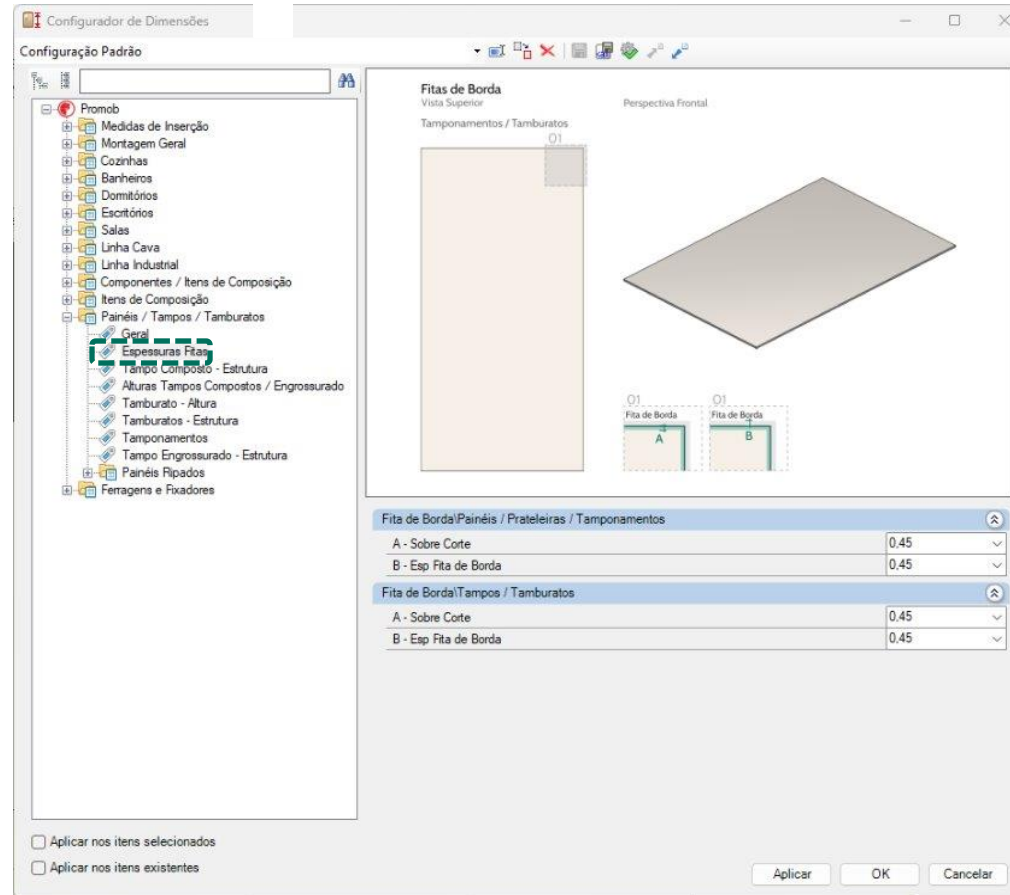

A edição de **Sobre Cortes** é realizada através do **Configurador de Dimensões**.

# Especificações Técnicas

## Fundos

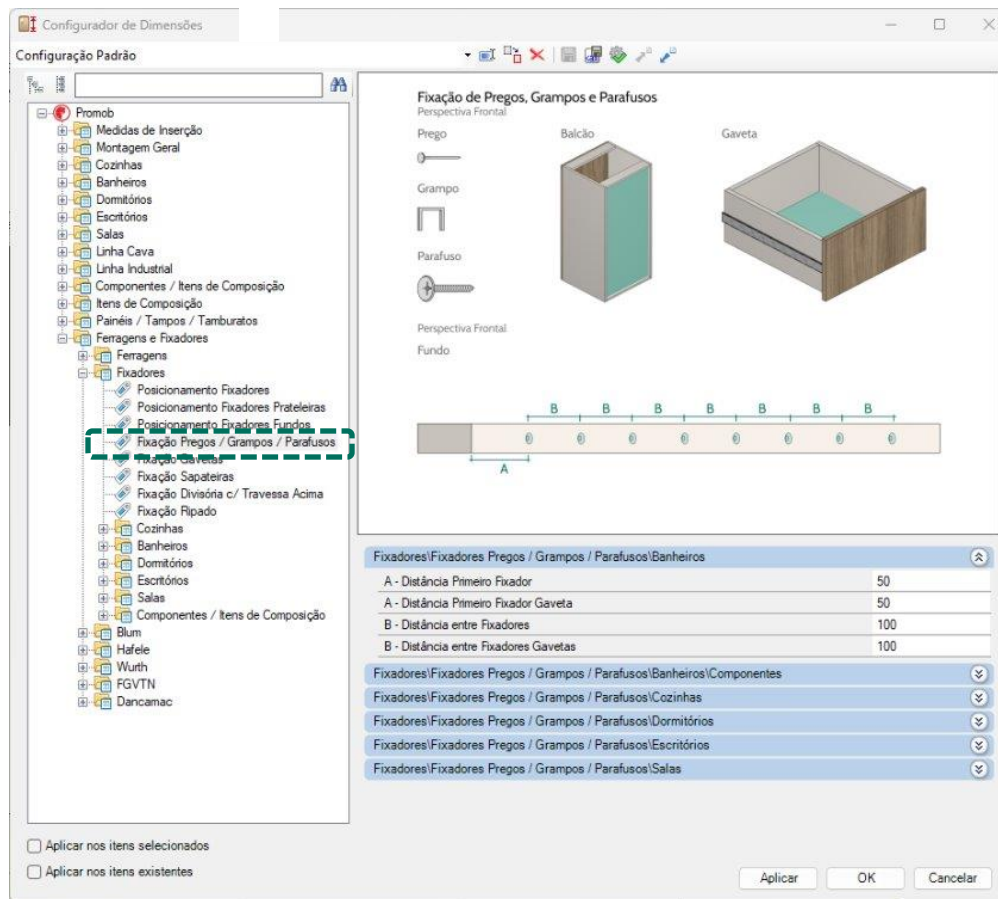

A folga entre os furos utilizados para prender os fundos é definida através do **Configurador de Dimensões**.

# Especificações Técnicas

## Sentido Veios Portas



**Portas  
com Veios Verticais**

**Cozinhas:** inferiores, superiores, ilhas, despenseiros, torres e cantoneiras.

**Banheiros:** inferiores e superiores.

**Dormitórios:** superiores, bancadas, mesas de cabeceira, cantos e armários (Construtor de Armários).

**Escritórios:** armários (Construtor de Armários).

# Especificações Técnicas

## Variação na Espessura

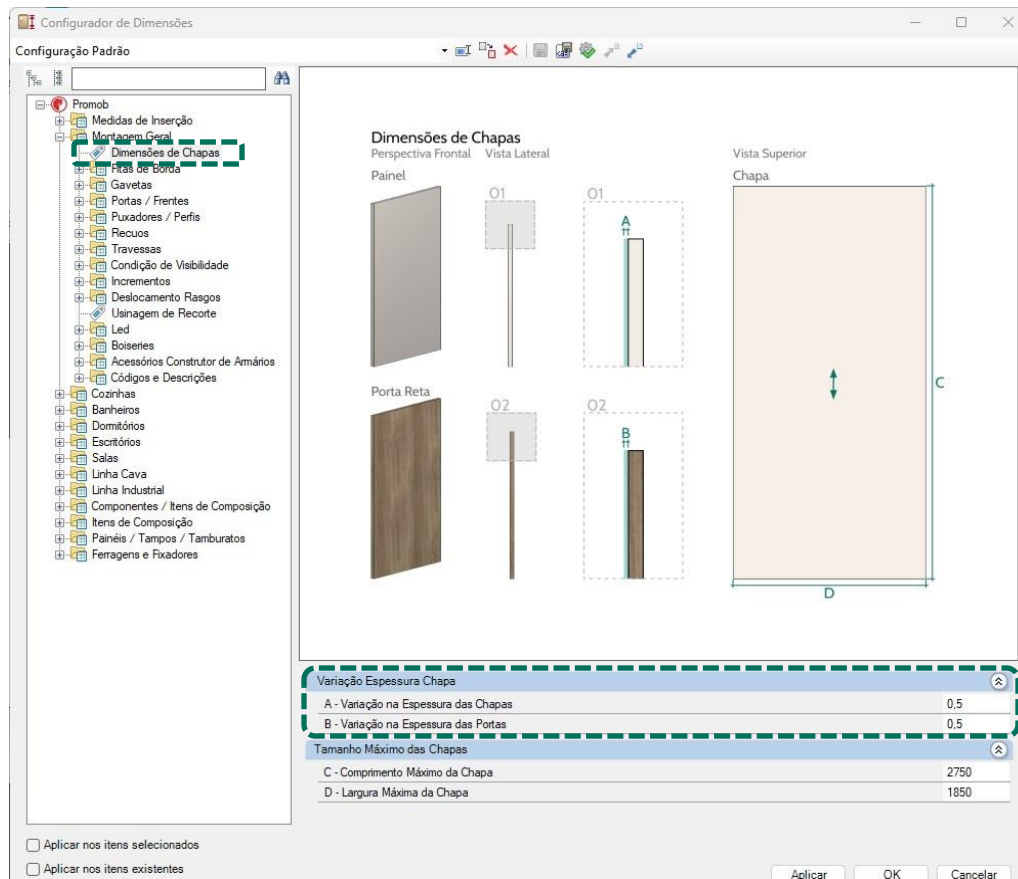

A **variação na espessura** de chapa será definida através do **Configurador de Dimensões**.

# Especificações Técnicas

## Dimensão Máxima da Chapa

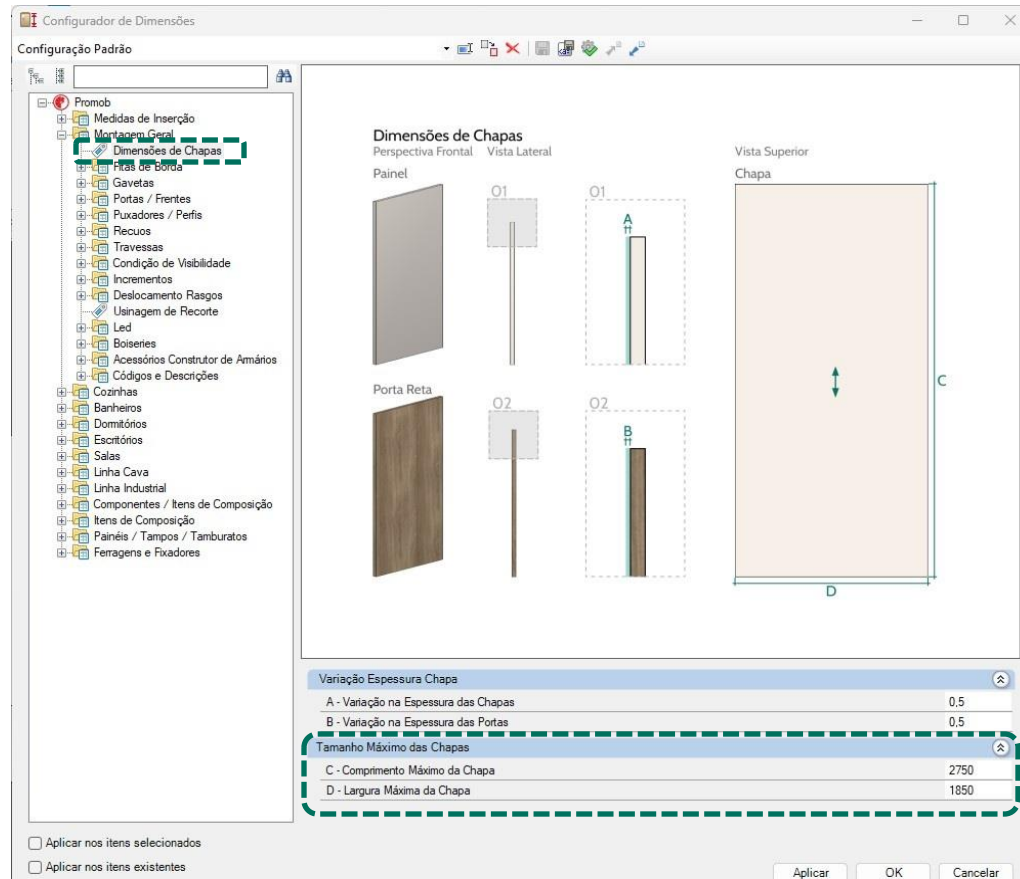

A **dimensão máxima** da chapa será definida através do **Configurador de Dimensões**.

# Especificações Técnicas

## Perfil Alumínio

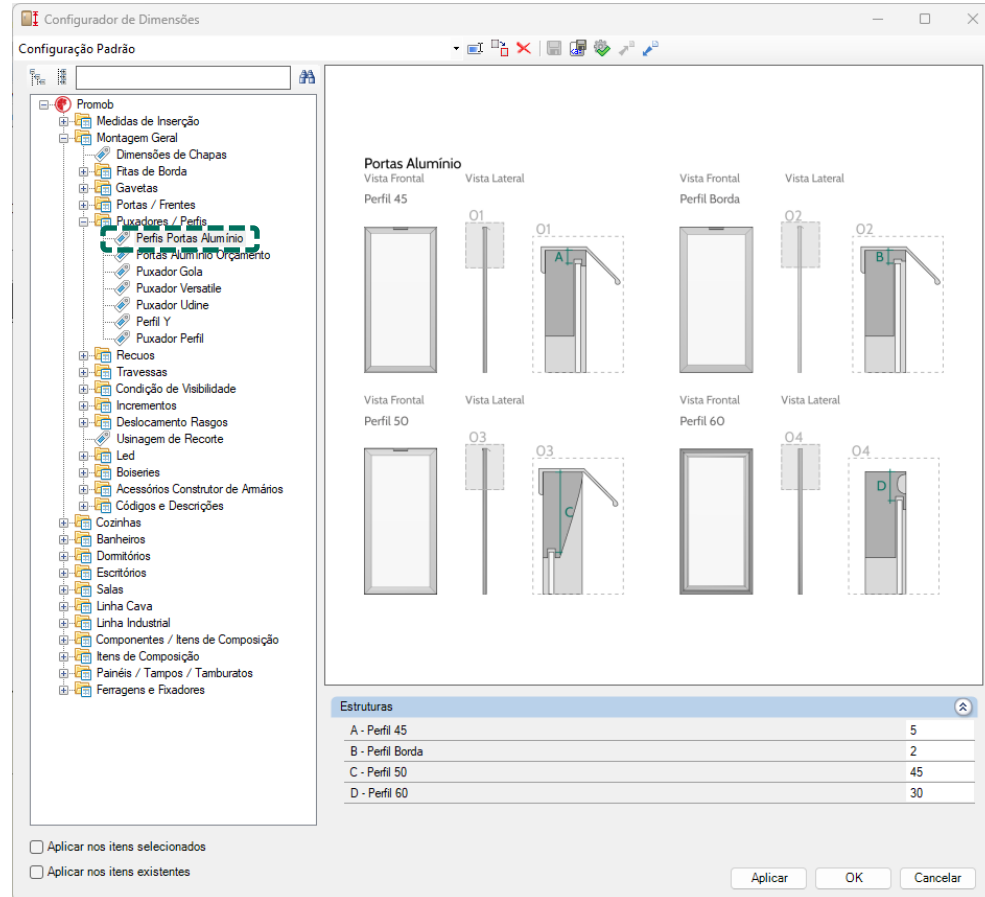

Os perfis de portas em alumínio serão definidos através do **Configurador de Dimensões**.

# Sugestão de Cadastro de Ferramentas

| Ferramenta                                  | Sentido | Tipo         | Quantidade        | Aplicação  |
|---|---------|--------------|-------------------|--|
| Broca $\varnothing$ 35mm                    | Dir/Esq | Não passante | 2 pçs - 1 de cada | Furação caneco da dobradiça                            |
| Broca $\varnothing$ 8mm                     | Dir/Esq | Passante     | 2 pçs - 1 de cada | Marcações  |
| Broca $\varnothing$ 8mm                     | Dir/Esq | Não passante | 4 pçs - 2 de cada | Furação de cavilha de face, topo e parafuso do minifix |
| Broca $\varnothing$ 5mm                     | Dir/Esq | Passante     | 2 pçs - 1 de cada | Marcações  |
| Broca $\varnothing$ 5mm                     | Dir/Esq | Não passante | 4 pçs - 2 de cada | Furação parafuso minifix de face e topo                |
| Broca $\varnothing$ 15mm                    | Dir/Esq | Não passante | 2 pçs - 1 de cada | Furação Minifix  |
| Broca $\varnothing$ 20mm                    | Dir/Esq | Não passante | 2 pçs - 1 de cada | Furação de VB  |
| Serra $\varnothing$ 120mm - Espessura 3.2mm | -       | -            | 1 peça            | Rasgos de encaixe dos fundos                           |

Esta planilha é uma sugestão de ferramentas para realizar operações possíveis de ser configuradas no Enterprise e executadas em seu maquinário. Fica de total responsabilidade do cliente a aquisição e organização em relação às operações.



***promob***  
A **Cyncly** Company