

BRE MIA EKO 2.1

CENTRO PARA A USINAGEM
DE PAINÉIS EM TEMPO REAL

OCUPA POUCO ESPAÇO, COM O MÁXIMO DESEMPENHO



O MERCADO PEDE

uma mudança nos processos de produção que permita atender o **constante aumento da demanda por produtos personalizados**, com base nas exigências específicas do cliente, com **prazos de entrega rápidos e garantidos**. Não podemos mais ter certeza dos volumes de produção e não é mais possível produzir segundo previsões baseadas em estatísticas. As produções tornaram-se muito diversificadas.

A BIESSE FORNECE

soluções tecnológicas capazes de satisfazer as exigências das empresas que produzem sob encomenda, reduzindo fortemente os custos e tempos de ciclo. **Brema Eko 2.1** é a nova furadeira vertical compacta e versátil que, ocupando o mínimo espaço, permite usinar formatos com espessuras e dimensões diversas. É a solução ideal para a produção "just in time", para marceneiros e pequenas empresas e para as produções especiais de grandes empresas.



BREMA EKO 2.1

- ✓ MÁXIMA EFICIÊNCIA DE PRODUÇÃO GRAÇAS À ANULAÇÃO DOS TEMPOS DE PREPARAÇÃO
- ✓ ÓTIMA QUALIDADE DO PRODUTO FINAL
- ✓ PREPARAÇÃO DA MÁQUINA CONFORME AS DIVERSAS EXIGÊNCIAS DE PRODUÇÃO

MÁXIMA EFICIÊNCIA DE PRODUÇÃO GRAÇAS À ANULAÇÃO DOS TEMPOS DE PREPARAÇÃO



A **disposição vertical** do painel e a bancada de serviço com rolos emborrachados garantem a ergonomia de carga e descarga e permitem processar até mesmo as superfícies mais delicadas.



Na bancada de trabalho é instalado o **sistema de contrapressão** que mantém o painel perfeitamente posicionado na máquina em função da espessura da peça a usinar, garantindo a máxima precisão.



As pinças também possuem um **sistema de detecção da espessura do painel** que permite modificar em tempo real o valor do programa, garantindo a precisão das usinagens relacionadas ao eixo "Z".



Sistema de **leitura laser** para detectar a origem e o fim do painel, que permite que a máquina possa compensar os erros de dimensão, corrigindo as cotas X do painel.



O sistema de **leitura superior** é formado por duas fotocélulas capazes de detectar a altura do painel e executar a correção da dimensão em relação ao eixo "Y".



Depósito de 8 posições que permite controlar diversos tipos de agregados, capaz de aumentar a versatilidade da máquina.

VERTICAL DRILL ING

POTÊNCIA COMPACTA

A disposição vertical do painel e as características técnicas das furadeiras verticais permitem usar as superfícies mais delicadas.

A gama de furadeiras verticais Brema é capaz de executar todas as operações de furação, fresagem e introdução de cola e cavilha, além de poder controlar posteriores introduções de ferramenta. A composição estudada para obter a máxima ergonomia de carga e descarga, as dimensões reduzidas que permitem economizar 50% de espaço e os tempos de preparação iguais a zero permitem alcançar elevados níveis de produtividade.



ÓTIMA QUALIDADE DO PRODUTO FINAL

A Biesse utiliza sempre os mesmos componentes de alto nível em todas as máquinas da gama de produtos.



Os eletromandris, os cabeçotes de furação e os agregados são projetados e realizados para a Biesse pela HSD, empresa líder mundial no setor de mecânica.

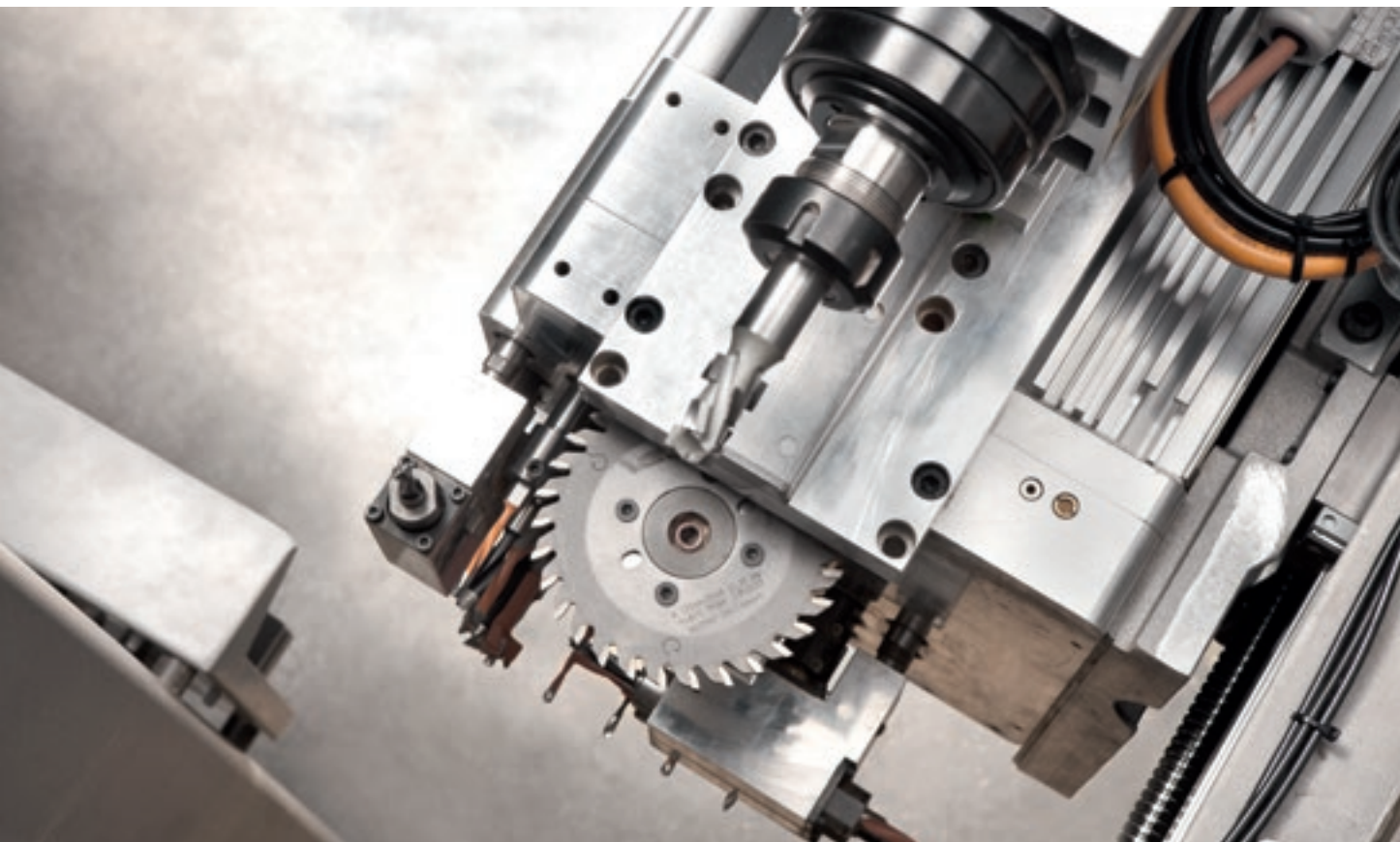

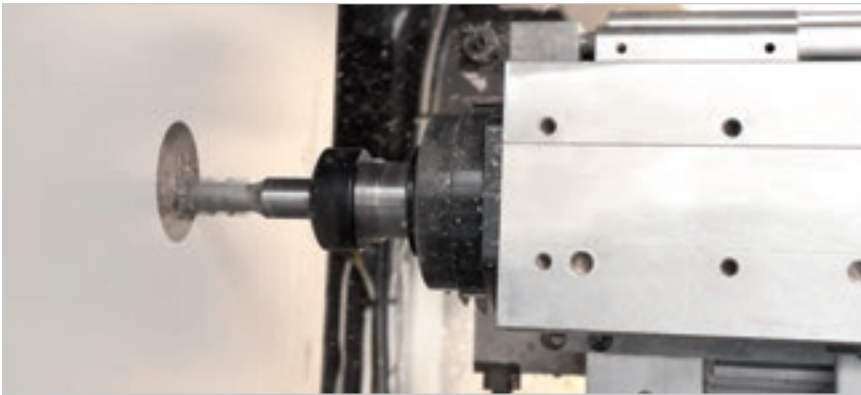

A estrutura e os componentes da máquina garantem a máxima precisão em qualquer tipo de usinagem.

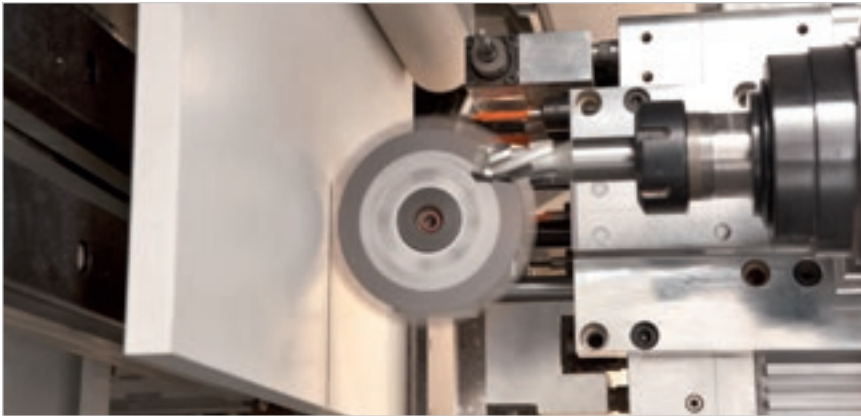

PREPARAÇÃO DA MÁQUINA CONFORME AS DIVERSAS EXIGÊNCIAS DE PRODUÇÃO

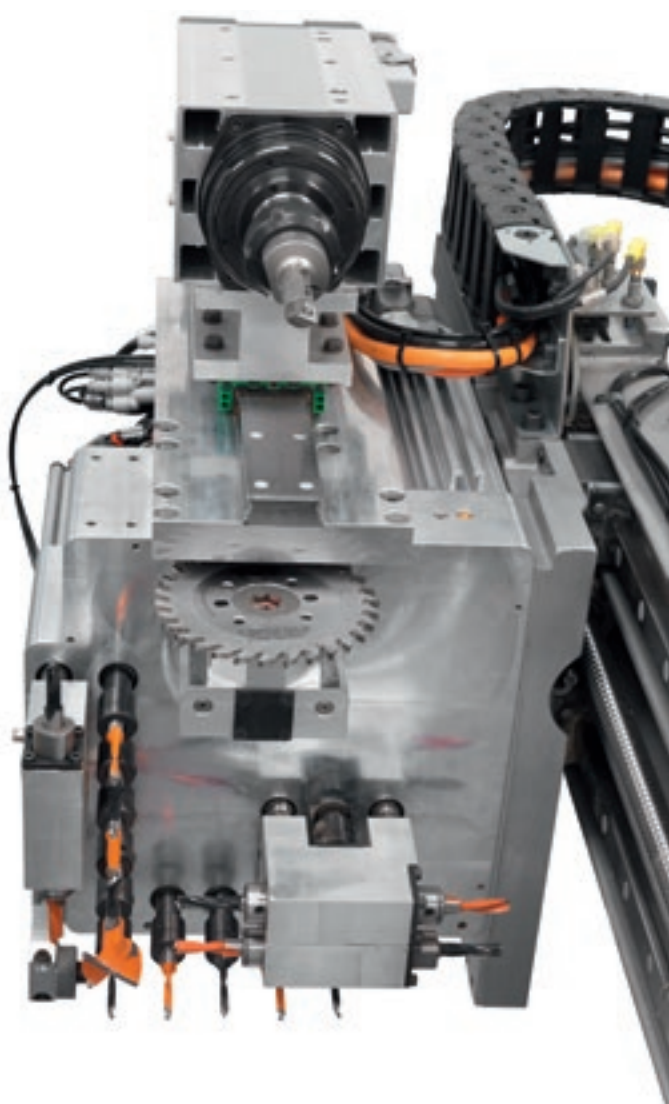

Estão disponíveis unidades de fresagem de 4,5 a 5,5 kW e unidade de furação de 17 ou 23 ferramentas.

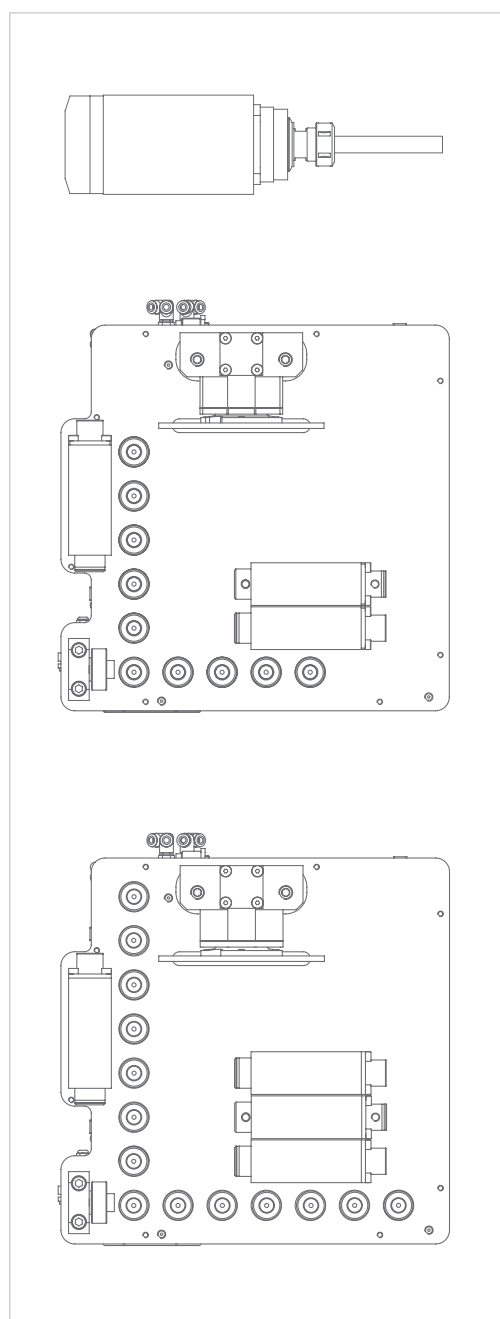

DADOS TÉCNICOS

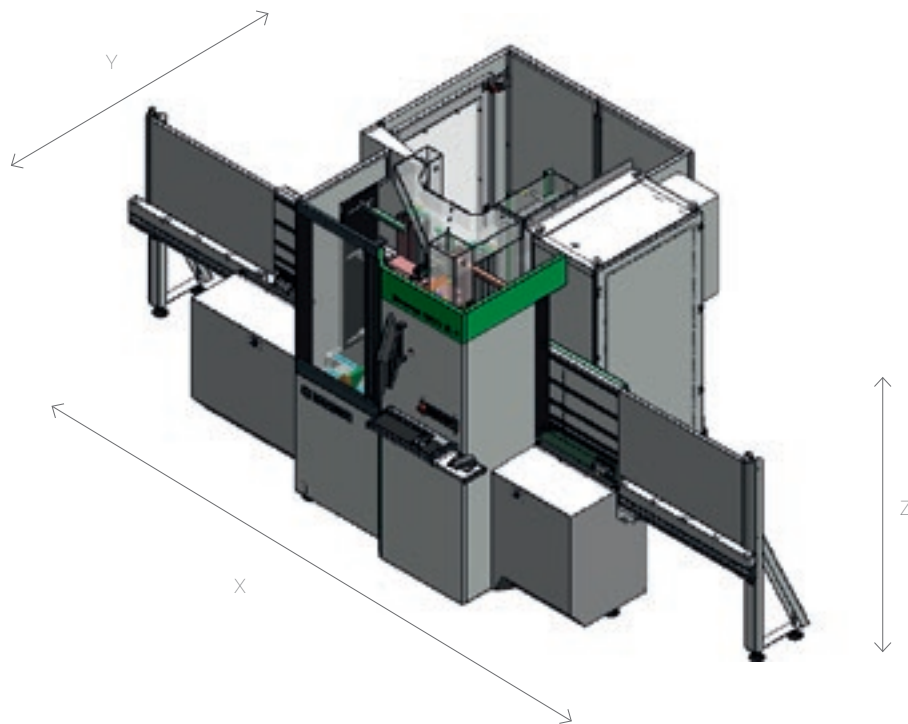

Dimensões da máquina	mm	2800x1940x2000
Dimensões mínimas do painel a usinar	mm	200x35x8
Dimensões máximas do painel a usinar	mm	2600 (3200)x900x60
Velocidade vetorial	m/min	(x-y) = 65, z=20

Dados técnicos e ilustrações não são vinculantes. Algumas fotos podem reproduzir as máquinas com todos os opcionais. A Biesse Spa se reserva o direito de efetuar eventuais alterações sem aviso prévio.

Nível de pressão acústica ponderado A (LpA) dB(A)
75 Nível de pressão acústica ponderado A (LwA)
dB(A) 90 Incerteza de medição K dB(A) 4.

A medição foi efetuada respeitando a norma UNI EN ISO 3746, UNI EN ISO 11202 UNI EN 848-3 e respectivas alterações. Os valores dos ruídos indicados são níveis de emissão e não representam necessariamente níveis operacionais seguros. Não obstante exista uma relação entre níveis de emissão e níveis de exposição, esta não pode ser utilizada em modo confiável para estabelecer se são necessárias ou não outras precauções. Os fatores que determinam o nível de exposição ao qual é sujeita a força trabalho compreendem a duração da exposição, as características do local de trabalho, outras fontes de pó e ruído, etc., ou seja, o número de máquinas e outros processos próximos. Em todo caso, estas informações permitirão que o usuário da máquina efetue uma avaliação melhor do perigo e do risco.

SOPHIA

MAIS VALORIZAÇÃO DAS MÁQUINAS

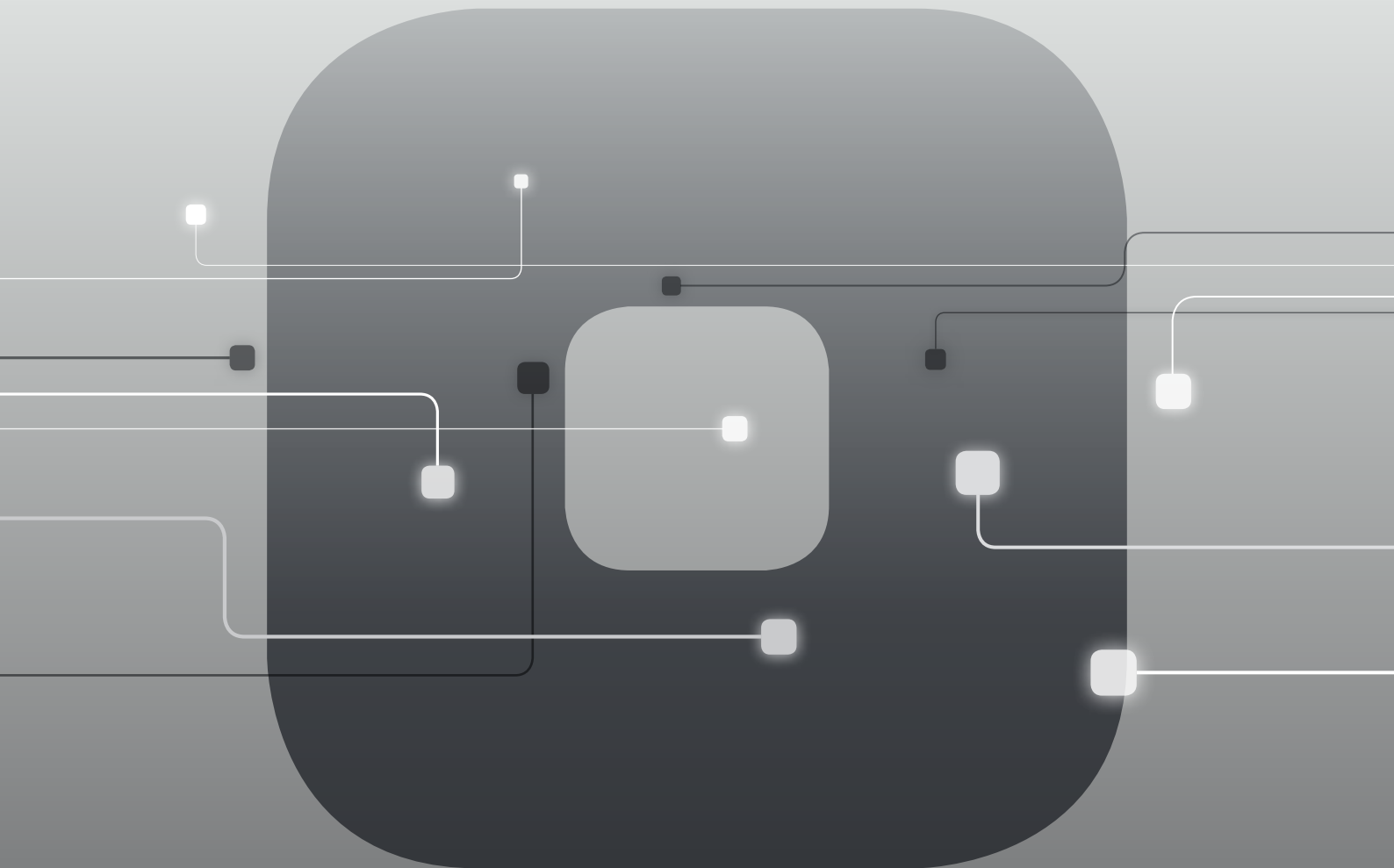

Sophia é a plataforma IoT da Biesse que habilita os seus clientes para uma vasta gama de serviços, para simplificar e racionalizar a gestão do trabalho.

Permite enviar, em tempo real, informações e dados sobre as tecnologias em uso para otimizar o desempenho e a produtividade das máquinas e dos sistemas.

10% DE REDUÇÃO DOS CUSTOS

50% DE REDUÇÃO DO TEMPO DE MÁQUINA PARADA

10% DE AUMENTO DA PRODUTIVIDADE

80% DE REDUÇÃO DO TEMPO PARA O DIAGNÓSTICO DE UM PROBLEMA

SOPHIA LEVA A INTERAÇÃO ENTRE CLIENTE E SERVIÇOS A UM NÍVEL SUPERIOR.

iOT
SOPHIA

IoT SOPHIA oferece a máxima visibilidade dos rendimentos específicos das máquinas através do diagnóstico remoto, da análise das paragens da máquina e da prevenção de falhas. O serviço inclui a conexão contínua com o centro de controlo, a possibilidade de chamada integrada no aplicativo cliente, com gestão prioritária dos avisos, e uma consulta de diagnóstico e desempenho durante o período de garantia. Com a plataforma SOPHIA, o cliente recebe uma assistência técnica prioritária.

PARTS
SOPHIA

A PARTS SOPHIA é a nova ferramenta fácil, intuitiva e personalizada para encomendar as Peças de Reposição da Biesse. O portal oferece aos Clientes, Revendedores e Filiais a oportunidade de navegar em uma conta personalizada, consultar a documentação, sempre atualizada das máquinas compradas, criar um carrinho de compra das peças de reposição, com indicação, em tempo real, da disponibilidade no depósito e a respectiva lista de preços, além de poder monitorar o andamento da encomenda.

 **Biesse**

Em colaboração com **accenture**

A ALTA TECNOLOGIA TORNA-SE ACESSÍVEL E INTUITIVA



O B_SOLID É UM SOFTWARE CAD CAM 3D QUE PERMITE, EM UMA ÚNICA PLATAFORMA, EXECUTAR TODOS OS TIPOS DE MECANIZAÇÕES GRAÇAS AOS MÓDULOS VERTICAIS PROJETADOS PARA PROCESSOS DE PRODUÇÃO ESPECÍFICOS.

- Projeto com poucos cliques.
- Simulação da mecanização para ter uma visualização prévia da peça e servir de guia na sua produção.
- Realização prévia da peça em uma máquina virtual, prevenindo colisões e equipando a máquina da melhor forma.
- Simulação da mecanização com cálculo do tempo de execução.



CUSTOMER CARE É O NOSSO MODO DE ESTAR

SERVICES é uma nova experiência para os nossos clientes, para oferecer um novo valor composto não só pela excelente tecnologia mas por uma conexão cada vez mais direta com a empresa, as profissões que a compõem e a experiência que a caracteriza.



DIAGNÓSTICO AVANÇADO

Canais digitais para interação remota on line 24/7. Sempre prontos a intervir no local 7/7.



REDE WORLDWIDE

39 filiais, mais de 300 agentes e revendedores certificados em 120 países e lojas de peças de substituição na América, Europa e Far East.



PEÇAS DE SUBSTITUIÇÃO JÁ DISPONÍVEIS

Identificação, envio e entrega de peças de substituição para todas as finalidades.



OFERTA FORMAÇÃO AVANÇADA

Vários módulos de formação no local, online e em aula para percursos de crescimento personalizados.



SERVIÇOS DE VALOR

Uma ampla gama de serviços e software para a melhoria contínua do desempenho dos nossos clientes.

EXCELÊNCIA NO NÍVEL DE SERVIÇO

+550

TÉCNICOS NO MUNDO ALTAMENTE ESPECIALIZADOS, PREPARADOS PARA AUXILIAR OS CLIENTES EM TODAS AS NECESSIDADES

90%

DE CASOS POR PARAGEM DE MÁQUINA, COM TEMPO DE RESPOSTA NO PRAZO DE 1 HORA

+100

ESPECIALISTAS EM CONTACTO DIRETO POR VIA REMOTA E TELESERVICE

92%

DE ENCOMENDAS DE PEÇAS DE SUBSTITUIÇÃO POR PARAGEM DE MÁQUINA PROCESSADAS EM 24 HORAS

+50.000

ARTIGOS EM STOCK NAS LOJAS DE PEÇAS DE SUBSTITUIÇÃO

+5.000

VISITAS DE MANUTENÇÃO PREVENTIVA

80%

DE PEDIDOS DE APOIO CONCRETIZADOS ON-LINE

96%

DE ENCOMENDAS DE PEÇAS DE SUBSTITUIÇÃO PROCESSADAS NA DATA PREVISTA DE ENTREGA

88%

DE CASOS RESOLVIDOS COM A PRIMEIRA INTERVENÇÃO NO LOCAL

MADE WITH BIESSE

AS TECNOLOGIAS DO GRUPO BIESSE ACOMPANHAM A FORÇA INOVADORA E OS PROCESSOS DE QUALIDADE TOTAL DA LAGO

No cenário repleto do design doméstico, a Lago afirma a própria identidade de marca emergente, através dos produtos inspirados e uma filosofia corporativa que abraça a interação entre negócio e arte, unidos à pesquisa para um desenvolvimento sustentável. "Realizamos uma série de projetos, ou melhor de conceitos - explica Daniele Lago - que fez surgir a Lago contemporânea: nós concebemos o design como uma visão cultural de todo o conjunto do negócio, e não só de cada produto". A flexibilidade é a palavra chave na Lago - declara Carlo Bertacco, responsável pela produção. Começamos a introduzir o conceito de processamento somente para os pedidos fechados, isso permitiu diminuir a necessidade de espaço, esvaziando a fá-

brica desde o princípio". As máquinas que compramos - descreve ainda Bertacco - são belíssimos sistemas, um investimento relacionado ao que oferecem, e representam uma escolha da filosofia de produção. Estamos falando de certo volume de produção com a qualidade Lago e da personalização o mais tarde possível quando solicitada pelo cliente, em resumo, são os princípios da lean production". A flexibilidade da Lago permitiu fornecer ao cliente um alfabeto modular com o qual construir um espaço pessoal em sintonia consigo mesmo. A filosofia da empresa "Lago Interior Life" objetiva, de fato, criar empatia entre os espaços internos e as pessoas que vivem neles, entre o bem-estar ambiental e interior.

Fonte: IDM Industria del Mobile Lago, nosso cliente desde 1999, é uma das marcas de móveis para interiores de mais prestígio do design italiano no mundo.



Empresa fundada
na Itália, nativa
internacional.

Somos uma empresa internacional que fabrica linhas de produção e máquinas integradas para o processamento de madeira, vidro, pedra, plástico, materiais compósitos e o que resulta desse processo.

Graças à nossa competência sólida, ampliada por uma rede mundial em constante crescimento, apoiamos a evolução do seu negócio - dando asas à sua imaginação.

Mestre de materiais, desde 1969.

Simplificamos o
seu processo de
fabricação para
maximizar o
potencial de
todos os
materiais.



